

Федеральное агентство по образованию

—
САНКТ-ПЕТЕРБУРГСКИЙ ГОСУДАРСТВЕННЫЙ
ПОЛИТЕХНИЧЕСКИЙ УНИВЕРСИТЕТ

ИНФОРМАЦИОННО-КОМПЬЮТЕРНЫЕ ТЕХНОЛОГИИ В СТРОИТЕЛЬСТВЕ

**Применение программы SCAD
для решения задач динамики сооружений**

Учебно-методический комплекс

**Санкт-Петербург
Издательство Политехнического университета
2009**

Федеральное агентство по образованию

—
САНКТ-ПЕТЕРБУРГСКИЙ ГОСУДАРСТВЕННЫЙ ПОЛИТЕХНИЧЕСКИЙ
УНИВЕРСИТЕТ

ИНФОРМАЦИОННО-КОМПЬЮТЕРНЫЕ ТЕХНОЛОГИИ В СТРОИТЕЛЬСТВЕ

Применение программы SCAD
для решения задач динамики сооружений

Учебно-методический комплекс

Под редакцией чл. корр. РАН
М.П.Федорова

Санкт-Петербург
Издательство Политехнического университета
2009

УДК 624.04 (075.8)

И74

Авторы:

М.П.Федоров, А.В.Тананаев, В.В.Лалин, И.А.Константинов,
А.Н.Чусов, И.И. Лалина.

Информационно-компьютерные технологии в строительстве. Применение программы SCAD для расчета сооружений на динамические воздействия. Учеб.-метод. комплекс. / М.П.Федоров [и др.], – СПб.: Изд-во Политехн. ун-та, 2009. 230 с.

Учебно-методический комплекс (УМК) соответствует требованиям государственного образовательного стандарта (ГОС) инженерной подготовки специалистов по направлению «Строительство» для специальности «Промышленные и гражданские сооружения» (ПГС) в области расчета сооружений на динамические воздействия с использованием информационно-компьютерных технологий (ИКТ).

В представленном УМК приведены учебно-методические материалы, необходимые для изучения методики динамических расчетов сооружений на ПК по определению напряженно-деформированного состояния (НДС) с использованием в учебном процессе программы SCAD.

Таковыми материалами УМК являются: учебное пособие по основам теории и практики определения НДС от динамических воздействий с использованием программы SCAD; задания для самостоятельных расчетных работ студентов по освоению ИКТ; примеры выполнения заданий; вопросы к зачетам и экзаменам; тесты для контроля знаний и умений студентов по изучаемой проблеме.

УМК предназначен для студентов всех форм обучения по специальности ПГС направления «Строительство».

Табл. 101. Ил. 92. Библиогр.: 26 назв.

Печатается по решению редакционно-издательского совета Санкт-Петербургского государственного политехнического университета.

ISBN 978-5-7422-2240-8

© Санкт-Петербургский государственный
политехнический университет, 2009

ПРЕДИСЛОВИЕ

Все сооружения для обеспечения их безопасного возведения и эксплуатации при любых возможных воздействиях на него должны удовлетворять требованиям прочности, жесткости и устойчивости.

Поэтому на выпускающей кафедре «Гражданское строительство и прикладная экология» (ГС и ПЭ) важной частью учебного процесса по инженерной подготовке специалистов по направлению «Строительство» является их подготовка в области расчета сооружений от различных статических и динамических воздействий.

При этом ставится задача использования в учебном процессе самых современных информационно-компьютерных технологий (ИКТ).

Для такой подготовки студентов по расчету стержневых систем при статических воздействиях все необходимые материалы приведены в учебно-методическом комплексе (УМК) «Расчет стержневых систем с использованием программы *SCAD*» [1], в его первой [2] и второй [25] частях.

Решение задач для плоских элементов сооружений в виде стен и плит и сооружений из этих элементов от статических воздействий рассмотрены в УМК «Расчет плоских элементов сооружений с использованием программы *SCAD*» [3].

Определение напряженно - деформированного состояния сооружений на динамические воздействия является сложной задачей теории и практики расчета сооружений. Это связано как с большим разнообразием как динамических воздействий (вибрационных, ударных, сейсмических и т. д.), так и типов сооружений и их элементов (стержневых, из стен и плит, в виде объемных массивов).

В представленном УМК демонстрируется решение динамических задач на персональных компьютерах (ПК) с применением программы *SCAD*, реализующей метод конечных элементов (МКЭ) строительной механики.

Организация обучения студентов динамическим расчетам излагается в рабочей программе, которая приведена в приложении 1 УМК.

В начале рабочей программы даются краткие представления об изучаемом разделе механики применительно к специальности ПГС и ставятся цели обучения.

Затем в разделах 1-4 программы перечисляются основные вопросы

теории и практики динамических расчетов сооружений. Виды занятий по изучению указанных вопросов и время, затраченное на их рассмотрение в учебном процессе отражено в табл. 1 и табл. 2.

В конце рабочей программы приведено примерное наименование расчетных работ, которые должны быть выполнены студентами самостоятельно.

Методическое построение УМК выполнено как реализация целей и задач, поставленных в рабочей программе.

Первая часть УМК посвящена рассмотрению всех вопросов теории и практики динамических расчетов, перечисленных в разделах 1-4 программы.

Часть 2 УМК представляет сборник заданий для расчетных работ, которые учащийся должен выполнить самостоятельно на ПК с использованием программы SCAD, реализующей МКЭ строительной механики.

В частях 3-5 УМК для студентов приводятся примеры выполнения расчетных работ, соответствующих приведенным в части 2 заданиям.

Далее в УМК кроме приложения 1 с рабочей программой приведены приложение 2 с вопросами для подготовки учащихся к зачетам и экзаменам и приложение 3, содержащее тесты для быстрого контроля (и самоконтроля учащимся) знаний и умений, полученных студентом в процессе обучения.

Рекомендуемый учащимся библиографический список помещен в конце части I УМК.

I. ОСНОВЫ ТЕОРИИ И ПРИМЕРЫ РАСЧЕТА СООРУЖЕНИЙ ПРИ РАЗЛИЧНЫХ ДИНАМИЧЕСКИХ ВОЗДЕЙСТВИЯХ НА ПК С ИСПОЛЬЗОВАНИЕМ ПРОГРАММЫ SCAD

Введение

Статика и динамика сооружений. Силовые воздействия (нагрузки) и кинематические воздействия (заданные перемещения) на сооружение можно разделить на два класса: *статические* и *динамические*.

К статическим относятся воздействия, которые не вызывают ускорений масс сооружения или вызывают такие небольшие ускорения, что влиянием возникающих при этом сил инерции на НДС сооружения можно пренебречь.

Значение, направление и конфигурация статического воздействия не меняются во времени. Возможно изменение координат воздействия (подвижная нагрузка), но оно происходит столь медленно, что сохраняется его статический характер.

При статическом воздействии сооружение деформируется, возникают перемещения его точек и соответствующие усилия и напряжения, которые при работе материала в упругой стадии не меняются во времени.

Определение таких усилий, напряжений, деформаций и перемещений, т.е. определение напряженно-деформированного состояния (НДС) сооружения является основной задачей *статики сооружений*.

К динамическим относятся воздействия, которые сообщают массам сооружения существенные ускорения и, следовательно, вызывают такие силы инерции, что их влияние на НДС сооружения должно быть учтено.

Значение, направление и конфигурация и координаты динамического воздействия (сразу все параметры или некоторые из них) изменяются во времени.

Примерами динамических воздействий на строительные конструкции (сооружения) являются ударные и вибрационные нагрузки, вызванные действием машин и механизмов; воздействие взрывной волны через грунтовую и воздушную среду; сейсмическое воздействие на сооружение и т. д.

Динамические воздействия вызывают колебания сооружения, при которых изменяются во времени не только перемещения точек сооружения, но и связанные с ними деформации, усилия и напряжения.

Определение всех этих величин (НДС сооружения) в любой момент времени является основной задачей *динамики сооружений*.

Колебания сооружения называются *вынужденными*, если они происходят одновременно с действием динамической нагрузки, или *свободными*, если они происходят после окончания действия динамической нагрузки.

Основные допущения, принимаемые в динамике сооружений. Для расчета НДС сооружения при динамических воздействиях применяются расчетные схемы, в которых обычно используются те же допущения по отношению к материалу, что и при статических воздействиях:

- материал обладает свойствами сплошности, однородности и изотропности;

- предполагается соблюдение линейной зависимости между усилиями (напряжениями) и деформациями и перемещениями;

- деформации и перемещения считаются малыми.

Это, позволяет:

- при решении динамических задач (также как и в задачах статики) получить все основные уравнения в дифференциальной или интегральной формах и использовать принцип суперпозиции (принцип независимости действия нескольких динамических сил);

- использовать этот принцип, разделяя расчет сооружения от статических и динамических нагрузок.

Однако в динамике сооружений использованию модели идеального линейно деформируемого тела соответствуют колебания, происходящие без потерь энергии. В результате при свободных колебаниях они будут *незатухающими*.

В реальных сооружениях свободные колебания со временем затухают (*затухающие* свободные колебания), так как часть энергии, вызвавшей колебания сооружения, теряется на преодоление так называемого «внутреннего трения» или «внутреннего неупругого сопротивления» материала, связанного с тем, что реальные материалы не являются идеально упругими.

Кроме того, часть энергии теряется на преодоление трения в сочленениях элементов сооружения (между собой и с опорами), а также за счет потерь в основании сооружения и т. д.

Имеются различные методы учета потерь энергии при расчете сооружений на динамические воздействия, с представлением о которых учащемуся рекомендуется ознакомиться в работах [5, 11, 15]. В данном

пособии этот вопрос рассмотрен кратко.

Собственные частоты и собственные формы колебаний сооружений.

В общем случае форма деформации сооружения при свободных колебаниях (форма свободных колебаний) изменяется в процессе колебаний.

Однако можно задать условия, при которых будут происходить свободные гармонические (с определенной частотой) колебания *с не изменяющейся во времени формой деформации сооружения.*

Свободные гармонические колебания сооружения, происходящие с определенной частотой и геометрически не изменяющейся формой деформации, называются *собственными колебаниями*. При этом частота называется *собственной частотой (СЧ)*, а форма – *собственной формой колебаний (СФК)* сооружения. Иногда, например, в программе SCAD, СФК называют «модой».

Частоты и формы (моды) собственных колебаний являются важными динамическими характеристиками сооружения, с которыми связана его реакция на динамическое воздействие. Задача определения СЧ и СФК сооружения в программе SCAD имеет название «модальный анализ».

Число степеней свободы масс в расчетной схеме сооружения.

Сооружение имеет столько СЧ и СФК, сколько оно имеет динамических степеней свободы при колебаниях.

Под числом динамических степеней свободы понимают число независимых перемещений, которые при колебаниях определяют положение масс всех элементов сооружения.

В реальных сооружениях масса его элементов, масса фундамента и масса грунтового основания в общем случае непрерывно распределены по их объему и расчетная схема системы «сооружение-фундамент-основание» является системой с бесконечным числом степеней свободы.

При практических расчетах, например стержневых систем, в их расчетных схемах распределенная по объему стержневой масса обычно приводится к массе распределенной вдоль оси стержневой (см. рис. В1, *e*, взятый из [8]). В расчетных схемах тонких плит и оболочек распределенная масса приводится к массе распределенной соответственно, по срединной плоскости плиты или срединной поверхности оболочки. После указанного приведения массы системы по-прежнему остаются системами с бесконечным числом степеней свободы.

На сооружении могут быть расположены и дискретные (сосредоточенные) массы. Дискретные массы могут быть точечными (точечные

массы или материальные точки, рис. В.1, а, в, д) или в виде жестких дисков с распределенной по их объему массой (рис. В.1, б, з).

Точечная масса (материальная точка) при колебаниях в плоскости xu имеет две степени свободы (см. рис. В.1, а), так как ее положение на плоскости определяется двумя параметрами (компонентами u_x и u_y перемещения массы в направлении осей x и y).



Рис. В. 1

Плоский жесткий массивный диск (см. рис. В.1, б) имеет три степени свободы (кроме указанных двух степеней свободы для точечной массы добавится еще степень свободы в виде угла поворота θ).

Однако при подсчете степеней свободы рассмотренных дискретных масс не всегда учитываются все их степени свободы. Например (см. рис. В.1, в), если расчетчика интересует НДС консоли только при ее поперечных колебаниях (без учета продольных колебаний), то определяются только поперечные к оси консоли перемещения. Поэтому считается, что точечная масса, расположенная на консоли имеет только одну степень свободы в виде перемещения u_y .

При поперечных колебаниях консоли жесткий массивный диск (см. рис. В.1, д) рассматриваться как система с двумя степенями свободы, так как в этом случае учитывается и угол поворота жесткого диска.

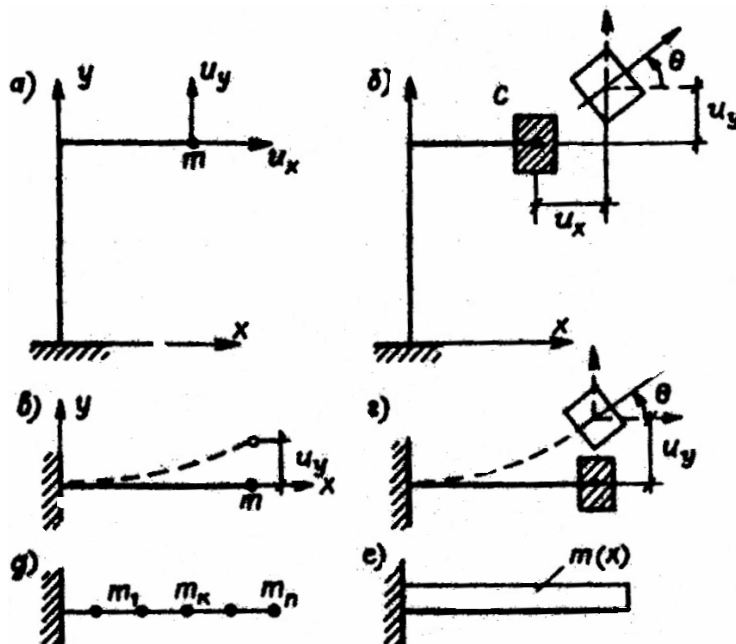
При составлении расчетной схемы сооружения учитывается и тот фактор, что масса некоторых его элементов может оказаться малой по сравнению с массой других элементов и поэтому может мало влиять на НДС сооружения

при его колебаниях. Тогда при колебаниях сооружения малыми силами инерции на элементах с малой массой можно пренебречь и считать их безмассовыми (невесомыми, безинерционными).

Например (см. рис. В.1, а), при большом значении точечной массы m и малых значениях интенсивности μ распределенной вдоль оси стержней массы можно пренебречь массой стержней. Тогда получим систему только с двумя степенями свободы перемещений точечной массы. При аналогичных условиях система, изображенная на рис. В.1, б, может рассматриваться как система с тремя степенями свободы.

Система в виде безмассового консольного стержня с сосредоточенной точечной массой на конце (см. рис. В.1, в) при поперечных колебаниях также будет системой только с одной степенью свободы, так как ее положение определится только поперечным перемещением u_y массы m . Аналогичная система с плоским жестким массивным диском на конце (см. рис. В.1, г) будет иметь две степени свободы (u_y и θ).

При поперечных колебаниях невесомой консоли, с расположенными на ней n точечными массами (рис. В.1, д), она рассматривается как система с n степенями свободы.

Перемещения, деформации и усилия в безмассовых элементах при колебаниях системы связаны с деформированием сооружения, вызванного действием на него как заданных динамических нагрузок, так и инерционных сил, передающихся на сооружение при колебании элементов, обладающих массой.

Таким образом, ***число динамических степеней свободы сооружения определяется его выбранной расчетной схемой.***

Важным при построении расчетных схем в динамике сооружений является использование численных методов решения задач, в том числе метода конечных элементов (МКЭ). При этом получаются системы с конечным числом n степеней свободы. Это будет продемонстрировано в учебном пособии в примерах расчета стержневых систем с помощью программы SCAD.

В данном учебном пособии, как это обычно делается в курсе динамики сооружений [9-13], сначала рассматривается расчет линейно-деформируемых систем с одной степенью свободы ($n = 1$).

Затем на базе полученных результатов рассматриваются методы решения динамических задач для систем с конечным числом степеней свободы ($n > 1$).

1. СИСТЕМЫ С ОДНОЙ СТЕПЕНЬЮ СВОБОДЫ

1.1. Свободные незатухающие колебания

Уравнение свободных незатухающих колебаний. Рассмотрим упругую линейно деформируемую систему в виде балки (рис. 1.1,*а*), в середине пролета которой расположена точечная масса m . Пусть параметры балки и массы таковы, что в расчетной схеме можно считать саму балку безмассовой (невесомой). Такая система при поперечных к оси балки колебаниях массы будет системой с одной степенью свободы.



Рис. 1.1

В спокойном состоянии масса m действует на балку статической силой веса $G = m \cdot g$ (рис. 1.1, *б*), где g – ускорение свободного падения массы, и вызывает в балке статический прогиб Δ_G и соответствующие статические, усилия, деформации и напряжения.

Используем принцип суперпозиции и отделим статическую задачу от динамической задачи о свободных колебаниях, которую далее будем рассматривать. В соответствии с этим в динамической задаче будем считать положением равновесия балки прямолинейную ось балки (рис. 1.1, *а*).

Для создания свободных колебаний балки поступим следующим образом. Приложим к массе дополнительную статическую силу $P_{ст}$ (рис. 1.1, в). Она вызовет упругую статическую деформацию балки и отклонит массу от положения равновесия на величину Δ_p , которую можно определить с помощью либо коэффициента податливости δ балки (рис. 1.1, з), либо коэффициента жесткости k балки (рис. 1.1, д):

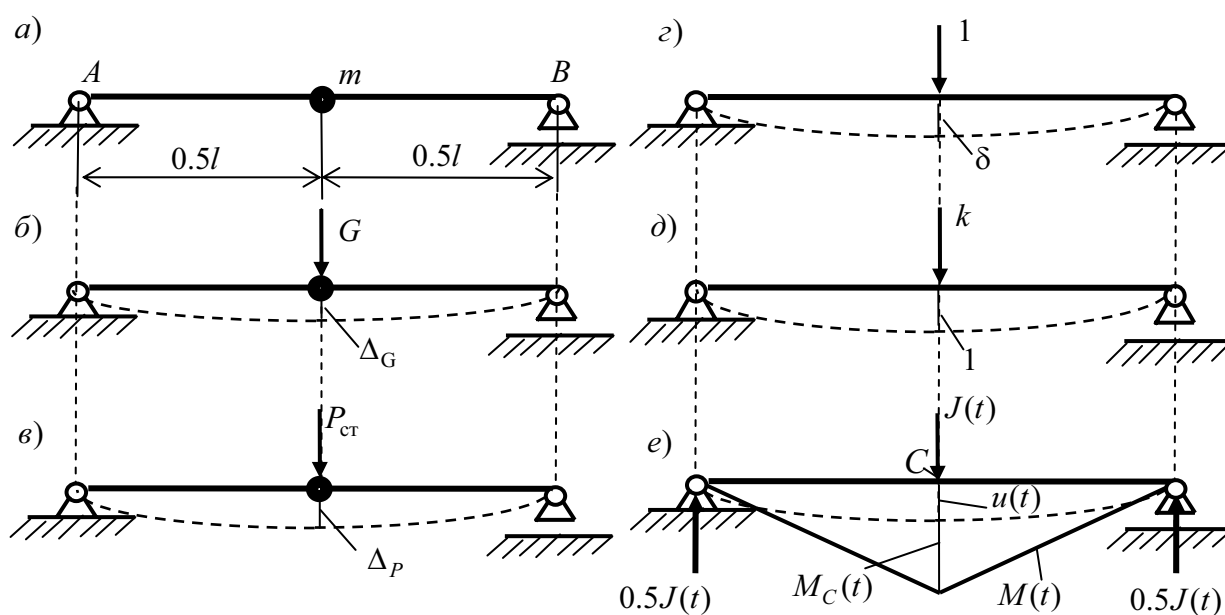
$$\Delta_p = \delta \cdot P_{ст} = P_{ст} / k. \quad (1.1)$$

При этом очевидно, что

$$\delta = k^{-1}; \quad k = \delta^{-1}; \quad \delta \cdot k = 1. \quad (1.2)$$

В отклоненном положении масса будет находиться в равновесии под действием приложенной силы $P_{ст} = k \cdot \Delta_p$ и равной ей, но противоположной по направлению, упругой «восстанавливающей» силы $K_{ст} = -k \cdot \Delta_p$, стремящейся вернуть массу в положение равновесия, которое она имела до приложения силы $P_{ст}$ (см. рис. 1.1, а):

$$P_{ст} + K_{ст} = 0. \quad (1.3)$$

В некоторый момент времени (зафиксируем его, как $t=0$) удалим (мгновенно) силу $P_{ст}$. Статическое равновесие массы нарушится, и она под действием упругой восстанавливающей силы $K_{ст} = -k \cdot \Delta_p$ балки начнет движение (перемещение) в направлении своего первоначального положения (см. рис. 1.1, а).

Но, в соответствии с законом Гука, как только прогиб балки уменьшится, пропорционально уменьшится и связанная с прогибом упругая восстанавливающая сила, т.е. обе величины будут являться функциями времени: $u = u(t)$; $K = K(t)$. При этом, как и в статической задаче, в любой момент времени при перемещении массы будет соблюдаться зависимость

$$K(t) = -k \cdot u(t). \quad (1.4)$$

Обратим внимание на то, что начальная скорость движения массы в момент времени $t=0$ была равна нулю. Поэтому начало движения массы связано с приданием ей силой $K(t) = -k \cdot u(t)$ ускорения $\ddot{u}_{t=0}$.

Дальнейшее движение массы к первоначальному положению равновесия под действием изменяющейся упругой силы $K(t) = -k \cdot u(t)$ также будет происходить с изменяющимся ускорением, так как по второму закону Ньютона упругая сила $K(t)$, «толкающая» массу m с ускорением $\ddot{u}(t)$, кроме выражения (1.4) может быть представлена также зависимостью:

$$K(t) = m \cdot \ddot{u}(t). \quad (1.5)$$

При этом из (1.5) видно, что и сила $K(t)$ и ускорение $\ddot{u}(t)$ будут иметь одинаковое направление – к первоначальному недеформированному положению равновесия балки (см. рис. 1.1, *a*).

Кроме того, при движении массы с ускорением на балку будет действовать сила инерции массы

$$J(t) = -m \cdot \ddot{u}(t), \quad (1.6)$$

которая, как видно из (1.6), направлена в сторону противоположную направлению ускорения $\ddot{u}(t)$.

Сопоставление (1.5) и (1.6) позволяет записать уравнение

$$J + K = 0. \quad (1.7)$$

Обратим внимание на то, что упругая сила $K = -k \cdot u = m \cdot \ddot{u}$ действует на массу от балки, а сила инерции $J = -m \cdot \ddot{u}$ действует на балку от массы. Но уравнение (1.7) можно рассматривать как *уравнение равновесия массы в любой момент ее движения*. Такое представление предложено Даламбером и называется «Принципом Даламбера».

Подставив в (1.7) выражения (1.4) и (1.6), получим уравнение

$$m\ddot{u} + ku = 0, \quad (1.8)$$

позволяющее путем интегрирования найти перемещение $u = u(t)$ массы рассматриваемой упругой линейно деформируемой системы с одной степенью свободы без учета влияния сил, вызывающих затухание перемещений.

Вернемся к наблюдению за движением массы после мгновенного удаления статической силы $P_{ст}$. Достигнув под действием упругой силы горизонтального первоначального положения (см. рис. 1.1, *a*) масса m не остановится, а, наоборот, в результате постоянного действия на нее силы $K(t)$ (1.5), двигаясь с ускорением, достигнет максимальной скорости и по инерции продолжит движение вверх, изгибая балку силой инерции (1.6).

В соответствии с законом Гука, прогиб балки, вызванный силой инерции, передающейся от массы на балку, в любой момент времени может быть определен из уравнения

$$u(t) = \delta \cdot J(t). \quad (1.9)$$

С учетом (1.6) (скобки с независимой переменной t опускаем)

$$u = \delta(-m \cdot \ddot{u}) \quad (1.10)$$

или

$$\delta m \ddot{u} + u = 0. \quad (1.11)$$

Как видно, уравнения (1.7), (1.8) и (1.9) – (1.11) соответственно представляют две формы записи уравнения движения массы, расположенной на упругой линейно деформируемой системе. В первой – использован коэффициент жесткости k балки, физически представляющий собой статическую силу, вызывающую единичный прогиб балки (см. рис. 1.1, δ). Этот коэффициент определяется приемом известным из метода перемещений статики сооружений [21].

Во второй форме записи уравнения движения использован коэффициент податливости δ балки, физически представляющий собой статический прогиб балки, вызванный единичной силой (см. рис. 1.1, ε). Для балки этот коэффициент может быть определен с помощью формулы Максвелла-Мора [1, 2, 21].

Обе формы уравнения движения массы ((1.8) и (1.11)) с учетом (1.2) приводятся к одному уравнению

$$\ddot{u} + \omega^2 u = 0, \quad (1.12)$$

где введено обозначение

$$\omega^2 = k/m = 1/\delta m, \quad (1.13)$$

или

$$\omega = \sqrt{k/m} = \sqrt{1/\delta m}. \quad (1.14)$$

Из двух форм решения задачи выбирают ту, при которой проще практическая реализация задачи (в данном примере критерием является простота определения величин k или δ).

Анализ решения уравнения свободных незатухающих колебаний.

Полученное уравнение (1.12) является обыкновенным однородным дифференциальным уравнением второго порядка с постоянными коэффициентами. Его решение известно и может быть записано в виде:

$$u = A_1 \cos \omega t + A_2 \sin \omega t, \quad (1.15)$$

где A_1 и A_2 – действительные постоянные интегрирования, определяемые из начальных условий движения:

$$u_{t=0} = u^0; \quad \dot{u}_{t=0} = u^{00}, \quad (1.16)$$

где u^0 и u^{00} – заданные в момент времени $t = 0$ начальные соответственно перемещение и скорость массы.

Примечание. В только что рассмотренном примере причиной начала движения массы в момент времени $t = 0$ была мгновенно удаленная сила P_{ct} , которая вызывала начальное перемещение массы $u^0 = \Delta_P = \delta \cdot P_{ct}$ (первое начальное условие). Начальная скорость при

удалении силы была нулевой, т. е. в момент времени $t=0$ $u^{00} = 0$ (второе начальное условие).

В общем случае (при задании обоих начальных условий в виде (1.16)) из первого условия получаем $A_1 = u^0$. Для использования второго начального условия необходимо записать выражение для скорости массы:

$$\dot{u} = -\omega A_1 \sin \omega t + \omega A_2 \cos \omega t. \quad (1.17)$$

Тогда, приняв $t = 0$, будем иметь $u^{00} = \omega A_2$, или $A_2 = u^{00} / \omega$.

Подставив эти найденные постоянные величины в (1.15), получим выражение для перемещения массы в виде

$$u = u^0 \cos \omega t + \frac{u^{00}}{\omega} \sin \omega t. \quad (1.18)$$

Выражения (1.15) и (1.18) показывают, что свободное перемещение точечной массы, расположенной на упругой линейно деформируемой балке, представляет собой сумму двух незатухающих гармонических колебаний.

Первое происходит по закону косинуса и имеет амплитуду $A_1 = u^0$, второе – по закону синуса с амплитудой $A_2 = u^{00} / \omega$.

Изменение этих составляющих перемещения массы u во времени для наглядности представлено графически на рис. 1.2.



Рис. 1.2

Примечание к рис. 1.2. Графики выполнены с помощью программы **Mathcad** при $A_1 = 1$; $A_2 = 0.5A_1$; $\omega = 72.08$ 1/с.

Выражения (1.17) и (1.18) связывают также с вращением с равномерной

угловой скоростью ω вектора $A_1 = u^o$ и отстающего от него на угол $\pi/2$ вектора $A_2 = u^{oo}/\omega$ (рис. 1.3) вокруг оси, проходящей через точку O . Размерностью ω является рад/с – скорость равномерного вращения при которой за время 1 с совершается поворот векторов на угол 1 рад.

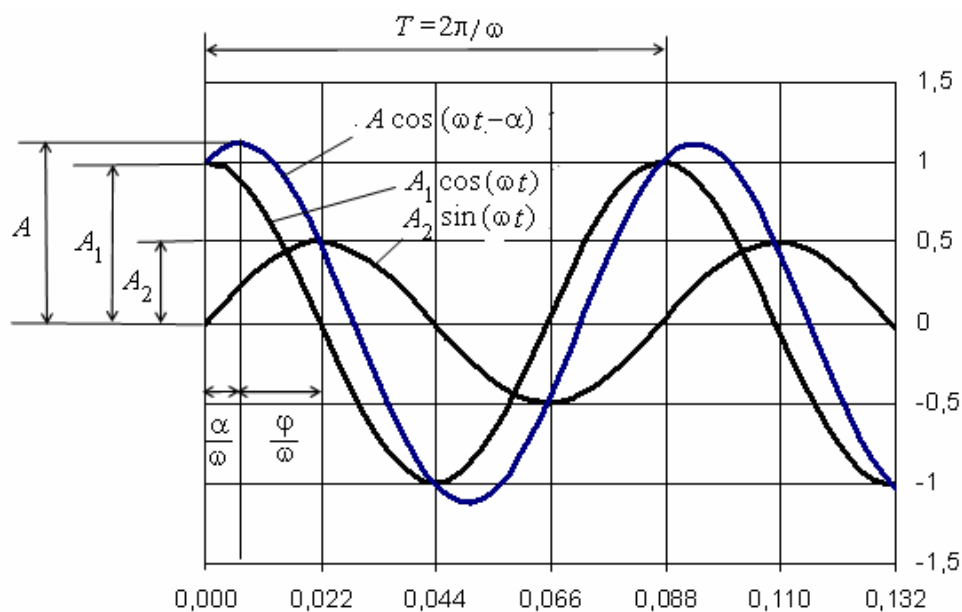

Рис. 1.3

На рис. 1.3 векторы показаны в момент времени t (до начала их вращения они совпадали соответственно с осями OX и OZ). Их горизонтальные составляющие представляют соответственно первое и второе слагаемые перемещения точечной массы в (1.15) и (1.18). При этом A представляет собой амплитуду суммарного перемещения u , а α – сдвиг фазы полного колебания по отношению к фазе колебания, соответствующего первому слагаемому:

$$A = \sqrt{A_1^2 + A_2^2} = \sqrt{(u^o)_1^2 + (u^{oo}/\omega)^2}; \quad (1.19)$$

$$\alpha = \operatorname{arctg} \frac{A_2}{A_1}; \quad (1.20)$$

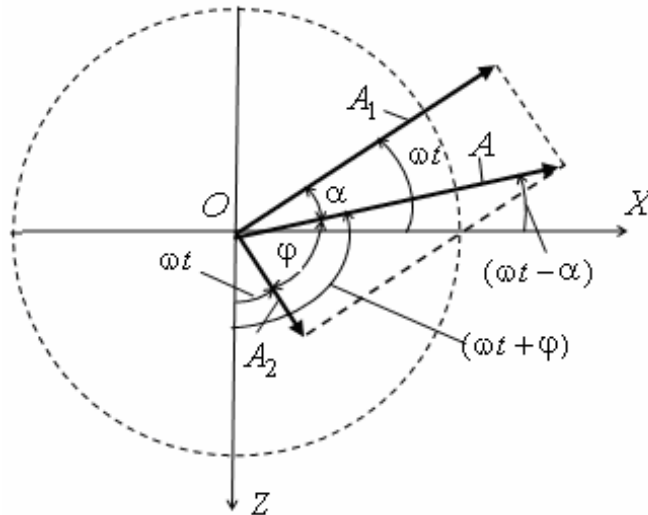
$$A_1 = A \cos \alpha; \quad A_2 = A \sin \alpha. \quad (1.21)$$

С учетом (1.21) выражение (1.15) можно представить в виде

$$u = A \cos(\omega t - \alpha). \quad (1.22)$$

Как видно из сопоставления первого слагаемого в (1.15) и выражения (1.22) (см. также рис. 1.2 и рис.1.3), имеет место запаздывание на время $t = \alpha/\omega$ полной амплитуды A по отношению к амплитуде A_1 .

Можно выразить сдвиг фазы полной амплитуды A по отношению к фазе амплитуды A_2 с помощью величины

$$\varphi = \operatorname{arctg} \frac{A_1}{A_2}. \quad (1.23)$$

Тогда

$$A_1 = A \sin \varphi; \quad A_2 = A \cos \varphi; \quad (1.24)$$

$$u = A \sin(\omega t + \varphi) \quad (1.25)$$

Как видно из сопоставления второго слагаемого в (1.15) и выражения (1.25) (см. также рис. 1.2 и рис.1.3), имеет место опережение по времени на величину $t = \varphi / \omega$ полной амплитуды A по отношению к амплитуде A_2 .

Очевидно, что

$$(\alpha + \varphi) = \pi / 2 \text{ и } t = (\alpha / \omega + \varphi / \omega) = \pi / 2\omega = T / 4. \quad (1.26)$$

Процесс перемещения массы при свободных поперечных колебаниях балки (см. рис. 1.2 и рис. 1.3) является периодическим. Он имеет период $T = 2\pi / \omega$ (время, с, одного цикла колебания массы на балке), равный периоду одного цикла вращения векторов вокруг точки O с равномерной угловой скоростью ω .

Величина

$$\nu = 1/T = \omega / 2\pi \text{ 1/с (Гц)} \quad (1.27)$$

представляет собой *частоту периодического процесса* колебаний массы на балке и периодического процесса вращения векторов, совершаемых за одну секунду времени. Такую частоту иногда называют *технической частотой*.

За единицу измерения этой величины принята *частота* колебаний, при которой за время 1 с совершается один цикл периодического процесса. Этой единице присвоено наименование *г е р ц* (Гц) [19].

В периодическом процессе колебаний точечной массы на балке (см. рис. 1.2) величина

$$\omega = 2\pi / T = 2\pi \cdot \nu \text{ рад/с (1/с)} \quad (1.28)$$

называется *угловой, круговой или циклической частотой*, которую в соответствии с (1.28) и физическим смыслом величин T и ν обычно рассматривают как число колебаний, совершаемых за время, равное 2π с (см. также определение этой величины, данное в [19]).

Из выражений (1.15), (1.22) и (1.25) получаются выражения для скорости и ускорения массы при свободных незатухающих колебаниях, а также для силы инерции, действующую на балку, например:

$$\dot{u} = -\omega A \sin(\omega t - \alpha); \quad \ddot{u} = -\omega^2 A \cos(\omega t - \alpha); \quad (1.29)$$

$$J(t) = -m \ddot{u}(t) = m\omega^2 A \cos(\omega t - \alpha) = J_0 \cos(\omega t - \alpha), \quad (1.30)$$

где

$$J_o = \max_t |J(t)| = m\omega^2 A \quad (1.31)$$

представляет собой амплитуду (максимальное значение во времени) силы инерции. Она будет иметь место, когда $\cos(\omega t - \alpha) = 1$, т. е. когда $(\omega t - \alpha) = 0$, или (см. рис. 1.2) при $t = \alpha / \omega$.

Силе инерции $J(t)$ (1.30) в рассматриваемой балке отвечает эпюра изгибающих моментов $M(t)$ (рис. 1.1, e) с ординатой $M_C(t)$ в сечении, где приложена сила. Максимальному во времени значению J_o (1.31) силы инерции соответствует изгибающий момент $M_{C,o} = \max_t |M_C(t)| = J_o l / 4$.

В поперечном сечении балки с максимальной ординатой $M_{C,o}$ могут быть определены максимальные и минимальные значения нормальных напряжений $\sigma_{1C,2C} = \pm M_{C,o} / W_C$ соответственно на нижней (растянутой) и верхней (сжатой) сторонах сечения.

Аналогично могут быть определены и поперечные силы в сечениях балки и соответствующие им касательные напряжения.

Полученные выражения для частот ω и f , для периода T , фазовых характеристик α и φ , перемещений u , скорости \dot{u} , ускорения \ddot{u} , силы инерции J являются общими для любых систем с одной степенью свободы.

Закон сохранения энергии колебаний при незатухающих колебаниях. Одновременное задание массе начальных условий движения (1.16) свободных колебаний системы с одной степенью свободы соответствует получению упругой системой энергии

$$\mathcal{E}_o = \Pi_o + T_o. \quad (1.32)$$

Слагаемые в (1.32) соответственно являются потенциальной и кинетической энергиями

$$\Pi_o = 0.5 k(u^o)^2; \quad T_o = 0.5 m(\dot{u}^{oo})^2. \quad (1.33)$$

В процессе колебаний потенциальная и кинетическая энергии изменяются во времени, но поскольку рассматривается вариант колебаний без их затухания (без потери энергии колебаний), то суммарная величина энергии

$$\mathcal{E}(t) = \Pi(t) + T(t) = 0.5 k u^2 + 0.5 m \dot{u}^2 \quad (1.34)$$

в любой момент времени остается постоянной.

Действительно, подставив в (1.34) выражения (1.24) и первое из (1.29), получим

$$\mathcal{E}(t) = 0.5kA^2 \cos^2(\omega t - \alpha) + 0.5m\omega^2 A^2 \sin^2(\omega t - \alpha). \quad (1.35)$$

или с учетом (1.13)

$$\mathcal{E}(t) = 0.5kA^2[\cos^2(\omega t - \alpha) + \sin^2(\omega t - \alpha)] = 0.5kA^2 = \mathcal{E}_0. \quad (1.36)$$

Суммарная энергия не изменяется и при прохождении массой первоначального положения равновесия ($u = 0$)

$$(\Pi(t) = 0; \quad T(t) = T_{\max}(t) = 0.5m\omega^2 A^2 = 0.5kA^2 = \mathcal{E}_0) \quad (1.37)$$

и при прохождении максимального отклонения массы на амплитуду ($u = A$)

$$(\Pi(t) = \Pi_{\max} = 0.5kA^2 = \mathcal{E}_0; \quad T(t) = 0) \quad (1.38)$$

Так как энергия незатухающих колебаний (1.35) имеет постоянную величину, то ее производная по времени равна нулю

$$d\mathcal{E}(t)/dt = d\Pi(t)/dt + dT(t)/dt = d(0.5ku^2 + 0.5m\dot{u}^2)/dt = (m\ddot{u} + ku)\dot{u} = 0. \quad (1.39)$$

Как видим, это условие соответствует уравнению (1.8) свободных незатухающих колебаний упругой линейно деформируемой системы с одной степенью свободы.

Рассмотрим несколько примеров по определению динамических характеристик ω , ν и T колебания балок по расчетной схеме системы с одной степенью свободы.

Пример 1. Пусть требуется определить собственную частоту и период незатухающих колебаний упругой линейно деформируемой системы с одной степенью свободы в виде невесомой балки, несущей на себе точечную массу в середине пролета (см. рис. 1.1, а).

Единственная (первая) собственная круговая частота ω , рад/с, системы с одной степенью свободы, может быть определена из первого выражения (1.14) с помощью коэффициента жесткости k , либо из второго выражения (1.14) с помощью коэффициента податливости δ . Рассмотрим оба пути решения.

1. Величину k для балки найдем приемом, известным из метода перемещений статики сооружений (рис. 1.4, а) [1, 21].

Введем жесткую связь, закрепляющую точку расположения массы на балке, и затем дадим этой связи единичное перемещение.

В результате такого воздействия балка деформируется, и в ней возникнут усилия, в частности, изгибающие моменты. Их эпюра с ординатой в середине пролета равна [1, 21]:

$$\frac{3i_1}{l_1} = \frac{12EI}{l^2}, \text{ где } i_1 = EI/l_1 \quad (1.40)$$

Реакция во введенной связи и является коэффициентом k . Она равна сумме поперечных сил Q в сечениях балки, подходящих к связи слева и справа:

$$k = 2Q = 2 \cdot \left[\left(\frac{12EI}{l^2} \right) / \frac{l}{2} \right] = \frac{48EI}{l^3}. \quad (1.41)$$

Тогда круговая частота свободных незатухающих колебаний определится из формулы

$$\omega = \sqrt{\frac{k}{m}} = \sqrt{\frac{48EI}{ml^3}} = 6.928 \sqrt{\frac{EI}{ml^3}} \text{ рад/с, с}^{-1}, \quad (1.42)$$

а частота колебаний, равная числу циклов колебаний в 1 с (Гц), – из формулы

$$\nu = \frac{\omega}{2\pi} = 1.103 \sqrt{\frac{EI}{ml^3}} \text{ с}^{-1}. \quad (1.43)$$



Рис. 1.4

Период колебаний определится из выражений

$$T = \frac{2\pi}{\omega} = \frac{1}{\nu} = \frac{1}{1.103} \sqrt{\frac{ml^3}{EI}} \text{ с}. \quad (1.44)$$

2. При определении круговой частоты из второго выражения (1.14) необходимо сначала вместо коэффициента жесткости определить коэффициент податливости δ , который для балки можно определить с помощью интеграла Максвелла – Мора [1, 2, 21]. При учете только изгибных деформаций балки (эпюра M приведена на рис. 1.4, б) и вычислении интеграла численным методом с помощью формулы Симпсона [1, 2, 21] получим

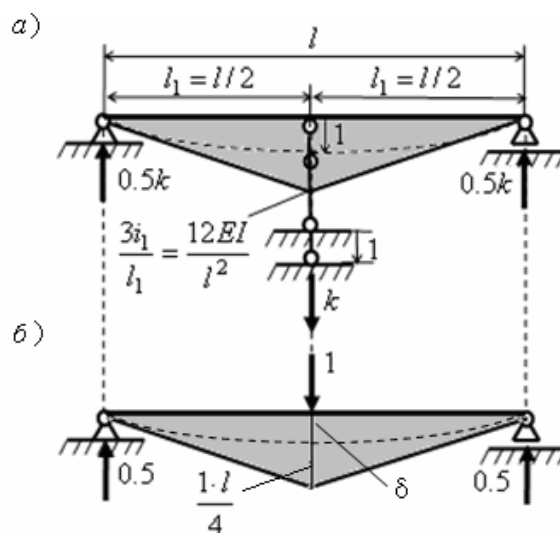
$$\delta = \int_0^l \frac{M^2}{EI} dx = 2 \cdot \frac{l}{2 \cdot 6EI} \left[0 + 4 \cdot \frac{l}{8} \cdot \frac{l}{8} + \frac{l}{4} \cdot \frac{l}{4} \right] = \frac{l^3}{48EI} = k^{-1}. \quad (1.45)$$

Как видим, собственная круговая частота ω , рад/с, собственная частота ν , Гц, и соответствующий им период T колебаний, с, получаться такими же, как и при определении их с помощью коэффициента жесткости.

Из формул (1.14) видно, что с увеличением коэффициента жесткости k (уменьшением коэффициента податливости δ) балки и неизменным значением точечной массы m собственная круговая частота рассматриваемой системы увеличится.

Изменение коэффициента жесткости балки k зависит не только от изменения параметров E, I, l (см. формулу (1.41)), но и от опорных связей балки. Рассмотрим это на двух следующих примерах.

Пример 2. Оставим рассматриваемую в предыдущем примере балку и массу без изменения. Изменим только характер опирания балки: будем считать, что вместо шарнирных

опор она имеет по концам жесткие защемляющие опоры (заделки) (рис. 1.5, а) [8].

Рассмотрим, как изменятся определенные в предыдущем примере частоты и период колебаний системы с одной степенью свободы в связи с изменением опор балки.

1. При решении с помощью коэффициента жесткости k , для его определения вместо эпюры M , приведенной на рис.1.4, а, используется [1, 22] эпюра M в виде, изображенном на рис. 1.5, б. Как видно, коэффициент жесткости балки с защемляющими опорами больше коэффициента жесткости этой же балки с шарнирными опорами в 4 раза:

$$k = 2Q = 2 \cdot \frac{12EI}{l_1^3} = 2 \cdot \frac{96EI}{l^3} = \frac{192EI}{l^3} = 4 \cdot \frac{48EI}{l^3} \quad (1.46)$$

Поэтому собственные частоты ω (1.42), f (1.43) увеличатся, а период собственных колебаний T (1.44) уменьшится, в 2 раза.



Рис. 1.5

2. На рис. 1.5, в, г показаны соответственно эпюры $M_{p=1}$ и \bar{M} [1, 21] для определения коэффициента податливости балки с защемляющими опорами с помощью интеграла Максвелла – Мора. В результате использования формулы Симпсона численного интегрирования, получим

$$\delta = \int_0^l \frac{M_{p=1} \bar{M}}{EI} dx = \frac{l}{2 \cdot 6EI} \left[\left(-\frac{l}{8}\right) \cdot \left(-\frac{l}{2}\right) \right] = \frac{l^3}{192EI} = k^{-1} \quad (1.47)$$

Как видим, этот путь решения приводит к тем же результатам, что и предыдущий.

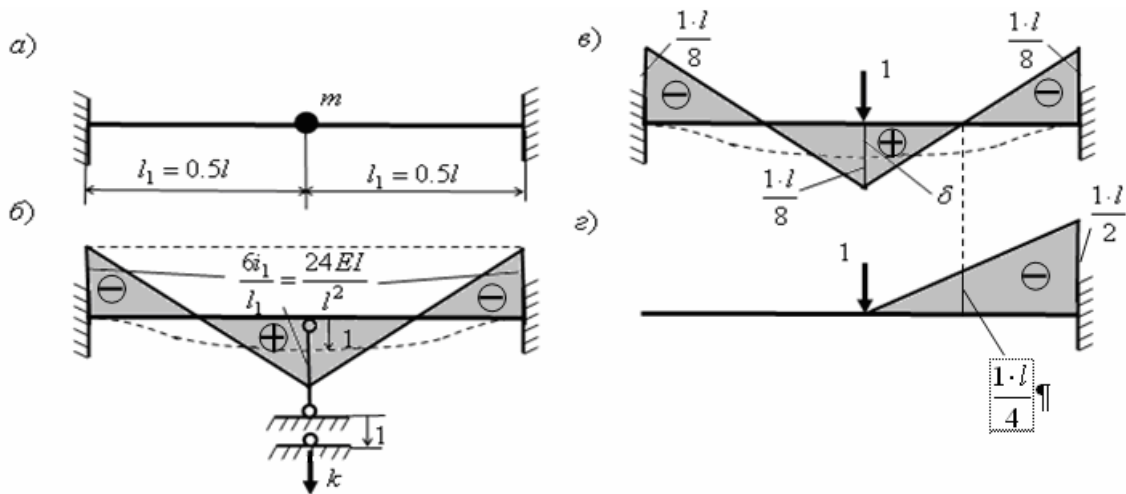
Пример 3. Предположим, что у балки (см. рис. 1.1) жесткие вертикальные опорные связи заменены на упруго-податливые (рис. 1.6) с коэффициентом податливости опор $\alpha_{оп}$.

Рассмотрим, как влияет податливость вертикальных опорных связей на собственную частоту и период собственных колебаний.

Очевидно (рис. 1.6, б), что теперь коэффициент δ будет определяться из выражения:

$$\delta = \delta_{оп} + \delta_б. \quad (1.48)$$



Рис. 1.6

Величина δ_6 , представляющая собой прогиб балки связанной с ее изгибом, определена в примере 1. Величина $\delta_{оп} = 0.5\alpha_{оп}$ является осадкой балки от единичной силы, связанная с осадкой упругих опор от действующих на них сжимающих сил со значением 0.5.

В результате из второго выражения (1.14) получим:

$$\omega = \sqrt{\frac{1}{m(0.5\alpha_{оп} + \frac{l^3}{48EI})}} \quad (1.49)$$

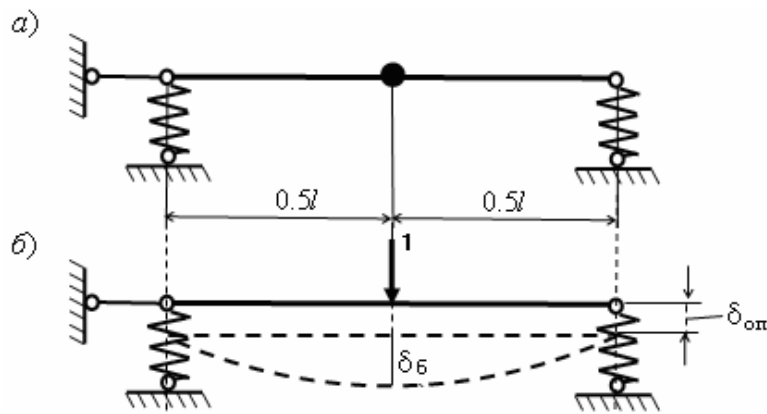
При жестких опорах их податливость $\alpha_{оп} = 0$ и круговая собственная частота ω (1.49) будет равна соответствующей частоте (1.42), полученной в примере 1.

При увеличении податливости опор знаменатель в выражении (1.47) будет увеличиваться, и частота ω будет уменьшаться. Очевидно, что при $\alpha_{оп} \rightarrow \infty$, получим $\omega \rightarrow 0$. Это означает отсутствие колебаний и неограниченное перемещение балки ($A \rightarrow \infty$).

Представляет интерес вариант, когда балка, оставаясь невесомой, является очень жесткой, так что в (1.49) можно принять $EI = \infty$. Тогда второе слагаемое в знаменателе выражения (1.49) будет равно нулю, и свободные колебания системы будут происходить с частотой ω , зависящей только от податливости опор:

$$\omega = \sqrt{\frac{1}{0.5m\alpha_{оп}}} \quad (1.50)$$

Для вычисления значений собственных частот и периода колебаний системы с одной степенью свободы для конкретной балки должны быть заданы ее геометрические параметры и характеристики материала. Рассмотрим такой пример.

Пример 4. Определение СЧ и СФК поперечных колебаний железобетонной балки по расчетной схеме системы с одной степенью свободы

Пусть дана железобетонная балка (рис. 1.7, а) со следующими геометрическими параметрами: длина $l_6 = 8$ м; ширина и высота прямоугольного поперечного сечения соответственно $b = 0.4$ м и $h = 0.6$ м. По этим параметрам вычислим: $A_6 = 0.24$ м² – площадь поперечного сечения; $V_6 = A_6 \cdot l_6 = 0.24 \cdot 8 = 1.92$ м³ – объем материала балки; $I_Y = bh^3/12 = 0.072$ м⁴ – момент инерции поперечного сечения балки относительно оси Y.

Материалом балки является железобетон класса В25 со следующими

характеристиками: плотность $\rho_6 = 2500 \text{ кг/м}^3 = 2.5 \text{ т/м}^3$; удельный вес $\gamma_6 = \rho_6 \cdot g = 24.525 \text{ кН/м}^3 = 2.5 \text{ тс/м}^3$, где $g = 9.81 \text{ м/с}^2$ – ускорение свободного падения; модуль упругости $E = 3.00186 \cdot 10^7 \text{ кН/м}^2 = 3.06 \cdot 10^6 \text{ тс/м}^2$.

Определим следующие величины, необходимые далее для расчета:

1. Жесткость балки при ее изгибных колебаниях $EI_Y = 216133.92 \text{ кН}\cdot\text{м}^2$;
2. Массу балки $m_6 = \rho_6 \cdot V_6 = 4800 \text{ кг} = 4.8 \text{ т}$ и ее вес $G_6 = m_6 \cdot g = 4.8 \cdot 9.81 = 47.088 \text{ кН} = 4.8 \text{ тс}$;
3. Линейную плотность балки $\mu_6 = m_6 / l_6 = \rho_6 \cdot A_6 = 0.6 \text{ т/м}$ и линейный вес балки $q_6 = G_6 / l_6 = \mu_6 \cdot g = 0.6 \cdot 9.81 = 5.886 \text{ кН/м} = 0.6 \text{ тс/м}$.

Примечание. Величины μ_6 и q_6 являются ординатами эпюр равномерно распределенных по длине балки массы и веса балки (рис. 1.7, а, б). Площади $\mu_6 \cdot l_6 = m_6$ и $q_6 \cdot l_6 = G_6$ этих эпюр при длине l_6 соответственно равны массе и весу балки, а при длине части балки равной одному метру равны величинам $\bar{\mu}_6 = \mu_6 \cdot 1$ и $\bar{q}_6 = q_6 \cdot 1$, представляющим собой соответственно «погонную массу» и «погонный вес» балки с размерностью массы и силы.



Рис. 1.7

По середине пролета балки расположен электродвигатель массой $m_d = 1500 \text{ кг} = 1.5 \text{ т}$, который в расчетной схеме балки (рис. 1.7, а) представляется в виде сосредоточенной в точке массы, действующей на балку (рис. 1.7, б) силой $G_d = m_d \cdot g = 1.5 \cdot 9.81 = 14.715 \text{ кН} = 1.5 \text{ тс}$ (вес двигателя).

Для решения динамической задачи по определению СЧ и СФК заданной балки по расчетной схеме в виде системы с одной степенью свободы надо сначала по заданным характеристикам балки создать такую расчетную схему. При ее создании воспользуемся информацией о числе динамических степеней свободы в расчетных схемах сооружений (рис. В.1), приведенной во введении к учебному пособию. В связи с этим:

1. Будем рассматривать балку как плоскую стержневую систему, отнесенную к общей системе XZ осей координат (см. рис. 1.7, а), и только поперечные к оси балки (в данном случае – вертикальные) колебания обозначенных на рис. 1.7 масс.

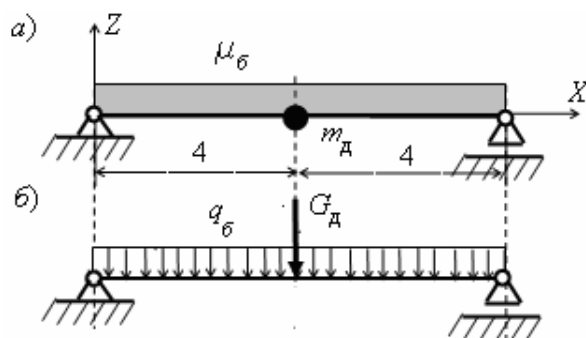
2. При решении задачи о колебаниях балки в плоскости XOZ разделим ее на плоские стержневые конечные элементы типа 2 (по нумерации в программе SCAD) [1, 2, 23].

3. Учтем, что при использовании МКЭ для решения задач динамики стержневых систем равномерно распределенную по длине l_r стержневого конечного элемента (КЭ) r массу $m^{(r)} = \mu^{(r)} \cdot l^{(r)}$ заменяют двумя равными точечными массами $m_1^r = m_2^r = 0.5m^{(r)}$, отнесенными к концам элемента, т. е. к узлам $1^{(r)}$ (начало КЭ r) и $2^{(r)}$ (конец КЭ r). Нумерация узлов осуществляется в местной системе осей координат [1, 2].

Разбив балку на два КЭ типа 2 (рис. 1.8, а) получим систему с одной динамической степенью свободы (рис.1.8, б) [1, 2, 23].



Рис. 1.8

В этом случае в узле 2 будет сосредоточена суммарная точечная масса $m_2 = m_d + m_{2,пр}$, где $m_d = 1.5$ т – масса электродвигателя; $m_{2,пр} = 0.5m^{(1)} + 0.5m^{(2)}$ – приведенная масса элементов 1 и 2, приходящаяся на узел 2. Здесь $m^{(1)} = m^{(2)} = 4\mu_6 = 2.4$ т; $m_{2,пр} = 4\mu_6 = 2.4$ т и $m_2 = 1.5 + 2.4 = 3.9$ т.

Точечные массы $m_1^1 = m_2^2 = 0.25\mu_6 = 1.2$ т, приводящие часть равномерно распределенной массы элементов 1 и 2 соответственно к опорным узлам 1 и 3, степеней свободы в поперечном к оси балки направлении не имеют. Поэтому на рис. 1.8, б эти массы не показаны.

Таким образом, полученная система (см. рис. 1.8, б) имеет только одну динамическую степень свободы – свободы вертикальных перемещений массы $m_2 = 3.9$ т в узле 2.

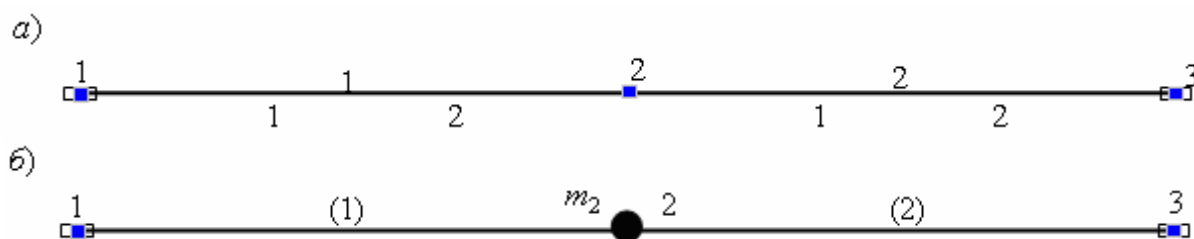
Определение динамических характеристик ω , ν , T балки и ее соответствующей СФК вручную

Указанные динамические характеристики можем вычислить вручную по формулам (1.42) – (1.44), подставив в них, известные значения величин EI , $m = m_{2,пр}$, l . Тогда получим:

$$\omega = \sqrt{\frac{k}{m}} = \sqrt{\frac{48EI}{ml^3}} = 6.928 \sqrt{\frac{EI}{ml^3}} = 6.928 \sqrt{\frac{3.00186 \cdot 10^7 \cdot 0.072}{3.9 \cdot 8^3}} = 72.08, \text{ рад/с}; \quad (1.51)$$

$$\nu = \frac{\omega}{2\pi} = 11.48 \text{ с}^{-1}; \quad (1.52)$$

$$T = \frac{2\pi}{\omega} = \frac{1}{\nu} = 0.087 \text{ с}. \quad (1.53)$$

Собственная форма колебаний балки, соответствующая круговой частоте ω , определяется одной ординатой – перемещением массы, приложенной в узле 2 расчетной

схемы МКЭ, по направлению вертикальной степени свободы узла 2.

Поскольку нас интересует только форма колебаний, примем указанное перемещение массы равным единице и направим его в положительном направлении оси Z (см. рис. 1.7, а). Получающаяся при этом форма деформации балки показана в том виде, в котором она получается в дальнейшем в этом примере расчета с помощью программы SCAD.





Рис. 1.9

Определение динамических характеристик ω , ν , T балки и ее соответствующей СФК на ПК с помощью программы SCAD

В программе SCAD расчетная схема, приведенная на рис. 1.8, б, получается из схемы МКЭ, приведенной на рис. 1.8, а, в результате следующей процедуры:

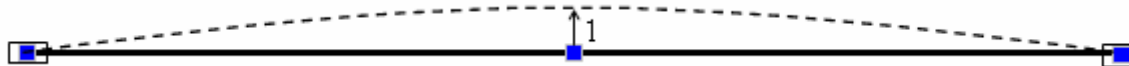
1. После построения в разделе «Схема» рис. 1.8, а, открываем раздел «Загружения».

2. В открывшейся инструментальной панели активизируем кнопку  «Динамические воздействия» и в открывшемся диалоговом окне выбираем «Создание нового нагружения». В результате открывается первая страница двухстраничного диалогового окна с перечислением различных динамических воздействий.

3. Выбираем «Модальный анализ» и задаем аналогичное имя динамического нагружения. Выходим из первой страницы окна нажатием в его верхней части «Модальный анализ».

4. На открывшейся второй странице диалогового окна вводим число учитываемых форм колебаний (в построенной расчетной схеме для системы с одной степенью свободы вводим цифру 1). Нажатием кнопки «ОК» на второй странице выходим из диалогового окна.

5. На инструментальной панели активизируем кнопку  «Инерционные характеристики» и выбираем в открывшемся списке «Задание масс». Откроется окно «Массы»:

Дальнейшая последовательность операций по вводу масс имеет варианты. Поэтому следующий пункт 6 последовательности рассмотрим в следующих двух вариантах:

6. **Вариант 1.** Предположим, что суммарная точечная масса $m_2 = 3.9$ т в узле 2 расчетной схемы МКЭ балки уже подсчитана вручную (см. выше). Тогда в открывшемся окне «Массы» вводится вес этой массы $G_2 = G = m_2 \cdot g = 3.9 \cdot 9.81 = 38.259$ кН = 3.9 тс.

Этот вариант заполнения окна по вводу масс, когда вес массы задается в кН, приведен ниже слева, а когда вес массы задается в тс – справа:

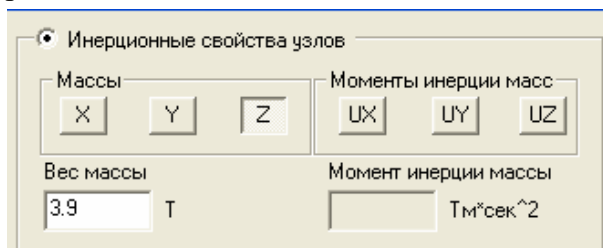
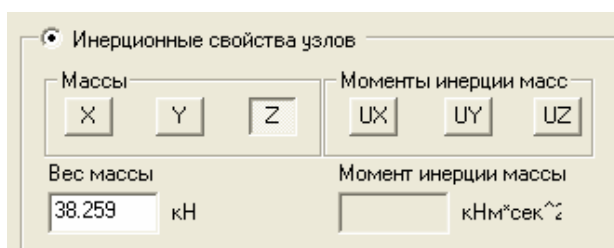

Отнеся это нагружение к узлу 2, получим схему варианта 1 нагружения, представленную на рис. 1.10.



Рис. 1.10

6. **Вариант 2.** Предположим, что суммарная точечная масса в узле 2 расчетной схемы МКЭ балки не была подсчитана. Тогда в открывшемся окне «Массы» сначала в узел 2 вводится только вес $G_2 = G_d = m_d \cdot g = 1.5 \cdot 9.81 = 14.715$ кН точечной массы $m_d = 1.5$ т электродвигателя:



Затем вводится «погонный вес» (вес массы 1 м длины балки) $q_6 = 5.886$ кН = 0.6 тс. Этот вариант задания веса распределенной массы балки приведен в нижележащих окнах (слева – при задании веса массы в кН, справа – при задании веса массы в тс):

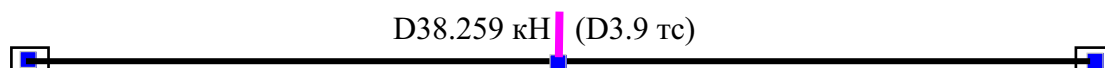
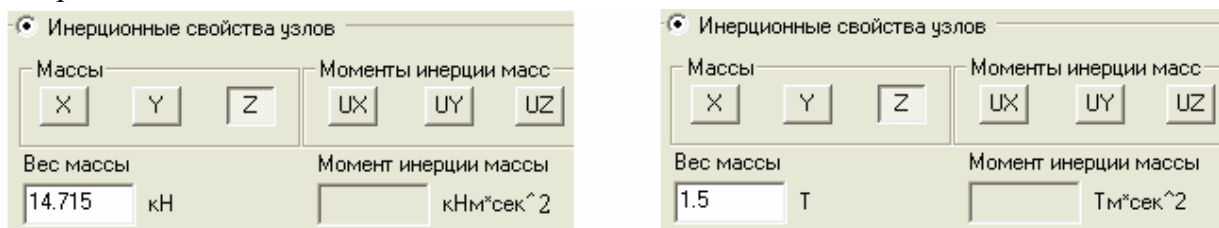
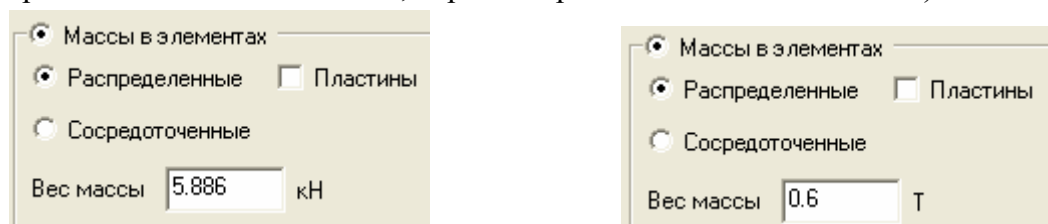

Вид схемы нагружения балки в варианте 2 задания веса масс приведен на рис. 1.11.





Рис. 1.11

7. В любом варианте нагружения его надо сохранить, а затем зайти в раздел «Управление», на инструментальной панели которого выбрать кнопку  «Выйти в экран управления проектом» и на «Дереве проекта» в разделе «Расчет» выбрать «Линейный».

8. После выполнения линейного расчета выбираем в разделе «Результаты» на «Дереве проекта» подраздел «Печать таблиц». Откроется диалоговое окно для построения таблиц с результатами расчета.

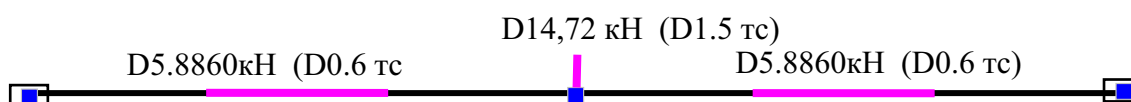
Результаты решения динамической задачи «Модальный анализ» находятся в трех таблицах раздела «Динамика». Для открытия этих таблиц активизируем соответствующую строку с названием «Динамика» в правом столбце диалогового окна.

9. Для получения интересующих расчетчика величин и в нужных выходных единицах необходимо в диалоговом окне последовательно выполнить редактирование таблиц в окнах «Параметры вывода», «Формирование документа» и затем открыть «Просмотр результатов». С этими вопросами учащийся уже встречался при решении задач статики сооружений [1, 2, 23].

Ниже три упомянутые таблицы в разделе «Динамика» для рассматриваемого примера расчета приведены в виде, который получается в программе SCAD при просмотре результатов расчета.

РАСПРЕДЕЛЕНИЕ ВЕСОВ МАСС, кН		
1	2	3
1	(модальный анализ)	
Z	38.25	

РАСПРЕДЕЛЕНИЕ ВЕСОВ МАСС, Т (тс)		
1	2	3
1 -	(модальный анализ)	
Z	3.9	

Загру:	N	СОБСТВ.	ЧАСТОТЫ	ПЕРИОДЫ
жение:	П/П	ЗНАЧЕНИЯ	1/С	ГЦ
				С
1	1	.0138734	72.08	11.48
				.087

ФОРМЫ КОЛЕБАНИЙ		
1	2	3
1 - 1	(модальный анализ)	
Z	1.	

В первой таблице отражен вес суммарной точечной массы $m_2 = m_d + m_{2,пр}$ в узле 2 расчетной схемы балки (см. рис. 1.8), совершающей свободные колебания в направлении поперек оси балки (таблица приведена дважды: соответственно при задании веса массы в кН и в тс).

Во второй таблице приводятся: круговая частота $\omega = 2\pi \cdot \nu = 72.08$ рад/с, поперечных к оси балки свободных колебаний массы; частота колебания массы $\nu = 11.48$ Гц и период колебаний $m^{(r)} = \mu^{(r)} \cdot l^{(r)}$ с.

В таблице три приведена максимальная относительная амплитуда перемещения массы

в первой СФК балки, которую принимает упругая балка при относительном смещении массы в узле 2, равном единице. В программе SCAD форма изгиба балки получается, если последовательно открыть в разделе «Результаты» дерева проекта подраздел «графический анализ», а затем «Деформации» и на открывшейся инструментальной панели нажать кнопку



При этом с помощью кнопки  «Отображение прогибов в стержнях» получим картину деформации балки, приведенную на рис. 1.9.

Результат получается одинаковым при использовании любого из рассмотренных выше двух вариантов задания масс балки.

Видно, что результат решения поставленной задачи вручную и на ПК с помощью программы SCAD полностью совпадает.

Пример 5. Использование программы SCAD для определения СЧ и СФК поперечных к оси башни колебаний ветроэнергетической установки башенного типа по расчетной схеме системы с одной степенью свободы

Постановка задачи. Пусть задана расчетная схема ветроэнергетической установки (ВЭУ) башенного типа с горизонтальной осью вращения ветроколеса (ВК) (рис. 1.12, а).



Рис. 1.12

Двухсекционная башня ВЭУ (3) из стали с модулем упругости $E_6 = 2.06 \cdot e + 08 \text{ кН/м}^2$ и плотностью $\rho_6 = 7850 \text{ кг/м}^3 = 7.85 \text{ т/м}^3$ представляется в виде цилиндрической трубы с осредненными по ее высоте геометрическими характеристиками: толщиной стенки $t = 1 \text{ см}$; наружного диаметра $D = 211 \text{ см}$; внутреннего диаметра $d = 209 \text{ см}$; среднего диаметра

$d_0 = 0.5(D + d) = 210$ см; площадью поперечного сечения $A_6 = \pi \cdot d_0 \cdot t = 3.14 \cdot 2.1 \cdot 0.01 = 0.066$ м².

На верхнем конце башни расположена поворачивающаяся вокруг ее оси гондола (1) с ветроколесом (2). Нижним торцом башня, например, с помощью анкерных болтов, крепится к верхней поверхности (4) железобетонного фундамента (5).

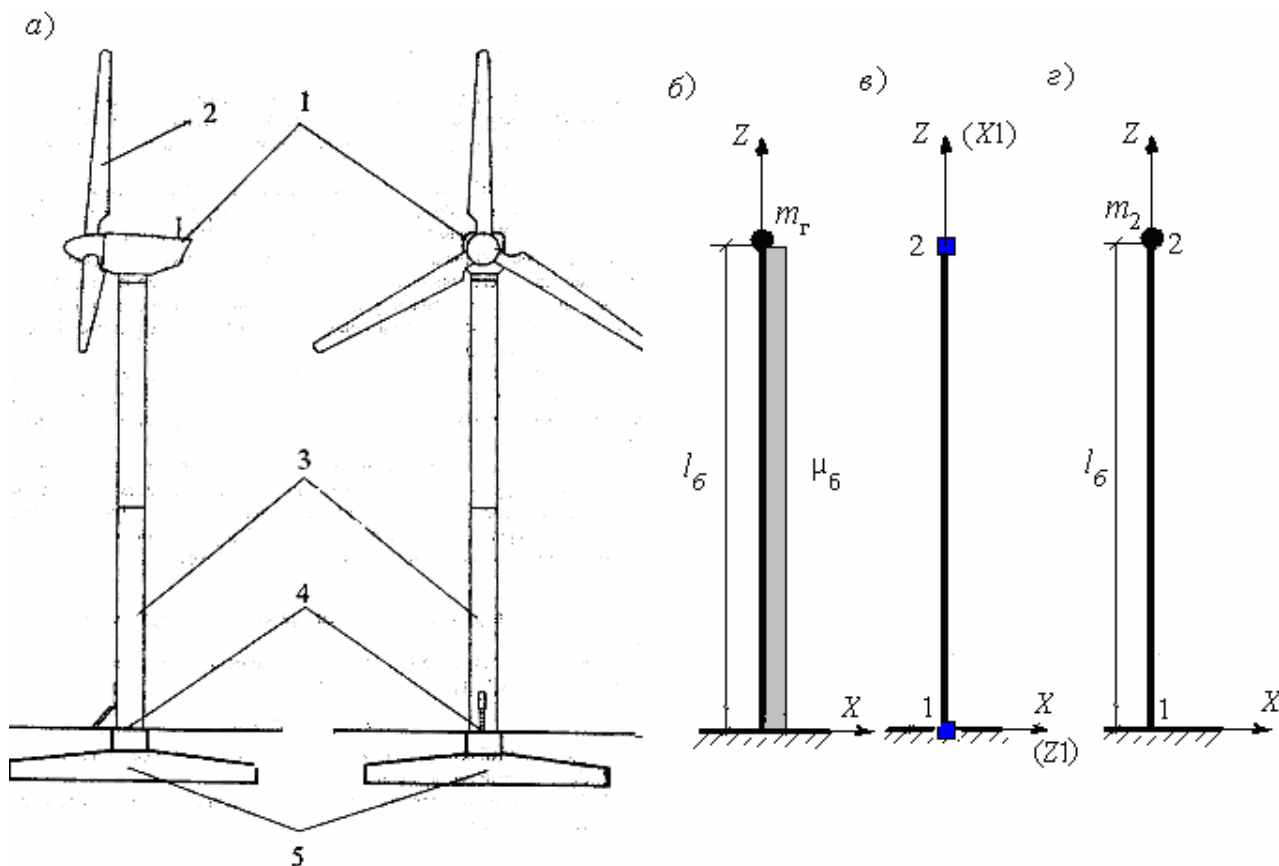
Внутри гондолы находится вал ВК, его опорная конструкция, редуктор, генератор и другое оборудование ВЭУ [24]. Полная масса $m_T = 6000$ кг = 6 т гондолы вместе с ВК задана.

Требуется определить динамические характеристики ω, ν, T и СФК ВЭУ как системы с одной степенью свободы (рис. 1.12, *з*).

Такая приближенная расчетная схема для заданной системы (см. рис. 1.12, *а*) получится, если принять следующие допущения:

1. Масса $m = 6$ т гондолы с ВК представляется в виде точечной массы.

2. Башня высотой $l_6 = 29$ м при заданных параметрах ее поперечного сечения рассматривается (рис. 1. 12, *б*) как тонкий стержень с общей массой $m_6 = \rho_6 \cdot (A_6 \cdot l_6) = 7.85 \cdot (0.066 \cdot 29) = 15$ т равномерно распределенной по длине стержня с линейной плотностью $\mu_6 = m_6 / l_6 = \rho_6 \cdot A_6 = 0.52$ т/м.

3. В расчетной схеме не учитываются деформации фундамента и основания, поэтому в расчетной схеме опора стержня представлена в виде жесткой заделки (см. рис. 1.12, *б, в*).

4. Рассматриваются только поперечные к оси стержня колебания ВЭУ, происходящие в плоскости осей координат X и Z (рис. 1.12, *б*), поэтому при построении расчетной схемы МКЭ стержень-консоль может быть разбит на необходимое число плоских стержневых конечных элементов типа 2 (по нумерации принятой в программе SCAD).

5. Как и в предыдущем примере 4 принято, что равномерно распределенная по длине l_r масса $m^{(r)} = \mu^{(r)} \cdot l^{(r)}$ конечного элемента r заменяется двумя равными точечными массами $m_1^r = m_2^r = 0.5 m^{(r)}$, отнесенными к концам КЭ, т. е. к узлам $1^{(r)}$ (начало КЭ r) и $2^{(r)}$ (конец КЭ r). Нумерация начального и конечного узлов элементов осуществляется в местной системе осей координат [3].

В связи с этим становится ясным, что расчетная схема ВЭУ как системы с одной динамической степенью свободы получится, если стержень-консоль по длине представить в виде только одного КЭ типа 2 (на рис. 1.12, *в*, она приведена в виде, который получается при использовании программы SCAD [1, 2, 23]).

В этом случае масса $m_1^1 = m_2^1 = 0.5 \cdot 0.52 \cdot 29 = 7.5$ т элемента 1 приведет к узлам 1 и 2. Приведенная масса $m_1^1 = 7.8$ т узла 1, совпадающего с защемляющей опорой, не будет иметь перемещений, поэтому эта масса на расчетной схеме (рис. 1.12, *з*) не показана. Так как узел 2 совпадает с концом башни, где расположена масса $m_T = 6$ т, то приведенная масса $m_2^1 = 7.5$ т узла 2 суммируется с массой гондолы, поэтому в узле 2 расчетной схемы МКЭ (см. рис. 1.12, *в*) будет находиться суммарная точечная масса $m_2 = m_T + m_2^1 = 6.0 + 7.5 = 13.5$ т (см. рис. 1.12, *з*).

В результате получили расчетную схему ВЭУ как систему с одной степенью свободы для ее динамического расчета по определению СЧ и СФК поперечных к оси стержня колебаний.

Как и в предыдущем примере, рассмотрим два способа определения динамических характеристик ω, ν, T этой системы и соответствующей ей СФК: расчет вручную и расчет на ПК с использованием программы SCAD.

Расчет вручную. Сначала определим угловую собственную частоту ω . Используем для этого вторую формулу (1.14).

Коэффициент податливости δ в этой формуле представляет собой прогиб консоли от единичной силы (рис. 1.13, а).



Рис. 1.13

Его величина может быть определена по формуле Максвелла – Мора [1, 2, 21] с учетом только интеграла, учитывающего изгибные деформации. Вычисляя этот интеграл по формуле Симпсона, получим:

$$\delta = \int_0^{l_6} \frac{M_{p=1} \bar{M}}{EI_6} dx = \frac{l_6}{6EI_6} \left[(1 \cdot l_6)^2 + 4 \left(\frac{l_6}{2} \right)^2 + 0 \right] = \frac{l_6^3}{3EI_6} = \frac{29^3}{3 \cdot 2.06 \cdot 10^8 \cdot 0.036349} = 0.0011 \text{ м}$$

При вычислении коэффициента δ момент инерции I_Y поперечного сечения тонкой трубы относительно оси Y (см. систему осей общей системы координат на рис. 1.12, б, в, г) был определен по приближенной формуле: $I_Y \approx \pi \cdot r_o^3 \cdot t = 3.14 \cdot (1.05)^3 \cdot 0.01 = 0.036349 \text{ м}^4$.

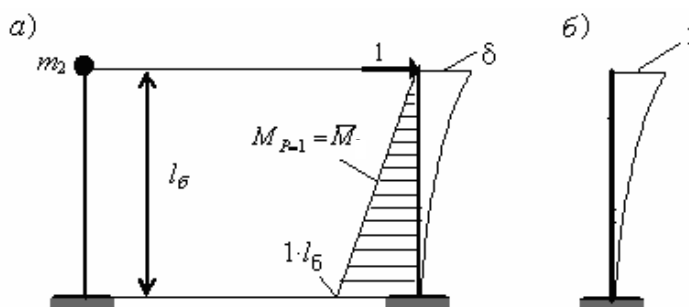
Входящая в формулу (1.14) масса $m = m_2 = 13.5 \text{ т}$. Тогда получим:

$$\omega = \sqrt{\frac{1}{0.0011 \cdot 13.5}} = 8.2 \text{ рад/с.} \quad (1.54)$$

По угловой частоте ω определяем частоту ν , Гц и период колебаний T , с;

$$\nu = \nu_1 = \omega / 2\pi = 8.2 / 6.28 = 1.3 \text{ с}^{-1}; \quad (1.55)$$

$$T = 2\pi / \omega = 1 / \nu = 0.77 \text{ с.} \quad (1.56)$$

Собственная форма колебаний рассмотренной расчетной схемы ВЭУ, соответствующая собственной частоте ω , будет иметь вид формы деформации консоли, изображенной на рис. 1.13, а, с относительной ординатой горизонтального перемещения узла 2 равной единице (рис. 1.13, б).

Расчет на ПК с помощью программы SCAD. Сначала выполним первый и второй этапы решения задачи с помощью программы SCAD [1, 2], в результате чего будет создана расчетная схема ВЭУ в виде, приведенном на рис. 1.12, в.

Для загрузки построенной расчетной схемы динамическим воздействием в разделе «Загрузки» на инструментальной панели нажимаем кнопку . Откроется диалоговое окно, в котором выбираем «Создать новое загрузку». Далее выбираем «Модальный анализ» и задаем требуемое число СФК: 1.

Затем открываем окно  «Инерционные характеристики» и выбираем «Задание масс». Заполняем диалоговое окно (оно приведено ниже) по заданию веса $G = m_T \cdot g = 6 \cdot 9.81 = 58.86$ кН точечной массы в узле 2. Для ввода этого значения отметим узел 2 и подтверждаем сделанный выбор нажатием в меню раздела «Загрузки» зеленого цвета галочки «ОК».

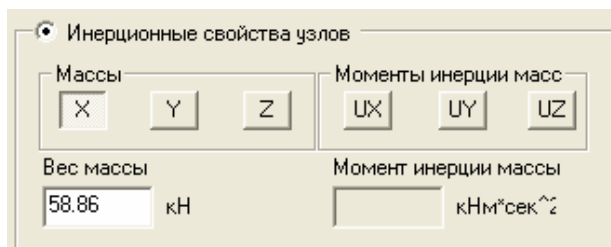

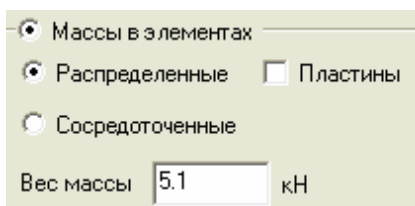

Затем аналогичными действиями вводится вес одного погонного метра башни $q_6 \cdot 1 = (\mu_6 \cdot g) \cdot 1 = (0.52 \cdot 9.81) \cdot 1 = 5.1$ кН:

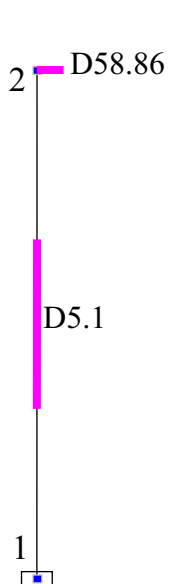

Эти данные относим к единственному конечному элементу расчетной схемы.



В результате (при нажатых кнопках  и ) получим расчетную схему в виде изображенном на рис. 1.14.

Сохраняем загрузку 1 с названием «мод-вз1» и выполняем расчет.

В результате в программе SCAD в таблице распределения весов масс получим вес $G_2 = 132.2$ кН сосредоточенной массы в узле 2.

Во второй таблице при поперечных колебаниях башни с указанной сосредоточенной массой в узле 2 получим круговую собственную частоту $\omega = 8.3 \text{ c}^{-1}$, частоту $\nu = \omega/2\pi = 1.3$ Гц и период собственных колебаний $T = 2\pi/\omega = 1/\nu = 0.76 \text{ с}$.

Собственная форма колебаний, соответствующая первой собственной частоте ВЭУ, полученной по выбранной расчетной схеме, получается при расчете с использованием программы SCAD в виде, изображенном на рис. 1.13, б.

Рис. 1.14

Значения характеристик ω, ν, T , определенных вручную и с помощью программы SCAD, с достаточной для практических расчетов точностью соответственно совпадают.

1.2. Свободные затухающие колебания

Уравнение свободных затухающих колебаний. В реальных сооружениях энергия свободных колебаний необратимо теряется в результате потерь на преодоление внутреннего неупругого сопротивления материала, потерь в местах соединения элементов друг с другом и опорами, а также в результате потерь через основание, окружающую среду и т. д. Поэтому свободные колебания со временем затухают.

Проблеме учета различных сопротивлений при колебании сооружений посвящена многочисленная литература (см. библиографические списки, например, в работах [5, 11, 15, 23]). В учебнике [11] рассмотрен способ учета сил сопротивления в задачах динамики, основанный на гипотезе «вязкого трения», предложенной Фойгтом, а также способ, основанный на теории неупругого поглощения энергии колебаний, в том числе при учете внутреннего трения в комплексной форме по теории Е.С. Сорокина.

Исследования, выполненные в [11], показывают, что при решении задачи о свободных затухающих колебаниях системы с одной степенью свободы уравнение, описывающее эти колебания, и его решение могут быть записаны в виде, соответствующем использованию гипотезы «вязкого трения» Фойгта, но затем скорректированы с учетом имеющихся к настоящему времени результатов экспериментальных и теоретических исследований.

Чтобы пояснить это, запишем уравнение движения массы в системе с одной степенью свободы с использованием гипотезы Фойгта в тех же двух формах, что и при свободных незатухающих колебаниях (см. (1.7) и (1.9)), но с добавлением силы неупругого сопротивления $R_H = R_H(t)$:

$$J + R_H + K = 0 \quad (1.57)$$

$$u = \delta(J + R_H); \quad (1.58)$$

В соответствии с гипотезой «вязкого трения» Фойгта сила неупругого сопротивления колебаниям представляется в виде:

$$R_H = -c \cdot \dot{u}. \quad (1.59)$$

где c – сила вязкого сопротивления материала, соответствующая единичной скорости ($\dot{u} = 1$) движения массы.

Знак «минус» в выражении (1.59) показывает, что сила вязкого сопротивления, действующая на точечную массу при ее движении, имеет направление, противоположное направлению скорости движения.

В результате, два варианта записи уравнения движения точечной массы,

расположенной на невесомой линейно деформируемой балке (см. рис. 1.1, а), при поперечных свободных колебаниях с учетом сил вязкого сопротивления вместо (1.57) и (1.58) с учетом (1.4) и (1.5) будут иметь вид

$$m\ddot{u} + c\dot{u} + ku = 0; \quad (1.60)$$

$$u = \delta(-m\ddot{u} - c\dot{u}) \text{ или } \delta m\ddot{u} + c\dot{u} + u = 0 \quad (1.61)$$

Разделив (1.60) и (1.61) соответственно на m и δm получим уравнение свободных колебаний в виде

$$\ddot{u} + 2\varepsilon\dot{u} + \omega^2 u = 0. \quad (1.62)$$

где ω^2 – обозначение (1.13), представляющее собой, как это показано в подразделе (1.1), квадрат круговой собственной частоты системы при незатухающих колебаниях, обозначение

$$2\varepsilon = c/m \quad (1.63)$$

представляет собой удвоенную величину ε , которая называется *коэффициентом затухания колебаний* или *коэффициентом демпфирования*.

Для решения уравнения (1.62) важно соотношение величин ε и ω . В строительных конструкциях характерным является соотношение

$$\varepsilon < \omega. \quad (1.64)$$

Анализ решения уравнения (1.56) свободных колебаний с учетом сил «вязкого» сопротивления колебаниям Решение уравнения (1.62) с учетом (1.64) имеет (см. ход решения, например, в [4]) вид:

$$u = e^{-\varepsilon t} (A_1 \cos \omega_D t + A_2 \sin \omega_D t); \quad (1.65)$$

$$u = A e^{-\varepsilon t} \cos(\omega_D t - \alpha); \quad (1.66)$$

$$u = A e^{-\varepsilon t} \sin(\omega_D t + \varphi). \quad (1.67)$$

где постоянные A_1, A_2 определяются из начальных условий движения (1.16):

$$A_1 = u^0; \quad A_2 = \frac{u^{00} + \varepsilon u^0}{\omega_D}, \quad (1.68)$$

а по ним из формул (1.21), (1.22), (1.25) - постоянные величины A, α, φ .

Как следует из выражений (1.65) - (1.67), свободные движения системы с одной степенью свободы при начальных условиях движения в виде (1.16) представляют собой гармонические колебания (рис. 1.15), происходящие с круговой частотой

$$\omega_D = \sqrt{\omega^2 - \varepsilon^2} = \omega \sqrt{1 - \frac{\varepsilon^2}{\omega^2}}, \quad 1/c, \quad (1.69)$$

и амплитудой $A \exp(-\varepsilon t)$, которая в связи с наличием множителя $\exp(-\varepsilon t)$ со

временем уменьшается, затухает. Частота процесса затухающих колебаний ν_D , Гц, и период затухающих колебаний T_D , с, определяются, как и при незатухающих колебаниях, соответственно из выражений

$$f_D = \frac{\omega_D}{2\pi} = \frac{1}{T_D}; \quad T_D = \frac{2\pi}{\omega_D} = \frac{1}{\nu_D}. \quad (1.70)$$



Рис. 1.15

Характеристики затухания колебаний. Экспериментальными исследованиями установлено, что коэффициент затухания ε (1.63), полученный при использовании гипотезы Фойгта, зависит от частоты колебаний. В то же время экспериментально получены характеристики затухания колебаний, которые можно считать постоянными (частотно-независимыми) для конкретного типа сооружений или их элементов.

Одна из таких характеристик – *коэффициент поглощения энергии колебаний* [4, 10, 14]

$$\Psi = \frac{\Delta W}{W}, \quad (1.71)$$

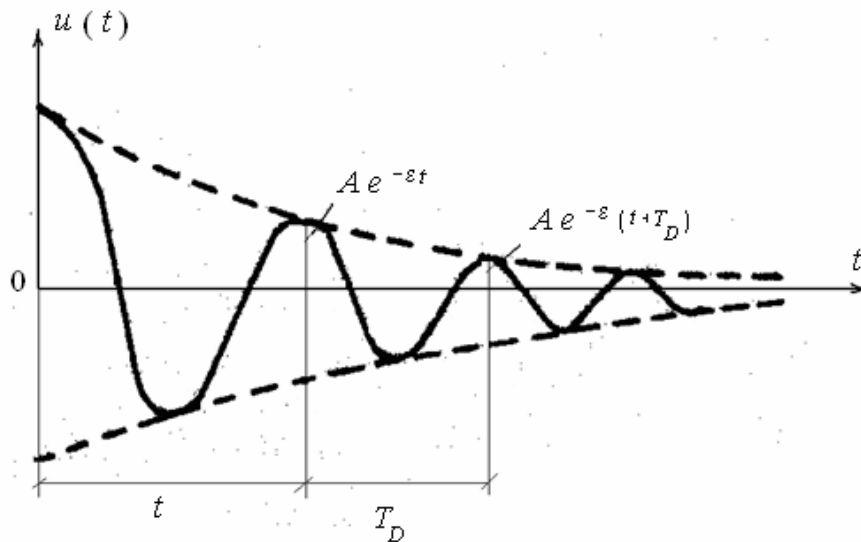
где ΔW – потеря энергии колебаний за один цикл (за период \bar{T}); W – потенциальная энергия упругой деформации, соответствующая амплитуде A_n в начале цикла.

Второй характеристикой затухания колебаний, не зависящей от частоты колебаний, является *логарифмический коэффициент затухания колебаний*, который определяется выражением:

$$\delta_{л} = \ln \frac{A_n}{A_{n+1}}, \quad (1.72)$$

где A_n и A_{n+1} являются следующими друг за другом с периодом $T_D = 2\pi/\omega_D$ амплитудами колебаний (см. рис.1.15).

Между постоянными величинами $\delta_{л}$ и ψ существует равенство [5, 11]:

$$\psi = 2\delta_{л}. \quad (1.73)$$

В динамических расчетах используют также *коэффициент неупругого сопротивления* колебаниям

$$\gamma_{н} = \frac{\psi}{2\pi} = \frac{\delta_{л}}{\pi}. \quad (1.74)$$

Значения коэффициентов $\delta_{л}$, ψ , $\gamma_{н}$ можно найти в различных работах, например [11, 15, 16]. Из приведенных там данных следует, что наименьшее значение этих коэффициентов имеют стальные конструкции (стальные дымовые трубы – $\psi \approx 0.11$, стальные мосты – $\psi \approx 0.17$). Для железобетонных перекрытий $\psi \approx 0.44–0.56$, мостов ≈ 0.63 . Наибольшее значение ψ имеет для различных зданий (≈ 0.66), железобетонных фундаментов под генераторы (≈ 0.8). При этом соответствующие значения коэффициентов $\delta_{л}$, $\gamma_{н}$ можно установить из (1.73).

Корректировка гипотезы Фойгта состоит в том, что коэффициент затухания ε (1.63) для системы с одной степенью свободы увязывают с коэффициентами $\delta_{л}$, ψ , $\gamma_{н}$, не зависящими от частоты колебаний и с частотой ω_D . Это получается, например, с помощью выражения (1.72) и с учетом решения (1.66) или (1.67). Тогда при гармонических колебаниях с частотой ω_D :

$$\delta_{л} = \ln \frac{A e^{-\varepsilon t_n}}{A e^{-\varepsilon(t_n + T)}} = \varepsilon T_D = \varepsilon \frac{2\pi}{\omega_D}. \quad (1.75)$$

Отсюда с учетом (1.74)

$$\varepsilon = \frac{\delta_{л}}{2\pi} \omega_D = \frac{\psi}{4\pi} \omega_D = \frac{\gamma_{н}}{2} \omega_D. \quad (1.76)$$

В учебном пособии [5] показано, что вместо выражения (1.69) можно записать

$$\omega_D = \frac{\omega}{\sqrt{1 + \left(\frac{\delta_{л}}{2\pi}\right)^2}} = \frac{\omega}{\sqrt{1 + \left(\frac{\psi}{4\pi}\right)^2}} = \frac{\omega}{\sqrt{1 + \left(\frac{\gamma_{н}}{2}\right)^2}}. \quad (1.77)$$

Так как для строительных конструкций (сооружений) коэффициенты

$\delta_{л}, \psi, \gamma_{н}$ малы (см. приведенные выше значения ψ для различных конструкций), то

$$\left(\frac{\delta_{л}}{2\pi}\right)^2 = \left(\frac{\psi}{4\pi}\right)^2 = \left(\frac{\gamma_{н}}{2}\right)^2 \ll 1 \quad (1.78)$$

и вторыми слагаемыми под знаком корня в знаменателе выражений (1.77) можно пренебречь по сравнению с единицей. Тогда для строительных конструкций (сооружений) получаем:

$$\omega_D \approx \omega; \quad v_D \approx v; \quad T_D \approx T. \quad (1.79)$$

В дальнейшем такая приближенная замена частот и периодов затухающих колебаний частотами и периодами незатухающих колебаний для строительных конструкций сделана во всех используемых далее формулах.

Скорректированный коэффициент затухания Фойгта ε с учетом (1.76) и (1.79) будем представлять в виде [17]:

$$\varepsilon = \zeta\omega, \quad (1.80)$$

где ζ – коэффициент демпфирования, который также как коэффициенты $\delta_{л}, \psi, \gamma_{н}$ является независимым от частоты колебаний и может быть представлен любым из равенств:

$$\zeta = \frac{\delta_{л}}{2\pi} = \frac{\psi}{4\pi} = \frac{\gamma_{н}}{2}. \quad (1.81)$$

Пример 1. Определим круговую частоту собственных колебаний затухающих колебаний системы с одной степенью свободы в виде, представленном на рис. 1.1, а, предполагая, что упругая линейно-деформируемая балка является железобетонной.

Для определения искомой величины воспользуемся вторым равенством в (1.77). Значение коэффициента поглощения энергии $\psi \approx 0.56$ возьмем из справочника [15]. Тогда

$$\omega_D = \frac{\omega}{\sqrt{1 + \left(\frac{\psi}{4\pi}\right)^2}} = \frac{\omega}{\sqrt{1 + \left(\frac{0.56}{4 \cdot 3.14}\right)^2}} = \frac{\omega}{\sqrt{1 + 0.002}} \approx \omega.$$

Пример наглядно подтверждает выражения (1.78) и (1.79). Круговая собственная частота ω незатухающих колебаний была получена в примере 1 подраздела 1.1.

Пример 2. Для системы с одной степенью свободы, рассмотренной в предыдущем примере (см. рис. 1.1, а) требуется определить перемещение точечной массы в некоторый момент времени $t = \tau + t_k$ при условии, что свободные колебания системы начались от мгновенного вертикального импульса, приложенного к точечной массе: 1) в момент времени $t = 0$ (рис. 1.16, а); 2) в момент времени $t = \tau$ (рис. 1.16, б).

Вариант с импульсом при $t = 0$ (см. рис. 1.16, а). Ударный импульс представим в виде $J_p = m u^{00}$, где u^{00} – начальная скорость движения массы. Тогда из (1.16) получим:

$$u_{t=0} = u^0 = 0; \quad \dot{u}_{t=0} = u^{00} = J_p / m.$$

Используя эти начальные условия движения массы для определения постоянных величин A_1 и A_2 в выражении перемещения массы в виде (1.65), из (1.68) с учетом (1.79) найдем:

$$A_1 = u^0 = 0; \quad A_2 = u^{00} / \omega_D = J_p / m\omega_D = J_p / m\omega.$$

При этом из (1.65) получим следующее выражение для определения искомого перемещения массы:

$$u(t) = \frac{J_p}{m\omega} e^{-\varepsilon t} \sin \omega t$$

Графически изменение перемещения массы при свободных затухающих колебаниях после воздействия импульса в варианте 1 показано на рис. 1.16, а.



Рис. 1.16

Вариант с импульсом при $t = \tau$ (см. рис. 1.16, б). Для получения решения в этом варианте введем новую переменную $t_1 = t - \tau$. Поскольку τ некоторый фиксированный момент времени, а t и t_1 переменные величины, то $du/dt_1 = du/dt$ и $d^2u/dt_1^2 = d^2u/dt^2$. Это означает, что уравнение свободных колебаний (1.62) и его решение (1.65) после ввода новой переменной остаются без изменения. Только в этих выражениях функция $u(t)$ и ее производные по t заменятся соответственно на функцию $u(t_1)$ и ее производные по t_1 . Тогда с учетом равенства $t_1 = t - \tau$ получим

$$u(t_1) = \frac{J_p}{m\omega} e^{-\varepsilon t_1} \sin \omega t_1 \quad \text{или} \quad u(t - \tau) = \frac{J_p}{m\omega} e^{-\varepsilon(t-\tau)} \sin \omega(t - \tau).$$

График этой функции изображен на рис. 1.16, б. Он представляет собой график от импульса в момент времени $t = 0$ (см. рис. 1.16, а), но сдвинутый по времени на величину τ .

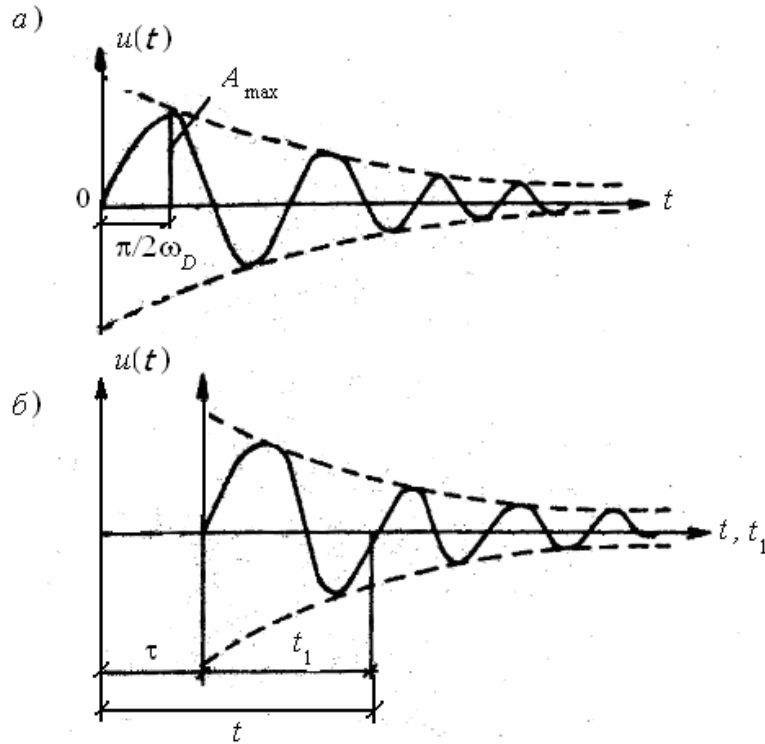
Пример 3. Как было показано выше (см. (1.79) и пример 1), учет силы неупругого (по Фойгту – вязкого) сопротивления при колебаниях строительной конструкции по расчетной схеме с одной степенью свободы практически не влияет на частоту и период собственных колебаний, которые поэтому принимаются равными соответствующим величинам при незатухающих колебаниях.

Основное влияние сила неупругого сопротивления оказывает на значения перемещений массы, в том числе на амплитуды колебаний (см. рис. 1.15 и рис. 1.16).

Оценим в зависимости от времени интенсивность затухания амплитуд колебаний массы m в расчетной схеме железобетонной балки, рассмотренной в предыдущем примере ($\psi \approx 0.56$), при свободных колебаниях.

Из приведенной в примере 2 формулы для определения перемещения точечной массы при свободных затухающих колебаниях, вызванных импульсом J_p в начальный момент времени $t = 0$ (см. пример 2 и рис. 1.16, а), видно, что амплитуда затухающих колебаний имеет максимальное значение в момент времени $t = t_1 = \pi/2\omega$, когда $\sin \omega t_1 = 1$. При этом в указанной формуле будем иметь

$$-\varepsilon t_1 = \frac{\psi \omega}{4\pi} \cdot \frac{\pi}{2\omega} = -\frac{0.56}{8} = -0.07 \text{ и } A_{\max} = \frac{J_p}{m\omega} e^{-\varepsilon t_1} = \frac{J_p}{m\omega} e^{-0.07} = 0.93 \frac{J_p}{m\omega}.$$

Определим, во сколько раз уменьшится амплитуда колебаний A_{\max} через 5 периодов после максимальной амплитуды. С этой целью в формуле для перемещения массы примем

$$t = t_1 = \frac{\pi}{2\omega} + 5T = \frac{\pi}{2\omega} + 5 \cdot \frac{2\pi}{\omega} = 10.5 \frac{\pi}{\omega}.$$

Тогда получим

$$-\varepsilon t_1 = \frac{\psi \omega}{4\pi} \cdot \frac{10.5\pi}{\omega} = -\frac{0.56 \cdot 10.5}{4} = -1.47 \text{ и } A_{t_1} = \frac{J_p}{m\omega} e^{-\varepsilon t_1} = \frac{J_p}{m\omega} e^{-1.47} = 0.23 \frac{J_p}{m\omega}.$$

Таким образом, через 5 периодов после появления максимальной амплитуды затухающих свободных колебаний балки получим амплитуду меньшую, примерно, в 4 раза, максимальной.

Графически (рис. 1.17) это продемонстрировано с помощью программы **Mathcad** при $(J_p / m\omega) = 1$, $\omega = 72.08$ и $\psi = 0.56$.



Рис. 1.17

Учащимся рекомендуется воспользоваться этой простой для пользователя программой и исследовать влияние коэффициента ψ на интенсивность затухания амплитуд колебаний.

1.3. Вынужденные колебания при произвольном силовом воздействии

Рассмотрим действие на точечную массу системы с одной степенью свободы (рис. 1.18, а) произвольной силы $P(t)$, графическое изменение которой во времени изображено на рис. 1.18, б [8].

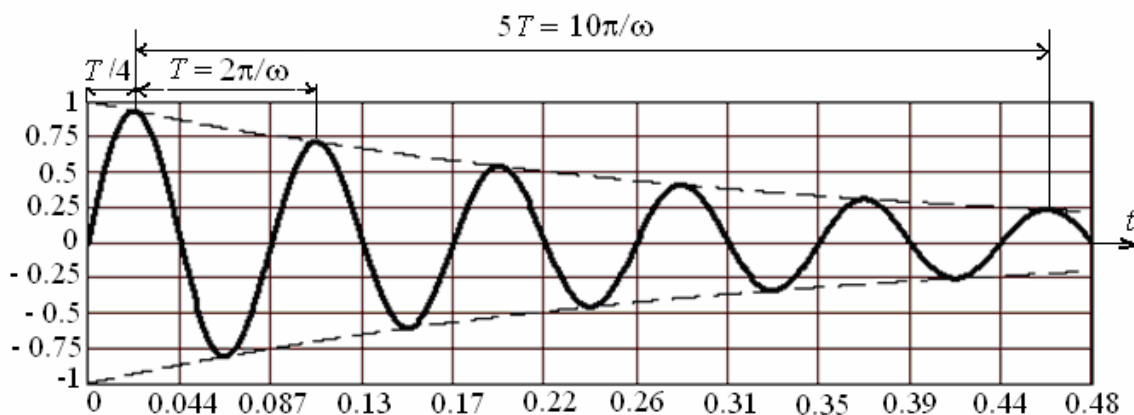

Рис. 1.18

Уравнение движения точечной массы может быть представлено как уравнение ее равновесия в любой момент времени под действием возмущающей силы $P = P(t)$, упругой силы $K = K(t)$, силы неупругого сопротивления $R_n = R_n(t)$ и силы инерции $J = J(t)$, которая в соответствии с принципом Даламбера также считается приложенной к массе:

$$J + R_n + K + P = 0. \quad (1.82)$$

С учетом (1.4), (1.6), (1.53) это уравнение имеет вид

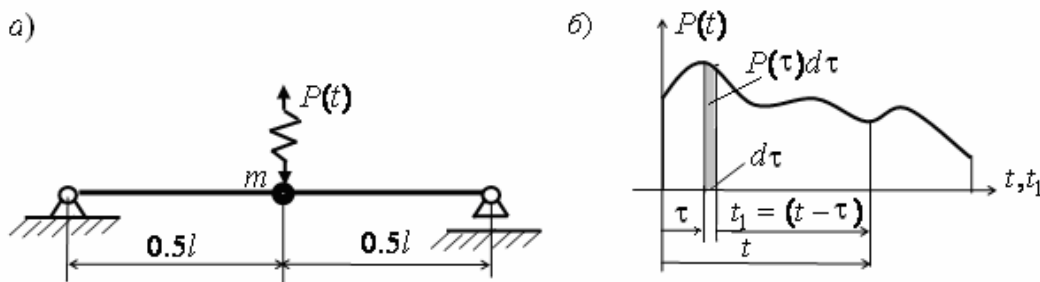
$$m\ddot{u} + c\dot{u} + ku = P. \quad (1.83)$$

При составлении уравнения движения вторым способом (как выражения для определения перемещения упругой системы в месте расположения точечной массы под действием заданной возмущающей силы, силы инерции и силы неупругого сопротивления), получим:

$$u = \delta(P + I + R_n); \quad (1.84)$$

$$u = \delta(P - m\ddot{u} - c\dot{u}) \text{ или } \delta \cdot m\ddot{u} + \delta \cdot c\dot{u} + u = \delta \cdot P. \quad (1.85)$$

Также как и при свободных колебаниях, уравнения (1.83) и (1.85) приводятся к одному типу:

$$\ddot{u} + 2\varepsilon\dot{u} + \omega^2 u = P/m, \quad (1.86)$$

где собственная круговая частота незатухающих колебаний ω определяется из (1.14).

Примечание. Здесь, в обеих формах записи уравнения вынужденных колебаний, как и при свободных затухающих гармонических колебаниях с частотой $\omega_D \approx \omega$, сила неупругого сопротивления представлена в виде, который используется в гипотезе «вязкого трения» Фойгта. Вопрос о корректировании при вынужденных колебаниях коэффициента затухания колебаний ε с учетом экспериментальных и теоретических исследований рассмотрим позже.

Как известно, общее решение $u = u(t)$ неоднородного дифференциального уравнения (1.86) представляется как сумма общего решения $u_{\text{одн}} = u_{\text{одн}}(t)$ (1.65) однородного уравнения (1.62) и частного решения $u_{\text{ч}} = u_{\text{ч}}(t)$.

Частное решение найдем, воспользовавшись выражением, полученным выше (см. пример 2 подраздела 1.2), при действии на массу мгновенного импульса в момент времени τ (см. рис. 1.16, б). Если взять возмущающий силовой импульс бесконечно малой величины $dJ_p = P(\tau)d\tau$ (см. рис. 1.18, б), то от него получим в любой момент времени t бесконечно малое перемещение:

$$du(t) = \frac{dJ_p}{m\omega} e^{-\varepsilon(t-\tau)} \sin \omega(t-\tau) = \frac{P(\tau)d\tau}{m\omega} e^{-\varepsilon(t-\tau)} \sin \omega(t-\tau). \quad (1.87)$$

Просуммируем действие всех импульсов от $\tau = 0$ до $\tau = t$. В результате получим частное решение в виде *интеграла Дюамеля*

$$u_{\text{ч}}(t) = \frac{1}{m\omega_0} \int_0^t P(\tau) e^{-\varepsilon(t-\tau)} \sin \omega(t-\tau) d\tau. \quad (1.88)$$

При нулевых начальных условиях движения (1.16) постоянные A_1 и A_2 в решении (1.65) однородного уравнения (1.62) будут равны нулю и общее решение уравнения (1.86) будет равно частному решению в виде (1.88): $u(t) = u_{\text{ч}}(t)$.

Вопрос о вычислении интеграла Дюамеля рассмотрим при конкретных динамических воздействиях, т.е. при конкретном виде заданной функции $P(t)$.

1.4. Действие гармонической возмущающей силы

Рассмотрим вариант возмущающей нагрузки в виде $P(t) = P_0 \sin \theta t$, где P_0 и θ – соответственно амплитуда и круговая частота возмущающей силы.

Решение этой часто встречающейся инженерной задачи рассмотрено в различных учебных пособиях, учебниках и справочниках по динамике сооружений, например в [5, 8, 10 - 15] и т. д.

Здесь рассмотрим только результат решения при таких значениях t , при которых *свободные колебания, вызванные начальными условиями движения, а также и сопровождающие свободные колебания, связанные с их возмущением*

при начале действия возмущающей силы, уже практически затухли, и процесс вынужденных колебаний принял установившийся гармонический характер.

Перемещение точечной массы при установившихся колебаниях

Представим найденное в результате решения перемещение точечной массы в момент времени t в виде:

$$u(t) = u_{\text{ст}} \beta(t), \quad (1.89)$$

где

$$u_{\text{ст}} = \frac{P_o}{m\omega^2} = P_o \cdot \delta; \quad (1.90)$$

$$\beta(t) = \omega \int_0^t \sin \theta t \cdot e^{-\varepsilon(t-\tau)} \cdot \sin \omega(t-\tau) \cdot d\tau = \beta \sin(\theta t - \alpha). \quad (1.91)$$

Здесь:

- коэффициент податливости $\delta = 1/m\omega^2$ известен из (1.13);
- $u_{\text{ст}}$ является статическим прогибом балки в месте расположения массы от статически приложенной силы P_o ;
- $\beta(t)$ представляет собой *динамический коэффициент* (используется также название *коэффициент динамичности*), который характеризует отношение динамического перемещения $u(t)$ (1.89) к статическому перемещению $u_{\text{ст}}$ (1.90).

Подставив (1.91) в (1.89), получим выражение для динамического перемещения массы в виде установившихся гармонических колебаний:

$$u(t) = A \sin(\theta t - \alpha), \quad (1.92)$$

где A является амплитудой установившихся колебаний, равной максимальному значению динамического перемещения $u(t)$, когда $\sin(\theta t + \varphi) = \pm 1$:

$$A = \max_t |u(t)| = u_{\text{ст}} \beta. \quad (1.93)$$

При этом

$$\beta = \max_t |\beta(t)| = \frac{1}{\sqrt{(1 - \frac{\theta^2}{\omega^2})^2 + 4\varepsilon^2 \frac{\theta^2}{\omega^4}}} \quad (1.94)$$

представляет собой динамический коэффициент, равный максимальному значению величины $\beta(t)$ (1.91).

При рассмотрении задачи о свободных гармонических затухающих колебаниях с частотой $\omega_D \approx \omega$ коэффициент ε (1.63), полученный при

использовании гипотезы «вязкого трения» Фойгта, был скорректирован и представлен в виде (1.80) с учетом (1.81).

При использовании выражений (1.80) и (1.81) вместо (1.94) можно записать:

$$\beta = \frac{1}{\sqrt{\left(1 - \frac{\theta^2}{\omega^2}\right)^2 + 4\varepsilon^2 \frac{\theta^2}{\omega^4}}} = \frac{1}{\sqrt{\left(1 - \frac{\theta^2}{\omega^2}\right)^2 + 4\zeta^2 \frac{\theta^2}{\omega^2}}} = \frac{1}{\sqrt{\left(1 - \frac{\theta^2}{\omega^2}\right)^2 + \gamma_{\text{н}}^2 \frac{\theta^2}{\omega^2}}}. \quad (1.95)$$

Как видно из выражения (1.92), при установившихся гармонических колебаниях изменение перемещения $u(t)$ во времени происходят с частотой θ возмущающей силы $P(t) = P_0 \sin \theta t$, но имеют по отношению к ней сдвиг по фазе на величину α .

Иногда выражение (1.92) представляют в виде:

$$u(t) = A \sin(\theta t - \alpha) = A' \sin \theta t - A'' \cos \theta t, \quad (1.96)$$

где $A' = A \cos \alpha$; $A'' = A \sin \alpha$ – составляющие полной амплитуды A вынужденных установившихся гармонических колебаний. В связи с этим дополнительно рассмотрим вопрос о получении формул для вычисления A, A', A'' и α .

Выражение для перемещения массы в виде правой части равенства (1.96) и выражение для силы в виде $P(t) = P_0 \sin \theta t$ подставляют в уравнение вынужденных колебаний (1.86). Тогда уравнение (1.86) можно записать в виде:

$$L \sin \theta t + N \cos \theta t = (P_0 / m) \sin \theta t + 0 \cdot \cos \theta t,$$

где

$$L = (\omega^2 - \theta^2)A' + 2\varepsilon\theta A''; \quad N = 2\varepsilon\theta A' - (\omega^2 - \theta^2)A''.$$

Приравняв коэффициенты при синусе и косинусе преобразованного уравнения, получим систему двух уравнений для определения A' и A'' :

$$\begin{aligned} (\omega^2 - \theta^2)A' + 2\varepsilon\theta A'' &= (P_0 / m); \\ 2\varepsilon\theta A' - (\omega^2 - \theta^2)A'' &= 0. \end{aligned}$$

Отсюда

$$\begin{aligned} A' &= P_0(\omega^2 - \theta^2) / m\Delta; \quad A'' = P_0 2\varepsilon\theta / m\Delta; \\ \Delta &= (\omega^2 - \theta^2)^2 + 4\varepsilon^2\theta^2. \end{aligned} \quad (1.97)$$

По аналогии с тем, как это было сделано при свободных колебаниях (см. (1.17) и рис. 1.3), выражение (1.96) связывают с вращением с равномерной угловой скоростью θ вектора $A' = A \cos \alpha$ и отстающего от него на угол $\pi/2$ вектора $A'' = A \sin \alpha$ (рис. 1.19) вокруг оси, проходящей через точку 0 [14].

Направление вектора A'' выбрано таким, чтобы учесть знак минус в (1.96). Тогда, если спроектировать векторы A, A', A'' на ось X (см. рис. 1.19), получатся левая и правая

части равенства (1.96).



Рис. 1.19

Суммарная амплитуда A и тангенс угла α теперь определяются (см. рис. 1.19) из формул:

$$A = \sqrt{(A')^2 + (A'')^2} = u_{cr}\beta; \quad \operatorname{tg}\alpha = \frac{A''}{A'} = \frac{2\varepsilon\theta}{(\omega^2 - \theta^2)}; \quad \alpha = \operatorname{arctg}\left(\frac{2\varepsilon\theta}{(\omega^2 - \theta^2)}\right), \quad (1.98)$$

где формулы для определения u_{cr} и β имеют соответственно вид (1.90) и (1.95).

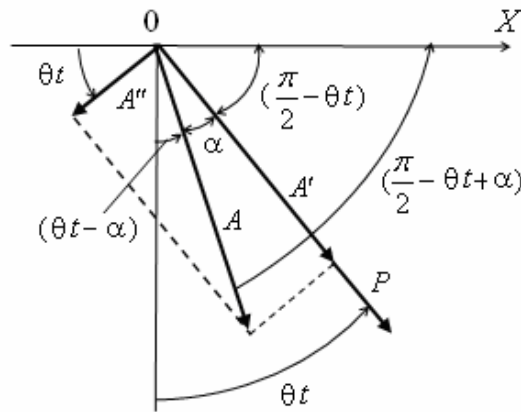
Подставляя в (1.98) выражение (1.80) для ε с учетом (1.81) формулы для вычисления α можно представить в виде:

$$\alpha = \operatorname{arc\,tg} \frac{2\varepsilon \frac{\theta}{\omega^2}}{1 - \frac{\theta^2}{\omega^2}} = \operatorname{arc\,tg} \frac{2\zeta \frac{\theta}{\omega}}{1 - \frac{\theta^2}{\omega^2}} = \operatorname{arc\,tg} \frac{\gamma_n \frac{\theta}{\omega}}{1 - \frac{\theta^2}{\omega^2}}. \quad (1.99)$$

Вторая и третья формулы в (1.95) и (1.99) получились при использовании для корректировки коэффициента затухания колебаний ε в уравнении (1.86) выражения (1.80). В ряде работ, список которых можно посмотреть в работах [5, 11], показано, что величина ε при вынужденных установившихся колебаниях с частотой θ возмущающей силы зависит не только от величины собственной частоты ω , но и от частоты θ и при корректировке величины ε вместо формулы (1.80) должна использоваться формула:

$$\varepsilon = \zeta(\omega^2 / \theta). \quad (1.100)$$

При этом формулы (1.95) и (1.99) с использованием коэффициента неупругого сопротивления γ_n будут иметь вид:

$$\beta = \frac{1}{\sqrt{(1 - \frac{\theta^2}{\omega^2})^2 + \gamma_n^2}}; \quad \alpha = \operatorname{arc\,tg} \frac{\gamma_n}{1 - \frac{\theta^2}{\omega^2}}. \quad (1.101)$$

Анализ изменения динамического коэффициента β и амплитуды A .

Явление резонанса

Рассмотрим два варианта:

1. Неупругое сопротивление колебаниям отсутствует (например, в (1.95), (1.99) и (1.101) $\gamma_H = 0$);

2. Имеется реальное неупругое сопротивление колебаниям (заданное, например, в виде коэффициента γ_H).

Вариант 1 ($\gamma_H = 0$). Тогда (см. (1.91), (1.99), (1.101))

$$u(t) = A \sin \theta t, \quad (1.102)$$

$$\beta = \left| \frac{1}{1 - (\theta/\omega)^2} \right|. \quad (1.103)$$

При этом (см. (1.93)) $A = u_{ct} \beta$.

Проследим в этом варианте изменение абсолютных значений (модулей) β (1.103) и A (1.93) в зависимости от изменения отношения θ/ω (рис. 1.20) [8].

Графику изменения значений модуля β при $\gamma_H = 0$ (1.93) соответствуют следующие ординаты (см. рис.1.20):

θ/ω	0.25	0.5	0.75	0.875	1.25	$\sqrt{2}$	1.5	1.75	2	2.5
β	1.07	1.33	2.29	4.29	3.76	1	0.8	0.48	0.33	0.19

При увеличении отношения θ/ω от 0 до 1 происходит увеличение модуля динамического коэффициента β . Интенсивность возрастания увеличивается с приближением отношения θ/ω к 1. Аналогично изменяется и амплитуда A (1.93).



Рис. 1.20

При увеличении отношения θ/ω от 1 до ∞ происходит уменьшение значений модуля динамического коэффициента β и амплитуды A от ∞ до 0 (сначала быстрое, затем

медленное).

Отметим в таблице, приведенной ниже данного абзаца, характерные значения модулей β и A при некоторых характерных отношениях θ/ω . Обратим внимание на то, что при отношении $\theta/\omega = \sqrt{2} = 1.41$ значение модуля динамического коэффициента равно единице, а при $\theta/\omega > \sqrt{2}$ модуль динамического коэффициента β будет меньше единицы, и модуль амплитуды установившихся колебаний $A = u_{ст}\beta$ будет меньше модуля статического прогиба $u_{ст}$ от силы P_0 .

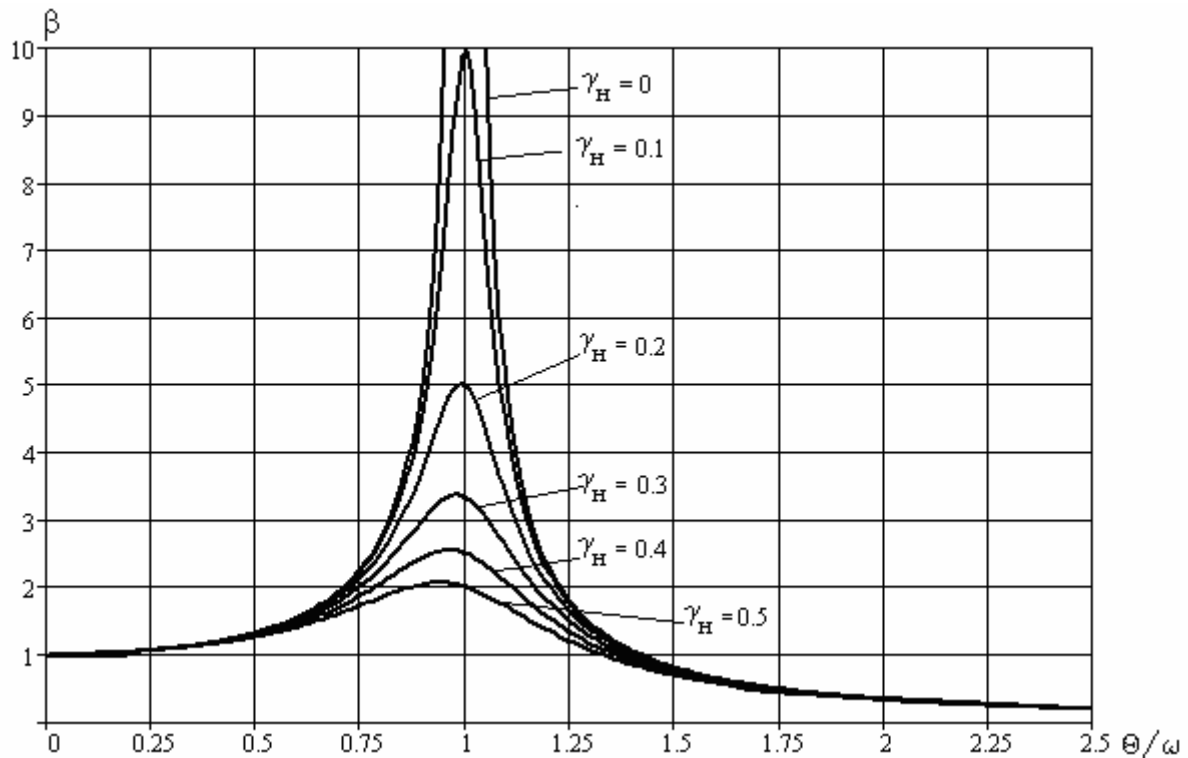
1	$\theta/\omega = 0$	$\beta = 1$	$A = u_{ст}$
2	$\theta/\omega = 1$	$\beta = \infty$	$A = \infty$
3	$\theta/\omega = \sqrt{2} = 1.41$	$\beta = 1$	$A = u_{ст}$
4	$\theta/\omega = \infty$	$\beta = 0$	$A = 0$

В реальных сооружениях значений $\beta = \infty$ и $A = \infty$ быть не может. Так что вариант 1 ($\gamma_n = 0$) является чисто теоретическим. Но даже, если $\gamma_n = 0$, величины β и A могут стать бесконечно большими только за бесконечно большой промежуток времени. Это показано в работе [11], где для рассматриваемого варианта приведено решение уравнения движения, когда $\theta/\omega = 1$:

$$u(t) = \frac{P_0}{2m\omega} t \cdot \sin \omega t. \quad (1.104)$$

При наших обозначениях это выражение имеет вид (1.89), где

$$\beta(t) = 0.5\omega t \cdot \sin \omega t. \quad (1.105)$$

Графически изменение $\beta(t)$ (1.105), а значит и $u(t)$ (1.89), в зависимости от времени показано на рис. 1.21.



Рис. 1.21

Как видно, с увеличением времени t происходит неограниченное возрастание динамического коэффициента и амплитуд колебаний, а сам процесс колебаний, когда $\theta/\omega = 1$, имеет вид постепенной раскачки рассматриваемой упругой системы с одной степенью свободы. Ниже приведены значения амплитуд колебаний, полученные по формуле (1.104) при указанных в таблице значениях t :

t	$\pi/2\omega$	$3\pi/2\omega$	$5\pi/2\omega$	$7\pi/2\omega$
$A(t) = 0.5u_{ст}\omega t$	$\pi u_{ст}/4$	$3\pi u_{ст}/4$	$5\pi u_{ст}/4$	$7\pi u_{ст}/4$

Совпадение частоты θ возмущающей силы с собственной частотой ω незатухающих колебаний системы и возникающее при этом явление раскачки и возрастания амплитуд колебаний называется *резонансом*.

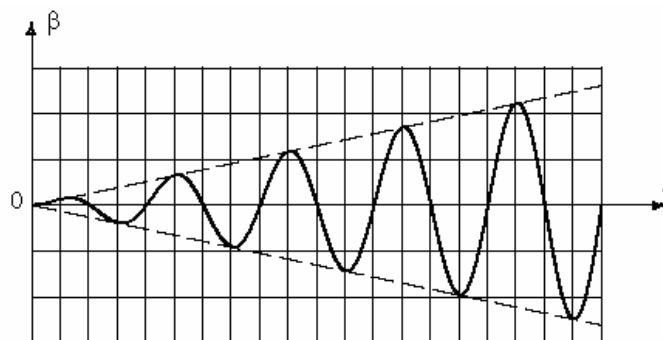
При очень небольшом различии в величинах θ и ω возникают колебания с явлением *биения* [11, 15]. Это состояние сооружения также является резонансным.

Зона значений отношения θ/ω , в которой даже небольшое изменение отношения θ/ω приводит к значительному изменению величин β и A , называется *резонансной зоной*.

Ширина резонансной зоны (по оси значений θ/ω) условна и зависит от критериев, принимаемых при ее определении (например, критерия о допустимых значениях величин β и A или соответствующих им величин перемещений, усилий и напряжений при расчете рассматриваемого упругого сооружения на жесткость и прочность). Различные приближенные оценки ширины этой зоны даны, например, в учебных пособиях [9, 11].

Из соображений допустимости значений искомых величин может быть установлено и время $t_{доп}$ безопасной для сооружения раскачки при резонансе.

Вариант 2 ($1 \gg \gamma_n > 0$). При наличии неупругого сопротивления материала сооружения (при конкретном значении характеристики затухания) и при отношении $\theta/\omega = 1$ динамический коэффициент β и амплитуда колебаний A уже не будут бесконечно большими. Их конечные значения определяются соответственно из выражений (1.106) после подстановки в них заданного значения γ_n .

$$\beta = \frac{1}{\gamma_n}; \quad A = \frac{u_{ст}}{\gamma_n} = \frac{P_o \cdot \delta}{\gamma_n} = \frac{P_o}{m\omega^2} \cdot \frac{1}{\gamma_n} \quad (1.106)$$

Как видно (см. рис. 1.20), изменение значения γ_n в выражении β (1.101) заметно влияет на изменение β и A только в резонансной зоне, т.е. при значениях отношения θ/ω близком к $\theta/\omega = 1$.

Вне резонансной зоны, точнее при удалении отношения θ/ω (влево и вправо на рис. 1.20) от значения $\theta/\omega = 1$, изменение значения γ_n в выражении β мало влияет на изменение значение динамического коэффициента и, следовательно, амплитуды колебаний.

Анализ изменения величины сдвига по фазе α искомых величин по отношению к возмущающей силе $P(t)$

Очевидно, что при отсутствии неупругого сопротивления колебаниям, когда, например, $\gamma_n = 0$, значение $\alpha = 0$ (1.99). Сила $P(t)$ и прогиб $u(t)$ в этом варианте изменяются синхронно по закону $\sin \theta t$ без сдвига по фазе.

При $\theta/\omega = 1$ и любых значениях $\gamma_n > 0$ получим $\alpha = \pi/2$. Такой сдвиг по фазе между силой и перемещением показывает, что при достижении силой $P(t) = P_o \sin \theta t$:

- максимального значения P_o (например, в момент времени $t = T_o/4$, когда

$\sin \theta t = \sin\left(\frac{2\pi}{T_0} \cdot \frac{T_0}{4}\right) = 1$) перемещение движущейся массы будет равно нулю

$$u(t) = A \sin\left(\frac{2\pi}{T_0} \cdot \frac{T_0}{4} - \frac{\pi}{2}\right) = 0;$$

- нулевого значения (например, в момент времени $t = T_0/2$, когда

$\sin \theta t = \sin\left(\frac{2\pi}{T_0} \cdot \frac{T_0}{2}\right) = 0$) перемещение движущейся массы будет равно

$$\text{максимальному значению } u(t) = A \sin\left(\frac{2\pi}{T_0} \cdot \frac{T_0}{2} - \frac{\pi}{2}\right) = A.$$

Во всех этих выражениях величина $T_0 = 2\pi/\theta$ является периодом установившихся гармонических колебаний с частотой θ возмущающей силы.

При $\theta/\omega < 1$ ($\theta/\omega > 1$) и любых значениях $\gamma_n > 0$ получим $\alpha < \pi/2$ ($\alpha > \pi/2$).

Характер изменения величины α в зависимости от изменения отношения θ/ω при некоторых заданных постоянных значениях $\gamma_n > 0$ показан на рис. 1.22.

Чем меньше значение γ_n , тем сильнее изменяется функция α в зоне резонанса. В пределе (при $\gamma_n = 0$ и при $\theta/\omega = 1$) происходит скачкообразное изменение α : от нулевого значения при $\theta/\omega < 1$ до π (штриховая линия на рис. 1.22).

При $\alpha = \pi$ возмущающая сила $P(t) = P_0 \sin \theta t$ и перемещение массы $u(t) = A \sin\left(\frac{2\pi}{T_0} \cdot t - \alpha\right)$ находятся в противофазе. Это будет, например, когда $t = T_0/4$, т. к. в этот момент времени $P(t) = P_0 \sin\left(\frac{2\pi}{T_0} \cdot \frac{T_0}{4}\right) = P_0$ и $u(t) = A \sin\left(\frac{2\pi}{T_0} \cdot \frac{T_0}{4} - \pi\right) = -A$.



Рис. 1.22

Суммарная сила $S(t)$ при установившихся гармонических колебаниях и ее синусоидальная и косинусоидальная составляющие

Полученное решение (1.92) уравнения (1.86) вынужденных колебаний при установившихся гармонических колебаниях под действием нагрузки

$P(t) = P_o \sin \theta t$ сопоставим с уравнением движения (1.84), которое, введя обозначение суммарной силы $S(t) = P(t) + J(t) + R_H(t)$, представим в виде (1.84)

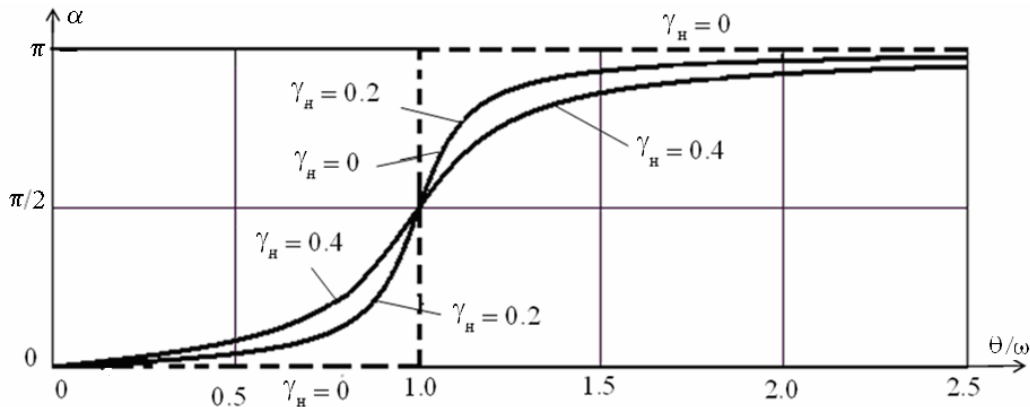
Очевидно, что можно записать равенство

$$S(t) = S_o \sin(\theta t - \alpha), \quad (1.107)$$

где

$$S_o = A/\delta = (u_{ct} \cdot \beta)/\delta = (P_o \cdot \delta \cdot \beta)/\delta = P_o \cdot \beta \quad (1.108)$$

является амплитудой суммарной силы $S(t)$.

Определив амплитуду S_o суммарной силы, можно определить максимальный прогиб балки

$$A = S_o \cdot \delta = \frac{S_o}{m\omega^2} \quad (1.109)$$

и определить опорные реакции балки и усилия в ее сечениях.

Иногда при решении задачи об установившихся гармонических колебаниях определяется не полная амплитуда S_o суммарной силы $S(t)$, а амплитуды S' и S'' синусоидальной и косинусоидальной составляющих суммарной силы в соответствии с представлением ее в виде

$$S(t) = S_o \sin(\theta t - \alpha) = S' \sin \theta t - S'' \cos \theta t. \quad (1.110)$$

Формулы для вычисления амплитуд S' и S'' составляющих сил, а также полной амплитуды S_o , можно получить из имеющихся формул (1.97) и (1.98) для соответствующих им амплитуд A' и A'' составляющих перемещений, а также полной амплитуды A , с учетом представления решения (1.92) в виде (1.96):

$$u(t) = A \sin(\theta t - \alpha) = A' \sin \theta t - A'' \cos \theta t.$$

Преобразуем первую формулу (1.101) и формулы (1.97), представив их с учетом (1.96) и (1.110) в виде:

$$\beta = \frac{1}{\sqrt{\chi^2 + \gamma_H^2}}, \quad \chi = \left(1 - \frac{\theta^2}{\omega^2}\right).$$

$$A' = \frac{P_o}{m\omega^2} \cdot \beta^2 \cdot \chi = \frac{S'}{m\omega^2} = S' \cdot \delta; \quad A'' = \frac{P_o}{m\omega^2} \cdot \beta^2 \cdot \gamma_H = \frac{S''}{m\omega^2} = S'' \cdot \delta.$$

где

$$S' = \omega^2 m A' = P_o \cdot \beta^2 \cdot \chi; \quad S'' = \omega^2 m A'' = P_o \cdot \beta^2 \cdot \gamma_H. \quad (1.111)$$

В последних выражениях для A' и A'' учтено, что $(1/m\omega^2) = \delta$.

Полная амплитуда A перемещений $u(t)$ (1.96) (см. рис. 1.18,а) при установившихся гармонических колебаниях может быть получена по формуле

(1.98) а так же по формуле (1.109), где

$$S_0 = \sqrt{(S')^2 + (S'')^2}. \quad (1.112)$$

Наибольшее значение амплитуда S_0 суммарной силы имеет, когда при решении задачи не учитывается сила неупругого сопротивления (принимается условие, что $\gamma_n = 0$). Тогда силы $P(t)$ и $J(t)$ действуют синхронно (синфазно), без сдвига по фазе ($\alpha = 0$), и сила неупругого сопротивления отсутствует.

Усилия и напряжения в балке при установившихся колебаниях

Вариант 1 ($\gamma_n = 0$). Поскольку в этом варианте изменение во времени возмущающей силы и силы инерции происходит синхронно, то максимальных значений эти силы и суммарная сила (1.110) достигают в одинаковые моменты времени, например, когда $t = T_0 / 4$ (при этом $\sin \theta t = 1$).

Для определения максимальных значений во времени любых динамических величин при установившихся гармонических колебаниях без учета сил неупругого сопротивления рекомендуется такая последовательность расчета:

1. Выполняется расчет балки от действия статической силы P_0 (рис. 1.23, а): определяются опорные реакции $V_A^0 = V_B^0 = P_0 / 2$, прогиб балки $u_{ст} = P_0 \cdot \delta$; строятся эпюры изгибающих моментов и поперечных сил; определяются нормальные и касательные напряжения в интересующих расчетчика сечениях балки.

На рис. 1.23 приведены: а) эпюра $M^0 = M_{ст}$ с указанием максимальной ординаты в среднем сечении балки, когда сила P_0 направлена вниз; б) эпюра нормальных напряжений σ^0 с указанием ординат $\sigma_{1,2}^0 = \pm M_{max}^0 / W$ на нижней (1) и верхней (2) сторонах сечения балки с моментом сопротивления W .



Рис. 1.23

2. Подсчитывается динамический коэффициент β , например по формуле (1.103).

3. Определяются амплитудные значения следующих величин в среднем сечении балки:

– перемещений массы $A = u_{ст}\beta = (P_0 \cdot \beta) / m\omega^2$;

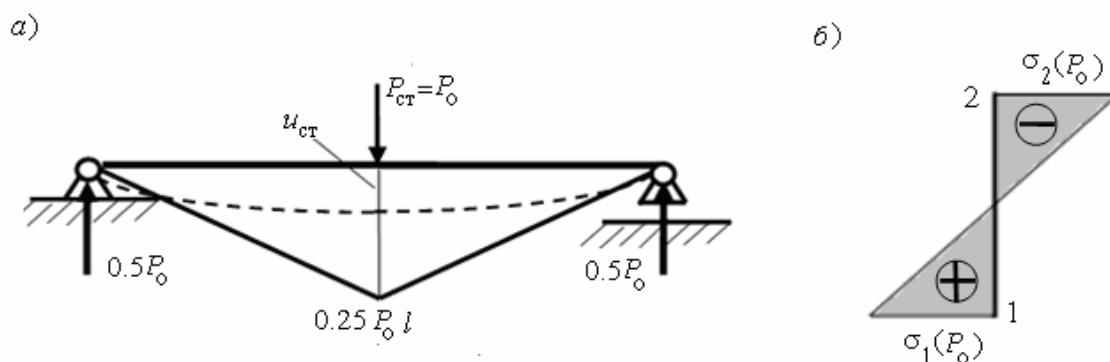
– суммарной силы $S_0 = P_0 + J_0 = P_0 \cdot \beta$, действующей на балку в месте расположения массы.

– ординаты эпюры изгибающих моментов $M_d = M_{ст} \cdot \beta$, где $M_{ст}$ – соответствующая ордината эпюры изгибающих моментов от действия силы P_0 (см. рис.1.23, а);

– ординаты эпюры нормального напряжения в точках 1 и 2 поперечного сечения балки $\sigma_{1,2} = \pm(\sigma_{1,2}^0 \cdot \beta)$, где $\sigma_{1,2}^0$ – максимальная ордината эпюры нормальных напряжений в поперечном сечении балки от действия силы P_0 (см. рис. 1.23, б).

Вариант 2 ($1 \gg \gamma_n > 0$). В этом варианте при определении амплитудных значений усилий и напряжений обычно поступают следующим образом:

1. Определяем динамический коэффициент β , например, по формуле (1.101).

2. Затем по формулам (1.111) определяем амплитуды S' и S'' синусоидальной и косинусоидальной составляющих суммарной силы.

3. По формулам (1.97) определяем амплитуды A' и A'' перемещений массы, соответствующих действию на балку сил S' и S'' .

4. Отдельно от действия амплитудных значений S' и S'' синусоидальной и косинусоидальной составляющих суммарной нагрузки строим для балки необходимые эпюры усилий. Ограничившись в балке рассмотрением только изгибающих моментов, построим эпюры M' и M'' и определим максимальные амплитуды моментов в сечении балки под силой: M'_{max} и M''_{max} .

5. Поскольку амплитудные значения сил S' и S'' не связаны друг с другом временным фактором, все суммарные амплитудные значения искомых величин (S_0 – полной амплитуды суммарной силы $S(t)$, A – полной амплитуды перемещения массы $u(t)$, M_{max} – полной амплитуды изгибающего момента в среднем сечении балки и т. д.) определяются по формулам вида (1.98) для амплитуды перемещения и (1.112) для амплитуды суммарной силы. Поэтому полная амплитуда изгибающего момента в среднем сечении балки определится по формуле:

$$M_{\max} = \sqrt{(M'_{\max})^2 + (M''_{\max})^2}. \quad (1.113)$$

Аналогичным способом определяются максимальные значения и других искомых усилий и напряжений.

Пример 1. Рассмотрим железобетонную балку, на которой в середине ее пролета расположен электродвигатель (рис. 1.24).



Рис. 1.24

Поставим задачу расчета балки от совместного действия статической нагрузки в виде собственного веса балки и веса двигателя а также от динамического воздействия на балку вертикальной составляющей $P(t) = P_0 \sin \theta t$ центробежной силы (рис. 1.24, б), возникающей при вращении ротора электродвигателя (рис. 1.25).

На заданной схеме балки (рис. 1.24, а) ее вес представлен в виде равномерно распределенной нагрузки, а вес электромотора – в виде сосредоточенной силы.

Расчетная схема для динамического расчета балки представляется в виде системы с одной степенью свободы (см. рис. 1.24, б). Такая расчетная схема получилась в результате представления балки в виде системы двух стержневых конечных элементов с узлами на опорах и по середине балки, равномерно распределенная масса которых заменена двумя равными массами по концам элементов (см. пример 4 в подразделе 1.1).

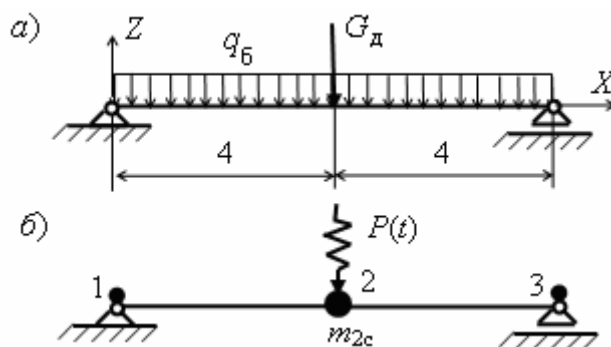

Рис. 1.25

Амплитуда центробежной силы определяется по формуле $P_0 = \theta^2 m_p e = \theta^2 \cdot \frac{G_p}{g} \cdot e$, где e – эксцентриситет между центром массы ротора $m_p = G_p / g$ и его геометрической осью (см. рис. 1.25). В примере он принят равным 5 мм.

Уточним постановку задачи:

Требуется определить максимальный прогиб балки и максимальный изгибающий момент в ее среднем сечении:

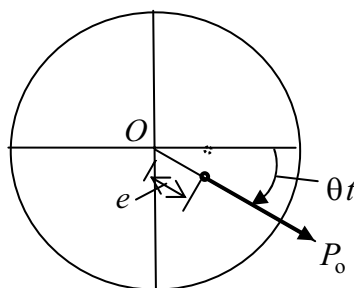
от статической нагрузки в виде собственного веса балки и собственного веса электродвигателя;

от динамической нагрузки $P(t) = P_0 \sin \theta t$ при рассмотрении установившихся гармонических колебаний балки.

от суммарного действия статических и динамической нагрузок

Статический и динамический расчет выполним вручную и на ПК с помощью программы SCAD.

Статический расчет

Процедура статического расчета балки вручную и с помощью программы SCAD учащемуся хорошо известна [1, 2, 21-24], поэтому здесь не рассматривается. Приведем следующие результаты этих расчетов.

1. При загрузении 1 балки ее собственным весом:

1.1. Линейный вес балки (см. пример 4 в подразделе 1.1)

$$q_6 = (b \cdot h) \rho_6 \cdot g = (0.4 \cdot 0.6) \cdot 2.5 \cdot 9.81 = 5.886 \text{ кН/м} = 0.6 \text{ тс/м}.$$

1.2. Изгибающий момент в среднем сечении балки

$$M_{\text{ст}}(q_6) = q_6 l_6^2 / 8 = 0.6 \cdot 8^2 / 8 = 4.8 \text{ тс} \cdot \text{м} = 47.088 \text{ кН} \cdot \text{м}.$$

1.3. Прогиб балки в среднем сечении

$$u_{\text{ст}}(q_6) = \frac{1}{EI} \int_0^8 \overline{MM}_p dx = \frac{5}{384} \frac{q_6 l_6^4}{EI} = 0.00145 \text{ м} = 1.4 \text{ мм}.$$

При загрузении 2 балки собственным весом двигателя:

2.1. Сосредоточенная сила веса двигателя

$$G_d = m_d \cdot g = 1.5 \cdot 9.81 = 14.715 \text{ кН} = 1.5 \text{ тс}.$$

2.2. Изгибающий момент в среднем сечении балки

$$M_{\text{ст}}(G_d) = G_d l_6 / 4 = 1.5 \cdot 8 / 4 = 3 \text{ тс} \cdot \text{м} = 29.43 \text{ кН} \cdot \text{м}.$$

2.3. Прогиб балки в среднем сечении (см. формулу (1.45) для прогиба от единичной силы δ)

$$u_{\text{ст}}(G_d) = \delta \cdot G_d = \frac{G_d \cdot l^3}{48EI} = \frac{14.715 \cdot (8)^3}{48 \cdot 3.00186 \cdot 10^7 \cdot 0.0072} = 0.0007 \text{ м} = 0.7 \text{ мм}.$$

3. Искомые величины при комбинации 1 статических загрузений 1 и 2:

$$M_{\text{ст}}(q_6 + G_d) = M_{\text{ст}}(q_6) + M_{\text{ст}}(G_d) = 4.8 + 3.0 = 7.8 \text{ тс} \cdot \text{м} = 76.718 \text{ кН} \cdot \text{м}.$$

$$u_{\text{ст}}(q_6 + G_d) = u_{\text{ст}}(q_6) + u_{\text{ст}}(G_d) = 1.4 \text{ мм} + 0.7 \text{ мм} = 2.1 \text{ мм}.$$

Динамический расчет вручную

1. Составляем расчетную схему балки для динамического расчета как системы с одной степенью свободы.

Представим балку как систему двух элементов типа 2 «Стержень плоской рамы» (по классификации стержневых элементов в программе SCAD [1, 2]) с узлами на опорах и в середине пролета (в месте расположения двигателя) и произведем замену линейной (удельной распределенной вдоль оси балки) массы балки $\mu_6 = A_6 \rho_6 = A_6 \frac{\gamma_6}{g} = \frac{q_6}{g}$ точечными массами (см. рис. 1.24, б).

Вес точечной массы на каждой опоре (см. рис. 1.24, б) равен $G_{16} = G_{36} = q_6 \cdot \frac{l_6}{4} = 0.6 \cdot \frac{8}{4} = 1.2 \text{ тс} = 11.772 \text{ кН}$. Вес точечной массы в среднем узле 2 в два раза больше:

$$G_{26} = q_6 \cdot \frac{l_6}{2} = 0.6 \cdot \frac{8}{2} = 2.4 \text{ тс} = 33.354 \text{ кН}.$$

С учетом массы двигателя в узле 2 получим суммарную массу $m_{2c} = m_{2д} + m_{26} = (1.5 + 2.4) = 3.9 \text{ т}$ (см. рис. 1.24, б). Ее вес равен $G_{2c} = G_{2д} + G_{26} = 1.5 + 2.4 = 3.9 \text{ тс} = 38.259 \text{ кН}$.

2. Определяем амплитуду вертикальной составляющей центробежной силы (см. рис. 1.25).

2.1. Сначала для ротора с заданной частотой вращения в одну минуту $n = 500$, 1/мин, находим частоту вращения в одну секунду $f = n/60$, 1/с, а затем – угловую частоту вращения $\theta = 2\pi \cdot f$, 1/с, представляющую 2π циклов вращения в одну секунду [20]:

$$f = 500/60 = 8.33 \text{ 1/с}; \quad \theta = 6.28 \cdot 8.33 = 52.33 \text{ 1/с, рад/с}$$

Примечание. Иногда частоту вращения n, f, θ называют «числом оборотов» ротора соответственно за одну минуту, за одну секунду, за 2π секунд.

2.2. Затем находим амплитуду центробежной силы:

$$P_0 = (52.33)^2 \cdot \frac{0.3}{9.81} \cdot 0.005 \approx 0.42 \text{ тс} = 4.162 \text{ кН}.$$

3. По формуле (1.14) для любой системы с одной степенью свободы или (1.51) для заданной балки найдем угловую частоту свободных незатухающих колебаний полученной системы с одной степенью свободы (см. пример 4 в подразделе 1.1):

$$\omega = \sqrt{\frac{1}{m_{2c} \delta}} = \sqrt{\frac{g}{G_{2c} \delta}} = 6.928 \sqrt{\frac{g}{G_{2c}} \cdot \frac{EI}{l_6^3}} = 6.928 \sqrt{\frac{9.81}{3.9} \cdot \frac{3.06 \cdot 10^6 \cdot 4 \cdot 6^3}{8^3 \cdot 10 \cdot 10^3 \cdot 12}} = 72.08 \text{ 1/с, рад/с}.$$

4. Вычисляем по формуле (1.101) динамический коэффициент β для двух рассмотренных выше вариантов учета коэффициентов, характеризующих силу неупругого сопротивления материала балки при установившихся колебаниях:

Вариант 1. Коэффициент γ_n неупругого сопротивления колебаниям равен нулю:

$$\beta = \left| \frac{1}{1 - (\theta/\omega)^2} \right| = \left| \frac{1}{1 - (52.33/72.08)^2} \right| = 2.11.$$

Вариант 2. Коэффициент γ_n неупругого сопротивления колебаниям принят в соответствии с (1.74) и со средним значением $\psi = 0.56$ коэффициента поглощения энергии колебаний для железобетонных балок (см. подраздел 1.2). Тогда: $\gamma_n = \psi/4 = 0.56/4 = 0.09$ и

$$\beta = \frac{1}{\sqrt{\left(1 - \frac{\theta^2}{\omega^2}\right)^2 + \gamma_n^2}} = \frac{1}{\sqrt{\left(1 - (52.33/72.08)^2\right)^2 + (0.09)^2}} = 2.08.$$

Как видим, значение динамического коэффициента для железобетонной балки с достаточной для практических целей точностью может быть принято как в варианте 1, т. е. без учета влияния на него коэффициента затухания колебаний.

5. Вычислим амплитуды искомых величин для варианта 1 ($\gamma_n = 0$).

5.1. Амплитуды S' и S'' (1.111) составляющих суммарной силы $S(t)$ (1.110) и полная амплитуда S_o :

$$S' = (P_o + J_o) = P_o \cdot \beta = 0.42 \cdot 2.11 = 0.89 \text{ тс} = 8.731 \text{ кН};$$

$$S'' = 0.$$

$$S_o = \sqrt{(S')^2 + (S'')^2} = S' = 0.89 \text{ тс} = 8.731 \text{ кН}.$$

5.2. Амплитуда установившихся колебаний $A = (u_{ct}\beta) = (S_o \cdot \delta)$:

$$A = (0.89 \cdot 0.0005) = 0.0004 \text{ м} = 0.4 \text{ мм}.$$

Величина δ здесь получена пересчетом по прогибу $u_{ct}(G_d)$, подсчитанному выше от действия силы веса двигателя $G_d = 1.5 \text{ тс}$: $\delta = (0.0007/1.5) \approx 0.0005 \text{ м}$.

5.3. Амплитуда изгибающего момента в среднем сечении балки

$$M_d = M_{ct} \cdot \beta = (P_o \cdot l_6/4) \cdot \beta = S_o \cdot l_6/4 = (0.89 \cdot 8/4) = 1.78 \text{ тс} \cdot \text{м} = 17.462 \text{ кН} \cdot \text{м}.$$

Суммирование воздействий статических и динамической нагрузок

Определяем суммарные значения искомых величин в среднем сечении балки с учетом переменности знака динамических амплитуд относящиеся к нижней (цифра 1 соответствует знаку +) и верхней (цифра 2 соответствует знаку -) сторонам балки:

$$u_{1,2} = u_{ct}(q_6 + G_d) \pm (A) = 2.1 \pm 0.4 = \begin{cases} +2.5 \text{ мм} \\ +1.7 \text{ мм} \end{cases}.$$

$$M_{1,2} = M_{ct}(q_6 + G_d) \pm (M_{ct} \cdot \beta) = 7.8 \pm 1.78 = \begin{cases} +9.58 \text{ тс} \cdot \text{м} \\ +6.02 \text{ тс} \cdot \text{м} \end{cases} = \begin{cases} +93.980 \text{ кН} \cdot \text{м} \\ +59.056 \text{ кН} \cdot \text{м} \end{cases}.$$

Как видим, в рассмотренном примере влияние динамического воздействия незначительно. Это связано с малой массой ротора двигателя и малой частотой его вращения по сравнению с собственной частотой системы. Малому значению отношения $\theta/\omega \approx 0.7$ соответствует и малое значение коэффициента динамичности (см. рис. 1.20) $\beta = 2.11$.

Если предположить, что возмущающая частота совпала с собственной частотой системы ($\theta/\omega = 1$), то коэффициент динамичности, амплитуда перемещений и амплитуда

максимального изгибающего момента при резонансе получились бы соответственно равными (см. (1.103)):

$$\beta = 1/\gamma_n = 1/0.09 = 11.1.$$

$$A = (0.42 \cdot 0.0005 \cdot 11.1) = 0.0023 \text{ м} = 2.3 \text{ мм}.$$

$$M_d = M_{ст} \cdot \beta = (P_o l_6 / 4) \cdot \beta = (0.42 \cdot 8 / 4) \cdot 11.1 = 9.33 \text{ тс} \cdot \text{м}$$

Тогда соответствующие суммарные величины для прогиба и изгибающего момента в среднем сечении балки получились бы равными:

$$u_{1,2} = u_{ст}(q_6 + G_d) \pm (A) = 2.1 \pm (2.3) = \begin{cases} +4.5 \text{ мм} \\ -0.2 \text{ мм} \end{cases}.$$

$$M_{1,2} = M_{ст}(q_6 + G_d) \pm (M_{ст} \cdot \beta) = 7.8 \pm 9.33 = \begin{cases} +17.13 \text{ тс} \cdot \text{м} \\ -1.53 \text{ тс} \cdot \text{м} \end{cases} = \begin{cases} +168.045 \text{ кН} \cdot \text{м} \\ -15.009 \text{ кН} \cdot \text{м} \end{cases}.$$

Последние результаты показывают, что при $\theta/\omega = 1$ максимальный во времени прогиб и максимальный изгибающий момент в среднем сечении балки с периодом $T_o = 2\pi/\theta$ изменяют значения и знак. Растянутыми будут то нижняя (знак +), то верхняя (знак -), стороны балки.

Такое явление может наблюдаться и вне резонансной зоны, что связано с влиянием на искомые величины различных параметров рассматриваемой системы.

Динамический расчет на ПК с помощью программы SCAD

Решение рассмотренной задачи на установившиеся гармонические колебания может быть выполнено с помощью программы SCAD. Расчет будем выполнять для расчетных схем балки, изображенных на рис. 1.24, а, б). Так как программа SCAD уже неоднократно использовалась учащимся для решения различных статических задач [1, 2, 3], рассмотрим процедуру расчета в сокращенном виде.

1. Выполним этапы 1 и 2 последовательности расчета, приведенной в [1] и создадим расчетную схему балки в виде системы двух КЭ типа 2 «Плоская рама» (см. рис. 1.8, а в примере 4 подраздела 1.1).

2. На этапе 3 расчета создадим загрузку 1 от собственного веса балки и загрузку 2 от собственного веса двигателя.

3. **Создадим загрузку 3 с динамическим воздействием.** Для этого нажмем кнопку  на инструментальной панели, соответствующей разделу **Загрузка** и откроем первую страницу «Ввод параметров динамической нагрузки» диалогового окна «Параметры динамических воздействий». На поле «Вид воздействия» выбираем «Гармонические колебания» и делаем запись (например, «гарм-1») на светлом поле «Имя загрузки».

Затем выбираем в верхней части диалогового окна «Гармонические колебания». Откроется вторая страница окна, часть которого с введенными параметрами приведена ниже.

Подтвердив назначенные параметры нажатием кнопки «ОК» диалогового окна, закрываем его.

Затем на инструментальной панели раздела **Загрузка** нажимаем кнопку  «Инерционные характеристики». В соответствующем диалоговом окне выбирается его часть «Гармонические колебания», где вводятся необходимые для расчета параметры.

Расчет на заданную частоту

Число учитываемых форм собственных колебаний

Коэффициент неупругого сопротивления материала

Круговая частота внешнего воздействия рад/сек

Точность вычисления частоты

Здесь также как при задании масс при решении задачи «модальный анализ» могут быть рассмотрены два варианта.

В варианте 1 под массой в узле 2 расчетной схемы понимается *суммарная масса* $m_2 = m_d + m_{2,пр}$, где $m_{2,пр} = 0.5m^{(1)} + 0.5m^{(2)} = 0.5(2.4 + 2.4) = 2.4$ т. Так как масса двигателя $m_d = 1.5$ т, то $m_2 = 1.5 + 2.4 = 3.9$ т. Поэтому в открывшемся окне задается *суммарный вес* $G_2 = G_d + G_{2,пр} = 1.5$ тс + 2.4 тс = 3.9 тс:

Направление

Параметры воздействия

Вес массы в узле Т

Величина амплитуды Т

Закон колебания

Сдвиг фазы (радиан)

(Размерность силы «Т» в окне эквивалентна размерности силы «тс»).

В варианте 2 под массой в узле 2 расчетной схемы понимается *только масса двигателя* $m_d = 1.5$ т. Поэтому, во втором варианте последовательно вводятся исходные данные с помощью приведенных ниже частей диалоговых окон.

В приведенной ниже слева части диалогового окна «Гармонические колебания», в отличие от предыдущего варианта в позиции «Вес массы в узле» вводится вес только массы двигателя.

Направление

Параметры воздействия

Вес массы в узле Т

Величина амплитуды Т

Закон колебания

Сдвиг фазы (радиан)

Массы в элементах

Распределенные Пластины

Сосредоточенные

Вес массы Т

В правом окне вводится «погонный» вес массы балки. Введенные параметры в окне

первого варианта и в левом окне второго варианта относятся к колеблющейся точечной массе, расположенной в узле 2 (см. рис. 1.24, б).

Поэтому в обоих вариантах после нажатия в окне кнопки «ОК» необходимо подвести курсор на экране дисплея к узлу 2 и, нажав на левую кнопку мыши, отметить этот узел (это равносильно расположению массы в узле 2 и приложению к нему указанной гармонической силы). Все эти действия подтверждаются нажатием кнопки  на инструментальной панели раздела **Загрузка**.

Во втором варианте для совершения загрузки балки «погонным» весом $q_6 = 0.6 \text{ тс} = 5.886 \text{ кН}$ балки, параметр которого отражен на приведенном выше правом диалоговом окне, необходимо с помощью курсора отметить конечные элементы 1 и 2 балки.

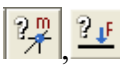
Если при этом на панели **Фильтры отображения** будут нажаты кнопки , то на расчетной схеме около узла 2 появится характерное обозначение и значение веса массы в узле 2, а во втором варианте появится также характерное обозначение распределенной массы конечных элементов и значение веса одного погонного метра балки. Эти рисунки имеют такой же вид, как и при задании масс при решении задачи «модальный анализ» (см. рис. 1.10 и рис. 1.11).

В рассматриваемом примере были выполнены оба варианта загрузки при гармоническом воздействии. Они были сохранены как загрузка 3 и загрузка 4.

При сохранении динамических загрузок имена предыдущих загрузок 1 и 2 и заданное имя динамического воздействия, например, «гарм-1», уже будут отражены в диалоговом окне для сохранения загрузки:

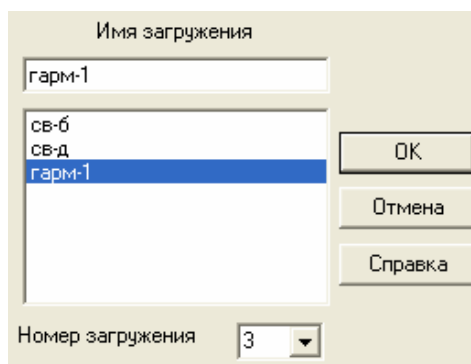

Но в появившемся диалоговом окне в поле «Номер загрузки» сначала ничего не будет. Надо с помощью указателя открыть список номеров и выбрать порядковый номер данного загрузки. При загрузке «гарм-1» выбираем цифру 3 (см. приведенное выше окно на этапе задания загрузки 3), а затем (при загрузке с именем «гарм-1-распр.») – цифру 4).

После задания загрузок переходим к выполнению этапа 4 расчета [1].

4. Выполняем линейный расчет, и представляем его табличные и графические результаты.

Вся процедура выполнения этого этапа остается такой же, как и при статическом расчете.

Отличие наблюдается в таблице «Оформление результатов расчета», где результаты решения динамической задачи для загрузок 3 и 4 отражены не только в виде таблиц для искомых перемещений и усилий, но и в специальном разделе «Динамика».

При открытии раздела «Динамика» последовательно открываются четыре таблицы. Поскольку результаты расчетов при динамических нагрузках 3 и 4 получились совершенно одинаковыми, ограничимся (после редактирования таблиц) приведением только результатов динамического нагружения 3.

1. Распределение весов масс (тс)

РАСПРЕДЕЛЕНИЕ ВЕСОВ МАСС			
	1	2	3
3 -	(гарм-1)		
Z	3.9		

2. Собственная частота и период системы с одной степенью свободы

Загру:	N	СОБСТВ.	ЧАСТОТЫ		ПЕРИОДЫ
жение:	П/П	ЗНАЧЕНИЯ	1/С	ГЦ	С
3	1	.0138734	72.08	11.48	.087

3. Ординаты СФК

ФОРМЫ КОЛЕБАНИЙ			
	1	2	3
3 -	1 (гарм-1)		
Z	1.		

4. Инерционные нагрузки

ИНЕРЦИОННЫЕ НАГРУЗКИ			
	1	2	3
3 -	1 (гарм-1)		
Z	.87		
3 -	2		
Z	-.17		

Таблицы 1, 2, 3 имеют такой же вид, как и в динамической задаче «модальный анализ» (см. примере 4 подраздела 1.1).

В последней таблице результатов расчета с помощью программы SCAD приводятся значения амплитуд S' и S'' составляющих суммарной силы $S(t)$. Знаки этих амплитуд соответствуют правилу знаков для нагрузок, принятому в программе SCAD [2, 24].

Расчетная амплитуда S_o суммарной силы $S(t)$ (1.110) определится по формуле (1.112):

$$S_0 = \sqrt{(S')^2 + (S'')^2} = \sqrt{(0.87)^2 + (-0.17)^2} = 0.89 \text{ тс.}$$

Это значение совпадает со значением, полученном в разделе примера «Динамический расчет вручную». Знак расчетной амплитуды назначается по знаку наибольшей слагаемой силы.

Примечание к последней таблице.

Таблица с составляющими амплитудами S' и S'' полной амплитуды S_0 названа «Инерционные нагрузки» с учетом того, что амплитуду S_0 можно представить как амплитуду инерционной силы $J = m\omega^2 u_{\text{ст}}$ при собственных колебаниях балки с частотой ω и амплитудой $u_{\text{ст}}$ (см. формулу 1.31), умноженную на динамический коэффициент β :

$$S_0 = m\omega^2 A = (m\omega^2 \cdot u_{\text{ст}})\beta = J \cdot \beta.$$

Подробнее этот вопрос будет рассмотрен в разделе 2 пособия, посвященного системам с несколькими степенями свободы.

Для получения численных значений перемещений и усилий, а также их знаков, определяющих направление искомых величин, необходимо возвратиться в таблицу «Оформление результатов расчета» и открыть таблицу с перемещениями узлов и таблицу с усилиями в намеченных сечениях конечных элементов.

Ниже приведены отредактированные таблицы с данными только о вертикальных перемещениях узлов КЭ и только об изгибающих моментах в этих узлах для нагрузок 1, 2 и 3.

П Е Р Е М Е Щ Е Н И Я У З Л О В, мм			
	1	2	3
1 -	(св-б)		
Z	-1.45		
2 -	(св-д)		
Z	-.73		
3 - 1	(гарм-1)		
Z	-.42		
3 - 2			
Z	.08		

В таблице перемещений узлов приведены прогибы балки от ее собственного веса, от веса двигателя и амплитуды перемещений $A' = -0.42$ мм и $A'' = 0.08$ мм от действия сил $S' = 0.87$ тс и $S'' = -0.17$ тс. Знаки перемещений берутся в соответствии с направлением оси Z общей системы осей координат (см. рис. 1.24,а). Расчетная амплитуда A полного перемещения $u(t)$ (1.96) определяется по формуле (1.98):

$$A = \sqrt{(A')^2 + (A'')^2} = \sqrt{(-0.42)^2 + (0.08)^2} = -0.43 \text{ мм.}$$

В таблице перемещений эта величина не приводится. Знак определенной расчетной амплитуды назначается по знаку наибольшего слагаемого перемещения. Значение амплитуды A практически совпадает со значением, полученным в разделе примера «Динамический расчет вручную».

У С И Л И Я /НАПРЯЖЕНИЯ/ В ЭЛЕМЕНТАХ, тс*м				
2_	1-1	1-2	2-1	2-2
1 -	(св-б)			
М		4.8	4.8	
2 -	(св-д)			
М		3.	3.	
3 - 1	(гарм-1)			
М		1.75	1.75	
3 - 2				
М		- .34	- .34	
3 - S1				
М		1.78	1.78	

В таблице усилий приведены амплитуды изгибающих моментов в узлах от этих же воздействий и расчетное значение полной амплитуды изгибающих моментов в узлах, подсчитанное (строка S1) по формуле (1.113).

Искомые величины при суммарном воздействии нагрузений 1, 2 и 3 получатся при суммировании значений соответствующих величин с учетом их знаков:

$$u_{1,2} = u_{ст}(q_б + G_д) \pm (A) = (1.4 + 0.7) \pm 0.4 = 2.1 \pm 0.4 = \begin{cases} +2.5 \text{ мм} \\ +1.7 \text{ мм} \end{cases}.$$

$$M_{1,2} = M_{ст}(q_б + G_д) \pm (M_{ст} \cdot \beta) = 7.8 \pm 1.78 = \begin{cases} +9.58 \text{ тс} \cdot \text{м} \\ +6.02 \text{ тс} \cdot \text{м} \end{cases} = \begin{cases} +93.980 \text{ кН} \cdot \text{м} \\ +59.056 \text{ кН} \cdot \text{м} \end{cases}.$$

Сопоставление значений соответствующих величин и их знаков, полученных с помощью программы SCAD и выполненных вручную для балки с заданными параметрами, показывает их хорошее совпадение.

При расчете вручную был рассмотрен вариант исходных данных, когда угловая частота θ , с^{-1} , вращения ротора двигателя совпадает с угловой собственной частотой $\omega = 72.08$, с^{-1} , расчетной схемы балки с одной степенью свободы (случай резонанса).

Рассматривая в задаче «Гармонические колебания» этот вариант как новое динамическое нагружение балки (с заданной возмущающей угловой частотой $\theta = 72.08 \text{ с}^{-1}$), получим в таблице «Инерционные нагрузки» раздела «Динамика» дополнительные строки с нагрузками $S' = 0$ и $S'' = -4.67 \text{ тс} = 45.813 \text{ кН}$:

И Н Е Р Ц И О Н Н Ы Е Н А Г Р У З К И, тс		
1	2	3
5 - 1	(гарм1-резонанс)	
5 - 2		
Z		-4.67

При расчете вручную эти же силы получатся по формулам (1.111):

$$S' = P_o \cdot \beta^2 \cdot \chi = P_o \cdot (1/\gamma_n)^2 \cdot 0 = 0;$$

$$S'' = P_o \cdot \beta^2 \cdot \gamma_n \cdot \theta / \omega = P_o (1/\gamma_n)^2 \cdot \gamma_n \cdot 1 = P_o / \gamma_n = 0.42 / 0.09 = 4.67 \text{ тс} = 45.813 \text{ кН}.$$

В соответствии с правой частью выражения (1.110) это амплитудное значение силы должно быть взято со знаком «минус».

Соответствующие найденным амплитудам составляющих полной силы $S(t)$ амплитуды A' и A'' составляющих полного перемещения $u(t)$ и амплитуды M'_{\max} и M''_{\max} составляющих полного изгибающего момента в среднем сечении балки найдем в таблицах «Перемещения» и «Усилия и напряжения»:

Единицы измерения линейных перемещений: мм

П Е Р Е М Е Щ Е Н И Я У З Л О В, мм				
	1	2	3	
5 - 1	(гарм1-резонанс)			
5 - 2				
Z	2.26			
У С И Л И Я /НАПРЯЖЕНИЯ/ В ЭЛЕМЕНТАХ, тс*м				
2_	1-1	1-2	2-1	2-2
5 - 1	(гарм1-резонанс)			
5 - 2				
M	-9.33	-9.33		
5 - S1				
M	-9.33	-9.33		

Эти результаты соответственно совпадают с результатами, полученными выше расчетом вручную при значении $\gamma_n = 0$. Совпадение результатов получается при использовании полученных выше вручную по формулам (1.111) силам $S' = 0$ и $S'' = 4.67 \text{ тс} = 45.813 \text{ кН}$. Действительно, используя формулы (1.97)* и (1.113) получим:

$$A' = 0; \quad A'' = \pm S'' / m\omega^2 = \pm \frac{45.813 \text{ кН}}{3.9 \text{ т} \cdot (72.08)^2 (\text{с}^{-1})^2} = \pm 0.00226 \text{ м} = \pm 2.3 \text{ мм}.$$

$$M_{\max} = M''_{\max} = \pm S'' \cdot l_6 / 4 = \pm (4.67 \cdot 8 / 4) = \pm 9.34 \text{ тс} \cdot \text{м} = \pm 91.625 \text{ кН} \cdot \text{м}.$$

Поэтому и в случае, когда $(\theta/\omega) = 1$, суммарные величины для прогиба и изгибающего момента в среднем сечении балки при расчете по программе SCAD соответственно совпадают с приведенными выше результатами расчета вручную.

На рис. 1.26, а, б приведена картина изгиба и эпюры изгибающих моментов балки, соответствующие ее статическим загрузениям 1 и 2. На рис. 1.26, в, г аналогичные результаты расчета изображены для двух состояний балки от действия соответственно сил $S' = 0.87 \text{ тс}$ и $S'' = -0.17 \text{ тс}$, полученных при загрузении 3 динамической силой $P(t) = P_o \sin \theta t$. Направления сил S' и S'' соответствуют их знакам, принятым в программе SCAD.



Рис. 1.26

На рис. 1.26, *д* приведены эпюры расчетных амплитуд A и M_{\max} , подсчитанных соответственно по формулам (1.98) и (1.113), а на рис. 1.26, *е* построены суммарные эпюры изгибающих моментов при заданном в примере соотношении угловых частот $(\theta/\omega) = 0.723$ (сплошные линии) и для варианта, когда $(\theta/\omega) = 1$ (штриховые линии). Обратим внимание, что во втором варианте при установившихся колебаниях балки растянутой оказываются не только ее нижняя сторона, но и верхняя. Так как рассматриваемая балка является железобетонной, это должно учитываться при подборе продольной арматуры.

1.5. Действие внезапно приложенной постоянной силы

Пусть на расчетную схему балки в виде невесомого упругого стержня с сосредоточенной массой m (см. рис. 1.1, *а*) в момент времени $t = 0$ мгновенно приложена постоянная сила P_0 . (будем считать ее направленной вниз). Определим перемещение массы (прогиб балки) при различной длительности воздействия силой P_0 . При этом будем предполагать, что статическое перемещение от веса массы рассмотрено отдельно и все перемещения, вызванные мгновенно приложенной силой P_0 , отсчитываются от оси балки с нулевыми перемещениями (см. рис. 1, *а*).

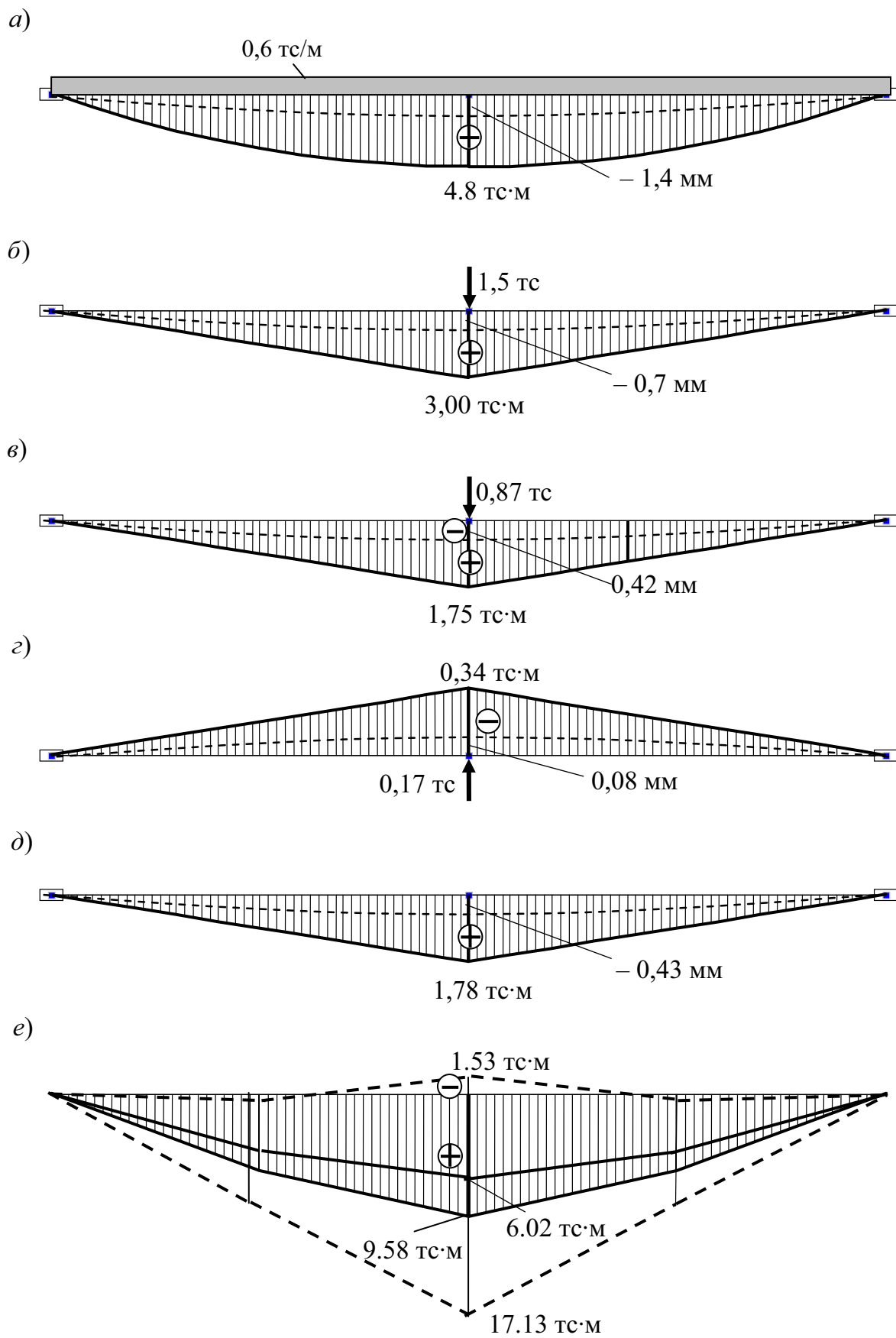
С и л а д е й с т в у е т б е с к о н е ч н о д о л г о. Рассмотрим вариант, когда $\gamma_n = 0$. Тогда при начальных условиях движения массы $u^0 = u^{00} = 0$ из интеграла Дюамеля (1.88) найдем

$$u(t) = \frac{P_0}{m\omega_0} \int_0^t \sin \omega(t - \tau) d\tau = u_{\text{ст}} \beta(t). \quad (1.114)$$

где

$$u_{\text{ст}} = P_0 \delta; \quad \delta = 1/m\omega^2; \quad \beta(t) = (1 - \cos \frac{2\pi}{T} t). \quad (1.115)$$

График изменения перемещения (1.114) массы m с учетом (1.115) в зависимости от времени при силе P_0 , направленной вниз, показан на рис. 1.27 сплошной линией.

Как видно, мгновенно приложенная сила P_0 вызовет при $\gamma_n = 0$ незатухающие колебания системы. Причем в моменты времени $t = T/2 + kT$, где $k = 1, 2, 3, \dots$, *перемещение массы будет в два раза больше прогиба балки $u_{\text{ст}} = P_0 \delta$ от этой же силы, приложенной статически.* Это означает, что *мгновенное приложение силы P_0 представляет собой динамическое воздействие. Коэффициент динамичности в указанные моменты времени равен двум ($\beta = \max_t \beta(t) = 2$).*



Рис. 1.27

Если при рассмотрении колебаний балки от мгновенного приложения силы учесть влияние сил неупругого сопротивления, то в результате решения интеграла Дюамеля (1.88) вместо (1.114) и (1.115), с учетом (1.79), получим:

$$u(t) = \frac{P_0}{m\omega_0} \int_0^t \exp(-0.5\gamma_n \omega t) \cdot \sin \omega(t - \tau) d\tau = u_{ст} \beta(t). \quad (1.116)$$

где

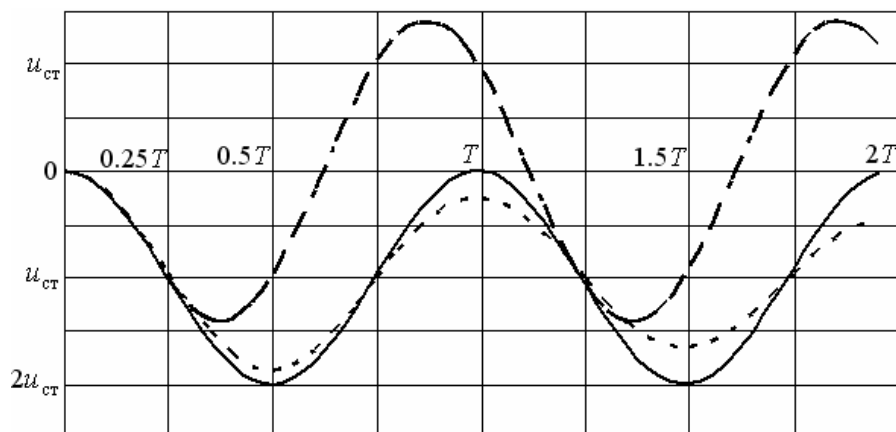
$$\beta(t) = \left[1 - \exp(-0.5\gamma_n \frac{2\pi}{T} t) \cdot (\cos \frac{2\pi}{T} t + 0.5\gamma_n \sin \frac{2\pi}{T} t) \right]. \quad (1.117)$$

График изменения перемещения (1.116) с учетом (1.117) показан на рис. 1.27 штриховой линией. Видно, что при $\gamma_n \neq 0$ перемещения массы при ее колебаниях, вызванных мгновенным приложением силы P_0 , со временем будут затухать, приближаясь к значению перемещения $u_{ст}$. При $t = T/2$ из (1.117) получим максимальный динамический коэффициент:

$$\beta = 1 - \exp(-0.5 \cdot 0.09 \cdot \pi) \cdot (\cos \pi + 0.5 \cdot 0.09 \sin \pi) = 1 + e^{-0.1413} = 1 + 0.87 = 1.87.$$

Это означает, что расчетной силой для балки является сила $P_{расч} = \beta_{max} \cdot P_0 = 1.87 \cdot P_0$. Максимальная амплитуда колебаний будет равна $A_{max} = \beta_{max} \cdot u_{ст} = 1.87 \cdot u_{ст}$.

С и л а д е й с т в у е т к р а т к о в р е м е н н о. Рассмотрим вариант, когда сила P_0 в момент времени $t = 0$ мгновенно приложена к балке и через небольшой период времени $t = \tau$ мгновенно удалена. Чтобы подсчитать перемещение массы при таком воздействии на балку, рассмотрим следующие два этапа.

Этап 1 ($t \leq \tau$). Перемещение массы на этом этапе можно подсчитать при $\gamma_n = 0$ по формуле (1.114) с учетом (1.115) или при $\gamma_n \neq 0$ – по формуле (1.116) с учетом (1.117). Из анализа соответствующих графиков (см. рис. 1.27) видно,

что и при $\gamma_H = 0$ и при $\gamma_H \neq 0$ перемещения массы практически совпадают, если $t \leq T/2$.

Кроме того, из анализа этих графиков видно, что если удалить силу в момент времени $\tau \leq T/4$, то к моменту удаления силы на этапе 1 перемещение не превысит значения $u_{ст}$, а динамический коэффициент – значения $\beta_1 = 1$.

Если же удалить силу в момент времени $\tau \leq T/2$, то на этапе 1 перемещение и динамический коэффициент к моменту удаления силы не превысят соответственно значений $2 u_{ст}$ и $\beta_1 = 2$.

Этап 2 ($t \geq \tau$). На втором этапе (после удаления силы) будут происходить свободные колебания массы, перемещение которой при $t \geq \tau$, определяется равенством (1.18) и зависит от начальных условий свободных колебаний (1.16). Эти начальные условия связаны с временем τ удаления силы (время конца первого и начала второго этапов). Из (1.114) с учетом (1.115) эти начальные условия запишутся в виде:

$$u^o = u_{ст} (1 - \cos \frac{2\pi}{T} \tau); \quad u^{oo} = u_{ст} \frac{2\pi}{T} \cdot \sin \frac{2\pi}{T} \tau. \quad (1.118)$$

Тогда в соответствии с (1.18) и (1.21) получим:

$$u_2(t) = u^o \cos \omega t + \frac{u^{oo}}{\omega} \sin \omega t = u_{ст} \beta_2(t), \quad (1.119)$$

$$\beta_2(t) = \left[(1 - \cos \frac{2\pi}{T} \tau) \cos \frac{2\pi}{T} t_2 + \sin \frac{2\pi}{T} \tau \cdot \sin \frac{2\pi}{T} t_2 \right], \quad (1.120)$$

$$A = \sqrt{A_1^2 + A_2^2} = \sqrt{(u^o)^2 + (u^{oo} / \omega)^2} = 2u_{ст} \sin \frac{\pi}{T} \tau; \quad (1.121)$$

где $t_2 = t - \tau$.

Так как

$$\max[u_2(t)]_t = A \text{ и } \max[\beta_2(t)]_t = \beta_2, \quad (1.122)$$

то (1.119)

$$\beta_2 = \frac{A}{u_{ст}} = 2 \sin \pi \frac{\tau}{T}, \quad (1.123)$$

График свободных колебаний массы $u_2(t)$ (1.119) с учетом (1.120) изображен на рис. 1.27 штрихпунктирной линией для варианта, когда сила P_0 удалена в момент времени $\tau = T/4$. Тогда, как видно из выражения (1.123), динамический коэффициент β_2 при начавшихся свободных колебаниях массы

на втором этапе достигнет максимального значения $\beta_2 = \sqrt{2} = 1.41$, а колебания массы будут происходить относительно положения балки с нулевым прогибом.

При удалении силы P_0 в момент времени $\tau = T/2$ – динамический коэффициент успеет достичь значения $\beta_2 = 2$. Но свободные колебания балки по-прежнему будут происходить относительно положения равновесия балки с нулевым прогибом (график колебаний массы для этого варианта на рис.1.27 не изображен).

Кратковременную нагрузку обычно называют импульсивной, а величину $J_p = P_0 \tau$ – импульсом постоянной силы. Максимальные прогибы балки, максимальные усилия и напряжения при такой нагрузке получатся от расчетной силы

$$P_{\text{расч}}(\tau) = P_0 \cdot \beta_2(\tau) = 2P_0 \cdot \sin \frac{\omega \tau}{2} = 2P_0 \cdot \sin \pi \frac{\tau}{T}, \quad (1.124)$$

значение которой, как и значение динамического коэффициента зависит от времени τ действия силы, точнее – от соотношения τ/T .

Если импульс создается силой, изменяющейся за промежуток времени τ , он определяется из выражения

$$J_p = \int_0^{\tau} P(t) dt, \quad (1.125)$$

где

Ошибка! Объект не может быть создан из кодов полей редактирования. $P(t) = P_0 f(t)$ при $0 \leq t \leq \tau$; (1.126)

Функция $f(t)$ характеризует форму импульса, причем максимум $|f(t)| = 1$.

Как было продемонстрировано в приведенном выше примере, реакция упругой системы с одной степенью свободы зависит от отношения τ/T .

Если $\tau > 0.1T$, при расчете сооружения на импульсивную нагрузку необходимо учитывать следующие три параметра:

1) продолжительность τ импульса; 2) форму $f(t)$ импульса; 3) наибольшую ординату P_0 графика нагрузки $P(t)$.

Если $\tau \leq 0.1T$, импульс называют мгновенным. При таком импульсе основным параметром при расчете сооружения считается значение J_p самого импульса, а его форма $f(t)$ практического влияния на реакцию системы не оказывает.

При действии мгновенного импульса предполагается примерное равенство $\sin \pi\tau/T \approx \pi\tau/T$. Тогда вместо (1.123) и (1.124) получим соответственно выражения (1.127) и (1.128).

$$\beta_2 = \frac{A}{u_{ст}} = 2 \sin \pi \frac{\tau}{T} \approx 2\pi \frac{\tau}{T} = \omega\tau. \quad (1.127)$$

$$P_{расч}(\tau) = P_0 \cdot \beta_2 = 2P_0 \cdot \sin \frac{\omega\tau}{2} = P_0 \cdot \omega\tau = J_p \omega. \quad (1.128)$$

В программе SCAD предполагается задание, как значения амплитуды P_0 силы, так и значения импульса.

Примечание. С более детальным исследованием вопроса о расчете системы с одной степенью свободы на кратковременные нагрузки при различных видах функции $f(t)$ можно ознакомиться в справочнике [15] и в книге разработчиков программы SCAD [23].

В разделе 5 справочника [15] приведены шесть функций $f(t)$ и соответствующих им графиков форм импульсов, наиболее часто встречающихся в практике расчетов. Там же приведены основные сведения о методике расчета сооружений на импульсивные нагрузки и результаты ряда исследований, которые были использованы в программе SCAD при расчете сооружений на импульсивные нагрузки [23].

Расчет системы с одной степенью свободы при действии импульсивной нагрузки достаточно прост для его выполнения вручную. Однако, учитывая направленность учебного пособия, продемонстрируем использование программы SCAD и на соответствующих простых примерах.

Пример 1. Предположим, что железобетонная балка, рассмотренная в примере 4 подраздела 1.1 и примере 1 подраздела 1.4, до установки на нее электродвигателя подверглась воздействию импульсивной нагрузки, приложенной перпендикулярно к оси балки в середине ее пролета.

Импульсивную нагрузку зададим в виде постоянной силы $P_0 = 1.5$ тс, приложенной к балке в момент времени $t = 0$ по направлению вниз и удаленной в момент времени $t = \tau = 0.5T$. Иными словами, балка, находящаяся под действием собственного веса, в момент времени $t = 0$ получила динамическое воздействие в виде постоянного по форме импульса $J_p = P_0 \cdot \tau = 1.5 \cdot 0.5T$ продолжительностью $\tau = 0.5T$. Здесь под параметром T понимается период собственных колебаний балки как системы с одной степенью свободы. Такая расчетная схема была получена (см. рис. 1.8) при аппроксимации балки двумя стержневыми конечными элементами типа 2 (по классификации программы SCAD).

Балка до приложения импульса находилась под действием только собственного веса с интенсивностью нагрузки вдоль оси балки $q_6 = \gamma_6 A_6 = (2.5 \text{ тс/м}^3) \cdot (0.24 \text{ м}^2) = 0.6 \text{ тс/м} = (0.6 \text{ тс/м}) \cdot (9.81 \text{ м/с}^2) = 5.886 \text{ кН/м}$. При этом статический изгибающий момент и прогиб в среднем сечении балки от ее собственного веса уже известны из примера 1 подраздела 1.4:

$$M_{ст}(q_6) = q_6 l_6^2 / 8 = 0.6 \cdot 8^2 / 8 = 4.8 \text{ тс} \cdot \text{м} = 47.088 \text{ кН} \cdot \text{м}.$$

$$u_{\text{ст}}(q_0) = \frac{1}{EI} \int_0^8 \overline{MM}_p dx = \frac{5}{384} \frac{q_0 l_0^4}{EI} = 0.00145 \text{ м} = 1.4 \text{ мм} .$$

Как следует из формул (1.123) и (1.124), динамический коэффициент и расчетная сила для определения расчетных перемещений и усилий в балке при удалении силы $P_0 = 1.5 \text{ тс}$ в момент времени $t = \tau = 0.5T$ к этому моменту времени уже достигнут (без учета влияния сил неупругого сопротивления) соответственно максимальных значений $\beta_1 = \beta_2 = 2$ и $P_{\text{расч}} = 2P_0 = 3 \text{ тс}$ (см. рис. 1.27). При учете сил неупругого сопротивления, как это показано выше расчетом по формуле (1.117), эти значения соответственно будут несколько меньше: $\beta_1 = \beta_2 = 1.87$ и $P_{\text{расч}} = 1.87 \cdot P_0 = 1.87 \cdot 1.5 = 2.8 \text{ тс}$ (штриховая линия на рис. 1.27).

Определив расчетную динамическую нагрузку с учетом силы неупругого сопротивления в виде сосредоточенной силы, приложенной в середине пролета балки, найдем расчетное значение изгибающего момента и расчетного прогиба балки в ее среднем сечении:

$$M_{\text{расч}}(P_{\text{расч}}) = P_{\text{расч}} l_0 / 4 = 2.8 \cdot 8 / 4 = 5.6 \text{ тс} \cdot \text{м} = 54.94 \text{ кН} \cdot \text{м} .$$

$$u_{\text{расч}}(P_{\text{расч}}) = \delta \cdot P_{\text{расч}} = 0.000484 \cdot 2.8 = 0.0013 \text{ м} = 1.3 \text{ мм} .$$

Как видно (см. рис. 1.27), при импульсе $J_p = P_0 \cdot \tau = 1.5 \cdot 0.5T$, направленном вниз, полученный в момент времени $t = 0.5T$ максимальный (расчетный) динамический изгибающий момент будет растягивать нижнюю сторону балки и поэтому должен быть просуммирован со статическим изгибающим моментом, возникающим в среднем сечении балки от ее собственного веса. В результате в момент времени $t = 0.5T$ получим суммарный момент

$$M_c = M_{\text{ст}}(q) + M_{\text{расч}}(P_{\text{расч}}) = 4.8 + 5.6 = 10.4 \text{ тс} \cdot \text{м} = 102.024 \text{ кН} \cdot \text{м} .$$

Аналогично (см. рис. 1.27) при импульсе $J_p = P_0 \cdot \tau = 1.5 \cdot 0.5T$, направленном вниз, полученное в момент времени $t = 0.5T$ расчетное динамическое перемещение также будет направлено вниз и поэтому должно быть просуммировано со статическим прогибом балки от ее собственного веса. В результате в момент времени $t = 0.5T$ получим суммарный прогиб балки

$$u_c = u_{\text{ст}}(q_0) + u_{\text{расч}}(P_{\text{расч}}) = (1.4 \text{ мм}) + (1.3 \text{ мм}) = 2.7 \text{ мм} .$$

При дальнейших (уже свободных после удаления силы P_0) колебаниях балки, как системы с одной степенью свободы, динамические составляющие изгибающего момента, растягивающие нижнюю сторону балки, и прогиба балки по направлению вниз при учете сил неупругого сопротивления будут уменьшаться с каждым периодом колебаний, приближаясь к нулевым перемещениям (см. рис. 1.27).

Однако при свободных колебаниях массы около положения равновесия массы с нулевыми перемещениями перемещение массы в моменты времени $t = kT$, где $k = 1, 2, 3, \dots$ (см. рис. 1.27) будет происходить вверх. Тогда динамический коэффициент $\beta(kT)$, амплитуда перемещений массы $A(kT)$ и изгибающий момент $M(kT)$ в среднем сечении балки будут иметь знак «минус», так как балка будет в указанные моменты времени прогибаться вверх от направленной вверх инерционной силы $J(kT)$ (см. (1.31)).

Выполним расчет по определению расчетной силы и соответствующих ей расчетных значений перемещения балки и изгибающих моментов в среднем сечении по длине балки с

помощью программы SCAD в приведенной ниже последовательности операций. При этом предположим, что расчетная схема балки как системы с одной степенью свободы для ее динамического расчета от заданного импульса уже построена (см. пример 4 в подразделе 1.1).

1. После получения в разделе «Схема» расчетной схемы МКЭ для балки (см. рис. 1.8, а) открываем раздел «Загружения».

2. В открывшейся инструментальной панели активизируем кнопку  «Динамические воздействия» и в открывшемся диалоговом окне выбираем «Создание нового нагружения». В результате открывается первая страница двухстраничного диалогового окна с перечислением различных динамических воздействий.

Поскольку в поставленной задаче время $\tau = 0.5T$ воздействия постоянной силы $P_0 = 1.5 \text{ тс}$ на балку связано с периодом T собственных колебаний балки как системы с одной степенью свободы, сначала найдем этот период, т. е. сначала выполним соответствующий динамический расчет, названный в программе SCAD как «Модальный анализ». Эта задача для заданной балки была решена в примере 4 подраздела 1.1 для балки, когда на нее был поставлен электродвигатель весом $G_d = m_d \cdot g = (1.5 \text{ т}) \cdot (9.81 \text{ м/с}^2) = 14.715 \text{ кН} = (14.715 \text{ кН}) : (9.81 \text{ м/с}^2) = 1.5 \text{ тс}$. Там была получена угловая собственная частота $\omega = 72.08 \text{ с}^{-1}$ и период $T = 2\pi/\omega = 0.087 \text{ с}$.

При отсутствии двигателя, масса m_2 в узле 2 расчетной схемы уменьшится и будет равна только массе балки, приведенной к узлу 2, а именно 2.4 т (вместо 3.9 т при наличии в этом же узле массы двигателя). Из формулы (1.14) видно, что с уменьшением массы угловая собственная частота ω системы с одной степенью свободы увеличится. Действительно, в рассматриваемой в данном примере системы с одной степенью свободы получим: $\omega = 91.88 \text{ с}^{-1}$ и $T = 0.068 \text{ с}$.

Теперь в разделе «Загружения» снова нажимаем кнопку  и создадим новое динамическое нагружение от заданного импульсного воздействия на балку (точнее на ее расчетную схему в виде системы с одной степенью свободы).

3. Выбираем вид воздействия «Импульс» и задаем отражающее суть расчета имя динамического нагружения. Выходим из первой страницы диалогового окна нажатием в его верхней части «Импульсные и ударные воздействия».

4. На открывшейся второй странице диалогового окна вводим число учитываемых собственных форм колебаний (в построенной расчетной схеме для системы с одной степенью свободы вводим цифру 1) и значение $\gamma_n = 0.09$ коэффициента неупругого сопротивления железобетонной балки. Нажатием кнопки «ОК» на второй странице выходим из диалогового окна.

5. На инструментальной панели активизируем кнопку  «Инерционные характеристики» и выбираем в открывшемся списке «Импульсное воздействие». Откроется диалоговое окно, основная часть которого приведена ниже.

В окне вводятся указанные там характеристики заданного импульсивного воздействия постоянной силой. Выбранные единицы измерения вводимых величин при открытии проекта отражены в окне. Форма воздействия принята прямоугольная; направление воздействия – Z.

Вес массы в узле вводится в зависимости от варианта учета равномерно распределенной массы балки.

При использовании второго варианта (см. пример 4 в подразделе 1.1) вводим вес массы равным 0 кН (в программе SCAD предусмотрено, что равномерно распределенная масса конечных элементов, подходящих к узлу, где приложен импульс, может быть введена отдельно и затем приведет к узлу 2 расчетной схемы в виде сосредоточенной приведенной массы, равной 2.4 т).

Импульсное воздействие силы задается либо в виде значения импульса $J_p = P_o \tau$ в кН·с, либо, как показано в диалоговом окне, – в виде амплитуды силы воздействия: $P_o = 1.5 \text{ тс} = 14.715 \text{ кН}$. Продолжительность воздействия τ определена заданием: $\tau = 0.5T = 0.034 \text{ сек}$.

Предполагается, что импульс действует однократно, поэтому период повторения и количество повторений заданы равными нулю.

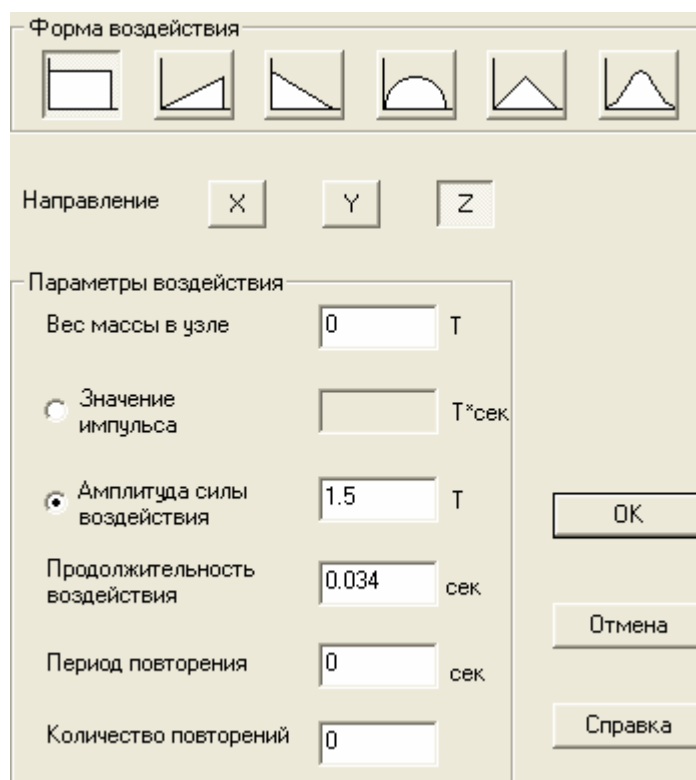

Заданное воздействие относим к узлу 2 расчетной схемы МКЭ балки. При этом на расчетной схеме в узле 2 (при нажатых соответствующих кнопках фильтра отображения) появится информация «D0» о сделанном вводе (рис. 1.28).





Рис. 1.28

Затем переходим к заданию равномерно распределенной массы балки. Для этого снова

нажимаем кнопку  и задаем на конечных элементах, аппроксимирующих балку, вес одного погонного метра балки:

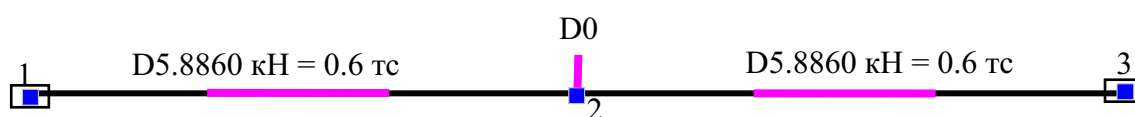

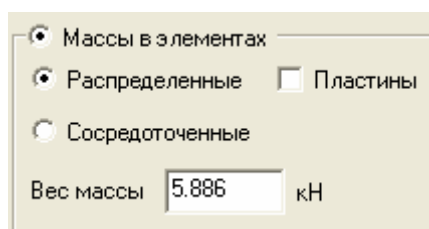
Отмечаем конечные элементы, к которым относится эта масса. При этом на расчетной схеме МКЭ балки (см. рис. 1.28) появится информация о сделанном вводе.

Примечание. В первом варианте загрузки (см. пример 4 в подразделе 1.1) в диалоговом окне в узле 2 вместо нулевого значения будет введено значение веса массы в узле 2 равное $G_2 = m_{2,пр} \cdot g = (2.4 \text{ т}) \cdot (9.81 \text{ м/с}^2) = 23.544 \text{ кН}$, поэтому на рис. 1.28 в узле 2 вместо D0 кН будет обозначение D23.544 кН. Распределенная масса балки в варианте 1 не вводится, так как она учтена в виде сосредоточенной массы в узле 2. Поэтому приведенного здесь второго диалогового окна по вводу распределенной массы КЭ не будет, и на рис 1.28 будет отсутствовать указание на ввод распределенной массы.

7. При любом варианте загрузки его надо сохранить, а затем зайти в раздел «Управление», на инструментальной панели которого выбрать кнопку  «Выйти в экран управления проектом» и на «дереве проекта» в разделе «Расчет» выбрать «Линейный».

8. После выполнения линейного расчета выбираем в разделе «Результаты» на «дереве проекта» подраздел «Печать таблиц». Откроется диалоговое окно для построения таблиц с результатами расчета.

Результаты решения динамической задачи «Импульс» находятся в уже известных из задачи о расчете балки при установившихся гармонических колебаниях четырех таблицах раздела «Динамика» (см. пример 1 в подразделе 1.4).

Для открытия этих таблиц активизируем соответствующую строку в правом столбце диалогового окна с названием «Динамика». В результате после редактирования таблиц и с учетом первого динамического нагружения при выполнении задачи «Модальный анализ» получим сначала первую таблицу:

РАСПРЕДЕЛЕНИЕ ВЕСОВ МАСС, тс		
1	2	3
1 -	(мод-1)	
Z	2.4	
2 -	(импульс-1)	
Z	2.4	

Вторая таблица содержит собственные частоты ω , с^{-1} , $\nu = \omega/2\pi$, Гц, и период собственных колебаний $T = 2\pi/\omega = 1/\nu$, с.

В третьей таблице приводится единичное значение ординаты СФК в узле 2.

Загру:	Н	СОБСТВ.	Ч А С Т О Т Ы	ПЕРИОДЫ
жение:	П/П	ЗНАЧЕНИЯ	1/С	ГЦ
1		.0108832	91.88433	14.63126
2		.0108832	91.88433	14.63126

Ф О Р М Ы К О Л Е Б А Н И Й		
1	2	3
1	(мод-1)	
Z	1.	
2	(импульс-1)	
Z	1.	

И Н Е Р Ц И О Н Н Ы Е Н А Г Р У З К И, тс		
1	2	3
2	(импульс-1)	
Z	-2.8	

Четвертая таблица представляет значение расчетной силы $P_{\text{расч}} = 2.8$ тс в узле 2. Аналогичное значение получится при ручном расчете (см. использование формулы (1.117) для получения максимального динамического коэффициента): $P_{\text{расч}} = 1.87 \cdot 1.5 = 2.8$ тс.

Примечание к последней таблице.

Эта таблица названа «Инерционные нагрузки» с учетом того, что амплитуду $P_{\text{расч}}$ можно представить как амплитуду инерционной силы $J = m\omega^2 A = \bar{J} \cdot A$ при собственных колебаниях балки с частотой ω и амплитудой перемещений $A = u_{\text{ст}} \beta$ (см. формулу 1.31):

$$P_{\text{расч}} = P_o \cdot \beta = \frac{u_{\text{ст}}}{\delta} \beta = m\omega^2 A = \bar{J} \cdot A.$$

Здесь $\bar{J} = m\omega^2 \cdot 1$ – амплитуда инерционной силы, вызывающей деформацию и перемещения балки по первой собственной форме колебаний, имеющей в относительных перемещениях единичный прогиб балки в узле 2 расчетной схемы балки как системы с одной степенью свободы.

Действующая инерционная сила $J = \bar{J} \cdot A = \bar{J} \cdot u_{\text{ст}} \cdot \beta = (m\omega^2 \cdot 1) \frac{P_o \beta}{m\omega^2} = P_{\text{расч}}$ при колебаниях балки и будет расчетной силой, от действия которой и определяются расчетное перемещение узла 2 и расчетный изгибающий момент.

Подробнее этот вопрос будет рассмотрен в разделе 2 пособия, посвященного системам с несколькими степенями свободы.

При использовании программы SCAD вычисляются перемещения в узлах КЭ в общей

системе осей координат и усилия в намеченных расчетчиком сечениях. В данном примере ограничимся усилиями в узлах. Соответствующие расчетной силе перемещения узла 2 и изгибающие моменты в нем приведены в следующих таблицах.

П Е Р Е М Е Щ Е Н И Я У З Л О В, мм				
	1	2	3	
1 - 1 (имп=0.5т)				
Z		1.3		

У С И Л И Я /НАПРЯЖЕНИЯ/ В ЭЛЕМЕНТАХ, тс*м					
	2_	1-1	1-2	2-1	2-2
2 - 1 (импульс-1)					
M			-5.6	-5.6	

Теперь обратим внимание на знаки вычисленных величин.

Поскольку собственная форма колебаний балки с точечной массой, расположенной в середине пролета балки, имеет вид, изображенный на рис. 1.9, с относительной ординатой перемещения равной +1, то вызывающая такое перемещение балки статическая сила будет представлять собой амплитудное значение инерционной силы $\bar{J} = m\omega^2 \cdot 1$ и будет направлена в сторону единичного перемещения (рис. 1.29).

Направление такой силы в программе SCAD имеет знак «минус». Поскольку сила при изгибе балки растягивает верхнюю сторону балки, то и изгибающий момент также имеет знак «минус».



Рис. 1.29

Из физических соображений ясно, что, так как балка после импульсного воздействия на массу направленного вниз начнет изгибаться выпуклостью вниз, то полученное динамическое расчетное перемещение $u_{расч}(P_{расч}) = 1.3$ мм должно быть просуммировано со статическим перемещением от собственного веса балки $u_{ст}(P_0) = 1.4$ мм. Это было сделано выше при расчете вручную. Аналогично необходимо просуммировать динамический расчетный изгибающий момент $M_{расч}(P_{расч}) = 5.6$ тс·м со статическим изгибающим моментом $M_{ст}(P_0) = 4.8$ тс·м. Это также было выполнено при ручном расчете. Результаты ручного расчета и расчета с использованием программы SCAD совпадают.

1.6. Действие ударной нагрузки

В предыдущем подразделе предполагалось, что численное значение импульса определялось по формуле (1.125) по трем указанным там параметрам. Если импульс связан с ударом по конструкции некоторого тела массой m , значение импульса можно определить по приближенной формуле (1.129), приведенной в справочнике [14] (там импульс J_p имеет обозначение S):

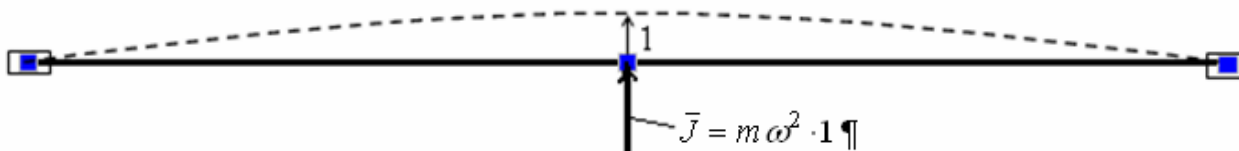
$$J_p = m v_o (1 + k_o). \quad (1.129)$$

Здесь v_o – скорость ударяющего тела в начале удара; k_o – коэффициент восстановления при ударе, зависящий от свойств соударяющихся тел, приближенные численные значения которого приведены в табл. 5.1 указанного справочника [14].

Из трех параметров импульса решающее влияние на реакцию системы имеют его величина S и продолжительность τ , форма же импульса оказывает второстепенное влияние [14].

Если масса ударяющего тела мала в сравнении с массой конструкции, воспринимающей удар, расчет конструкции как системы с одной степенью свободы производится на удары так же, как и при импульсе силы, рассмотренном в предыдущем подразделе.

Если же масса ударяющего тела сравнима с массой ударяемой конструкции, то, при определении собственной частоты конструкции как системы с одной степенью свободы, ее перемещений, а также усилий, связанных с колебанием системы, следует учесть массу ударяющего тела как присоединенную к массе конструкции. При этом учитывается только составляющая ударного импульса в направлении перемещения массы.

Пример 1. Рассмотрим расчетную схему простой однопролетной горизонтальной балки с равномерно распределенной вдоль ее оси массой балки интенсивностью μ_6 (см. рис. 1.30, *a*).

Предположим, что на балку в середине пролета с высоты h_m упало тело, которое в расчетной схеме может рассматриваться как материальная точка массой m (см. рис. 1.30, *a*).

Приведем балку с равномерно распределенной массой к системе с одной степенью свободы (рис. 1.30, *б*) приемом, рассмотренным в примере 4 подраздела 1.1 и в примере 1 подраздела 1.4. Тогда вместо расчетной схемы балки с равномерно распределенной массой (см. рис. 1.30, *a*) получим невесомую балку с сосредоточенной в середине пролета массой равной $0.5 m_6$ (см. рис. 1.30, *б*). После падения груза на систему с одной степенью свободы к

этой точечной массе присоединится масса упавшего груза m , в результате чего в центре пролета балки образуется суммарная масса $m_c = 0.5 \cdot m_6 + m$.



Рис. 1.30

При падении массы на балку последняя испытывает действие ударного импульса J_p (1.129), где $v_o = \sqrt{2gh_m}$ – скорость, м/с, падения массы с высоты h_m , м, с ускорением свободного падения $g = 9.81$ м/с². После ударного импульса начнутся свободные колебания системы с угловой частотой

$$\omega = \sqrt{1/m_c \delta} = \sqrt{g/G_c \delta} = \sqrt{g/u_{ст,с}}, \quad (1.130)$$

где $u_{ст,с} = G_c \delta$ – вертикальное перемещение балки как системы с одной степенью свободы от статически приложенной силы веса $G_c = m_c g$ суммарной массы $m_c = 0.5 \cdot m_6 + m$.

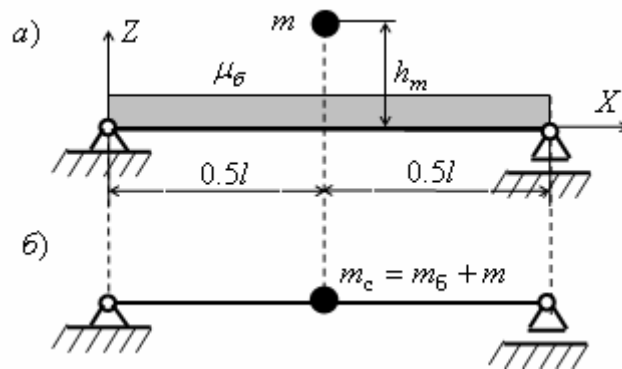
Из (1.128) следует, что

$$\beta = \beta_2 = \frac{P_{расч}}{G} = \frac{S\omega}{mg} = \frac{[mv_o(1+k_o)]\omega}{mg} = \frac{(1+k_o)\sqrt{2gh_m} \cdot \sqrt{g/u_{ст,с}}}{g} = (1+k_o)\sqrt{\frac{2h_m}{u_{ст,с}}}. \quad (1.131)$$

Максимальное численное значение динамического перемещения суммарной массы при колебаниях будет иметь знаки \mp соответственно при перемещении массы вниз и вверх:

$$\mp A = \mp u_{ст}\beta = \mp u_{ст}(1+k_o)\sqrt{\frac{2h_m}{u_{ст,с}}}. \quad (1.132)$$

Здесь $u_{ст} = G\delta$ – вертикальное перемещение балки как системы с одной степенью свободы от статически приложенной силы веса $G = mg$ ударяющей массы m .

Максимальное значение изгибающего момента в среднем сечении балки определяется по формуле

$$\pm M = \pm M_{ст}\beta \quad (1.133)$$

Здесь $M_{ст} = Gl/4$ – изгибающий момент в среднем сечении балки от статически приложенной силы в виде веса $G = mg$ ударяющей массы m .

Численное решение вручную

Рассмотрим численное решение задачи, задав балке параметры, использованные в примере 4 подраздела 1.1 и в примере 1 подраздела 1.4: длина пролета балки $l = 8$ м; площадь поперечного сечения $A_6 = 0.24$ м²; момент инерции $I_Y = bh^3/12 = 0.072$ сечения балки относительно оси Y ; плотность материала балки $\rho_6 = 2500$ кг/м³ = 2.5 т/м³; модуль упругости $E = 3.00186 \cdot 10^7$ кН/м² = 3.06 · 10⁶ тс/м²; жесткость балки при ее изгибных

колебаниях $EI_Y = 216133.92 \text{ кН}\cdot\text{м}^2$; масса балки $m_6 = \rho_6 \cdot V_6 = 4800 \text{ кг} = 4.8 \text{ т}$ и ее вес $G_6 = m_6 \cdot g = (4.8 \text{ т}) \cdot (9.81 \text{ м/с}^2) = 47.088 \text{ кН} = 4.8 \text{ тс}$. Кроме того, примем: масса ударяющего балку груза $m = 1.5 \text{ т}$; высота падения груза $h_m = 2 \text{ см} = 0.02 \text{ м}$.

Вычислим следующие величины:

Статический расчет

1. Вес $G = mg$ ударяющей массы m : $G = (1.5 \text{ т}) \cdot (9.81 \text{ м/с}^2) = 14.715 \text{ кН} = 1.5 \text{ тс}$.

2. Коэффициент податливости балки, соответствующий середине пролета балки

$$\delta = l^3 / 48EI = 8^3 / (48 \cdot 216133.92) = 4.93 \cdot 10^{-5} \text{ м/кН} \approx 48.4 \cdot 10^{-5} \text{ м/тс}. \quad (1.134)$$

3. Статический прогиб балки $u_{\text{ст}} = G \cdot \delta = (1.5 \text{ тс}) \cdot (48.4 \cdot 10^{-5}) = 72.6 \cdot 10^{-5} \text{ м}$.

4. Изгибающий момент в среднем сечении балки от статически приложенной силы G :

$$M_{\text{ст}} = Gl / 4 = 1.5 \cdot 8 / 4 = 3 \text{ тм}. \quad (1.135)$$

Вес суммарной массы в среднем сечении как сумма веса половины распределенной массы балки, приведенной к точечной массе в среднем сечении балки, и веса ударяющей массы:

$$G_c = (0.5m_6 + m)g = (2.4 + 1.5) 9.81 = 38.259 \text{ кН} = 3.9 \text{ тс}. \quad (1.136)$$

5. Статический прогиб $u_{\text{ст,с}} = G_c \delta$ балки от суммарной статической силы G_c :

$$u_{\text{ст,с}} = (3.90 \text{ тс}) (0.000484 \text{ м/тс}) = 0.00189 \text{ м}. \quad (1.137)$$

Динамический расчет

1. Угловая собственная частота (1.130) системы с одной степенью свободы с суммарной массой $m_c = (0.5m_6 + m) = G_c / g$:

$$\omega = \sqrt{1/m_c \delta} = \sqrt{g/G_c \delta} = \sqrt{g/u_{\text{ст,с}}} = \sqrt{9.81/0.00189} = 72.09 \text{ с}^{-1} \quad (1.138)$$

2. Скорость $v_o = \sqrt{2gh_m}$ ударяющей массы в момент удара:

$$v_o = \sqrt{2 \cdot 9.81 \cdot 0.02} = 0.626 \text{ м/с} \quad (1.139)$$

3. Ударный импульс (1.129) (при $k_o = 0$)

$$J_p = mv_o = (1.5 \text{ т}) \cdot (0.626 \text{ м/с}) = 0.939 \text{ т}\cdot\text{м/с} = 0.939 \text{ кН}\cdot\text{с}. \quad (1.140)$$

4. Динамический коэффициент (при $k_o = 0$)

$$\beta = \beta_2 = \frac{P_{\text{расч}}}{G} = \frac{J_p \omega}{mg} = \sqrt{\frac{2h_m}{u_{\text{ст,с}}}} = \sqrt{\frac{2 \cdot 0.02}{0.00189}} = 4.6. \quad (1.141)$$

5. Расчетная сила при мгновенном импульсе (1.128)

$$P_{\text{расч}} = G\beta = J_p \cdot \omega = (14.715 \text{ кН}) \cdot 4.6 \approx (0.939 \text{ кН}\cdot\text{с}) \cdot (72.09 \text{ с}^{-1}) = 67.7 \text{ кН} \quad (1.142)$$

6. Максимальная по численному значению амплитуда колебаний массы после ударной нагрузки в виде мгновенного импульса

$$\mp A = \mp u_{\text{ст}} \beta = (72.6 \cdot 10^{-5} \text{ м}) \cdot 4.6 = \mp 0.0033 \text{ м}. \quad (1.143)$$

7. Максимальный по численному значению изгибающий момент в среднем сечении балки:

$$\pm M = \pm M_{\text{ст}} \beta = \pm (3 \text{ тс}\cdot\text{м}) \cdot 4.6 = \pm 13.8 \text{ т}\cdot\text{м}. \quad (1.144)$$

Расчет на ПК с помощью программы SCAD

С этой целью составим новое загрузение «Удар с учетом массы ударяющего тела». В этом случае диалоговое окно программы SCAD для задания исходных данных имеет вид:

Направление удара	<input type="checkbox"/> X	<input type="checkbox"/> Y	<input type="checkbox"/> Z

Параметры воздействия			
Вес массы в узле	<input type="text" value="1.5"/>	т	
Вес массы ударяющего тела	<input type="text" value="1.5"/>	т	
Скорость в момент удара	<input type="text" value="0.626"/>	м/сек	
Продолжительность воздействия	<input type="text" value="0.0087"/>	сек.	
Коэффициент восстановления при ударе	<input type="text" value="0"/>		
Угол между направлением удара и вертикалью	<input type="text" value="0"/>	рад.	

Эти исходные данные относятся к узлу 2 в середине пролета балки.

Затем задается распределенная масса на конечных элементах. Картина сохраненных инерционных данных приведена на рис. 1.31.



Рис. 1.31

Результаты расчета приведены ниже в виде двух таблиц из раздела «Динамика» и двух таблиц с расчетным перемещением и расчетным изгибающим моментом в узле 2:

РАСПРЕДЕЛЕНИЕ ВЕСОВ МАСС, тс						

	1	2	3			

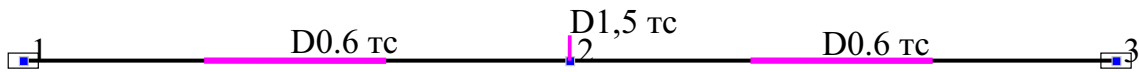
1 -	(удар-1+)					
Z	3.9					

Загру:	N	СОБСТВ.	:	ЧАСТОТЫ	:	ПЕРИОДЫ
	:	П/П	:	-----	:	-----
жение:	:	ЗНАЧЕНИЯ	:	1/С	:	ГЦ
	:		:		:	С

1	1	.0138734		72.08		11.4777
						871254

П Е Р Е М Е Щ Е Н И Я У З Л О В, мм					
	1	2	3		
1 - 1 (удар-1+)					
Z		-0.003388			
У С И Л И Я /НАПРЯЖЕНИЯ/ В ЭЛЕМЕНТАХ, тс*м					
	2_	1-1	1-2	2-1	2-2
1 - 1 (удар-1+)					
M		13.9997	13.9997		
1 - S1 (удар-1+)					
M		13.9997	13.9997		

Как видно, результаты расчета вручную и с использованием программы SCAD хорошо совпадают.

1.7. Расчет на заданную акселерограмму землетрясения

Рассмотрим расчетную схему в виде невесомой консоли с точечной массой (рис. 1.32). Такая расчетная схема часто используется для динамического расчета различного типа сооружений [4-17]. При поперечных колебаниях она является системой с одной степенью свободы.



Рис. 1.32

Предположим, что опора консоли, а значит и вся консоль, во время

землетрясения вместе с поверхностью Земли совершает горизонтальные колебания с ускорением $\ddot{a}_o = \ddot{a}_o(t)$ (см. рис. 1.32, а), которое задано в виде акселерограммы [4, 6, 16, 17] (условно она показана на рис. 1.32, з). В результате движения массы с заданным ускорением на консоль будет действовать возмущающая сила инерции $P(t) = -m\ddot{a}_o(t)$, вызывающая НДС консоли.

Уравнение (1.86) вынужденных движений массы на линейно деформируемой консоли с учетом (1.80), можно представить в виде:

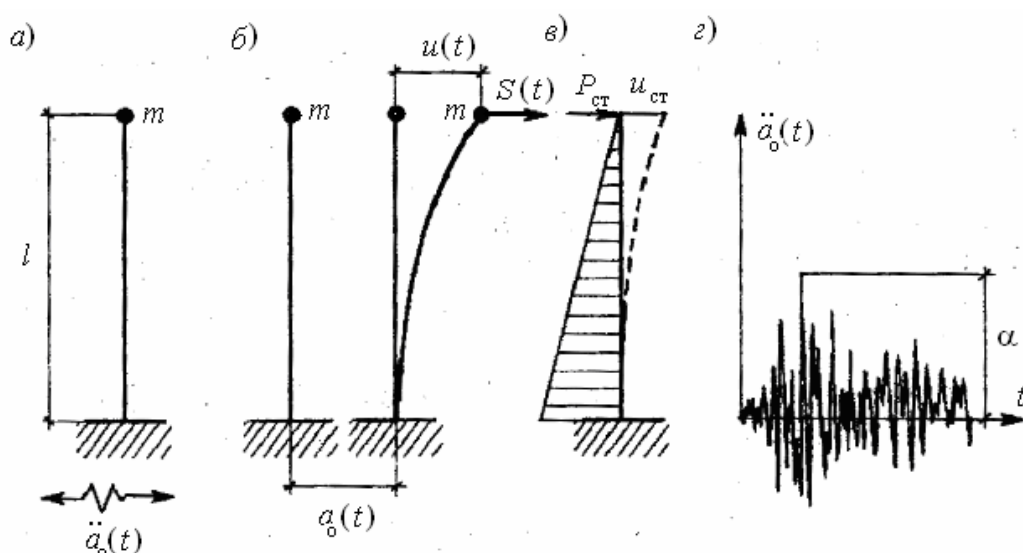
$$\ddot{u} + 2\zeta\omega \dot{u} + \omega^2 u = -\ddot{a}_o, \quad (1.145)$$

Его решение при нулевых начальных условиях движения и с учетом того, что для строительных конструкций $\omega_D \approx \omega$, представляет интеграл

$$u(t) = -\frac{1}{\omega} \int_0^t \ddot{a}_o(\tau) e^{-\zeta\omega(t-\tau)} \sin \omega(t-\tau) d\tau. \quad (1.146)$$

Если ускорения акселерограммы записать в виде

$$\ddot{a}_o(t) = \alpha \cdot f(t), \quad (1.147)$$

где α – максимальная амплитуда акселерограммы; $f(t) = \ddot{a}_o(t)/\alpha$ – функция относительных (безразмерных) ординат акселерограммы, и подставить (1.147) в (1.146), то искомое решение для перемещений массы можно записать в виде (1.89), где

$$u_{ст} = P_{ст} \cdot \delta = (m\alpha) \cdot \left(\frac{1}{m\omega^2}\right) = \frac{\alpha}{\omega^2}; \quad (1.148)$$

$$\beta(t) = \frac{u(t)}{u_{ст}} = -\omega \int_0^t f(\tau) e^{-\zeta\omega(t-\tau)} \sin \omega(t-\tau) d\tau. \quad (1.149)$$

В линейно деформируемой системе выражению (1.89) соответствует выражение для изменяющейся во времени инерционной силы, действующей на консоль,

$$S(t) = P_{ст} \cdot \beta(t) = m\alpha \cdot \beta(t). \quad (1.150)$$

Эта сила является сейсмической нагрузкой на консоль и представляет собой суммарную инерционную силу, включающую в себя заданную возмущающую инерционную силу, связанную с заданным ускорением $\ddot{a}_o(t)$, и инерционную силу, связанную с ускорениями $\ddot{u}(t)$ упругих колебаний консоли:

$$S(t) = P(t) + J(t) = m\ddot{a}_o(t) + m\ddot{u}(t) = m\ddot{u}_c(t). \quad (1.151)$$

Величина $\ddot{u}_c(t) = \ddot{a}_o(t) + \ddot{u}(t)$ является суммарным ускорением массы при

колебаниях, которая из сопоставления с (1.150) может быть также представлена в виде

$$\ddot{i}_c(t) = \alpha \cdot \beta(t). \quad (1.152)$$

По сейсмической нагрузке $S(t) = P_{ст} \cdot \beta(t)$ можно найти в поперечных сечениях консоли изгибающие моменты и соответствующие им нормальные напряжения:

$$M(t) = M_{ст} \cdot \beta(t); \quad \sigma(t) = \sigma_{ст} \cdot \beta(t) \quad (1.153)$$

а также поперечные силы и соответствующие им касательные напряжения:

$$Q(t) = Q_{ст} \cdot \beta(t); \quad \tau(t) = \tau_{ст} \cdot \beta(t). \quad (1.154)$$

Здесь статические величины определяются статическим расчетом консоли от силы $P_{ст} = m\alpha$.

Таким образом, динамический расчет консоли как системы с одной степенью свободы в основном сводится к вычислению интеграла Дюамеля в виде (1.149).

Проектировщика сооружения часто интересуют максимальные значения всех искомых величин. Тогда вместо определения динамического коэффициента $\beta(t)$ по формуле (1.149) находят только его максимальное значение $\beta = \max_t \beta(t)$, которое будет зависеть от трех величин: функции $f(t)$; угловой собственной частоты колебаний ω (или периода $T = 2\pi/\omega$ этих колебаний) рассматриваемой системы с одной степенью свободы; коэффициента ζ (1.81), характеризующего неупругое сопротивление материала и конструкции:

$$\beta = \max_t \beta(t) = \max_t \beta(f(t), T, \zeta). \quad (1.155)$$

Кроме численного интегрирования с использованием ЭВМ, значение β может быть определено экспериментально.

Представим, что консоль (или ее модель) с известным периодом собственных колебаний T и коэффициентом ζ , характеризующим неупругое сопротивление материала (1.81), установлена на подвижной в горизонтальном направлении платформе, которая совершает движение, определяемое функцией $f(t)$.

Тогда при колебаниях массы может быть зафиксирована амплитуда ее колебаний $\max_t u(t) = u_{ст} \cdot \beta$. Так как величина $u_{ст}$ известна (1.148), то определится величина $\beta = \max_t u(t) / u_{ст}$.

Моделью для получения динамического коэффициента рассматриваемой

консоли может служить любая система с одной степенью свободы, имеющая равный период свободных колебаний T и равную характеристику ζ затухания колебаний, например маятник.

Если на платформе, двигающейся с ускорениями $f(t)$ заданной акселерограммы, установить много маятников, имеющих различные периоды собственных колебаний T_i ($i = 1, 2, \dots, n$), но одинаковое значение характеристики ζ затухания колебаний, то можно построить график изменения динамического коэффициента $\beta(T)$ только в зависимости от периодов.

Может быть построено много графиков $\beta(T)$ для различного вида заданных акселерограмм $f(t)$ и различных значений коэффициентов ζ , характеризующих потери энергии при колебаниях.

В настоящее время накоплена большая информация по этому вопросу. Это позволило построить некоторые обобщенные графики (рис. 1.31) динамического коэффициента $\beta(T)$, которые используются для расчетов любых сооружений в любых сейсмически активных районах [4, 6, 16, 17]. На их основе построен нормативный метод расчета сооружений, приведенный в СНиП России «Строительство в сейсмических районах» [18].

1.8. Расчет сооружений на сейсмическое воздействие по нормативной методике

По указаниям действующих в настоящее время в России СНиП [18] расчет сооружений на сейсмическое воздействие выполняется только для сейсмических районов с интенсивностью землетрясения 7, 8 и 9 баллов (по шкале интенсивности MSK-64, действующей в России) [4, 6, 16, 17].

В соответствии с этими нормами при расчете на сейсмическое воздействие рассматриваемой в предыдущем подразделе консоли как системы с одной степенью свободы вместо определения всех искомых величин как функций времени, находятся их максимальные значения. Например, для определения сейсмической нагрузки вместо формулы (1.150) используется формула

$$S = \max_t |S(t)| = m \alpha \cdot \max_t |\beta(t)| = m \alpha \beta. \quad (1.156)$$

При расчете по СНиП [18] формула (1.156) приводится к виду обобщенному для различных сооружений и различных сейсмических районов.

Преобразования в формуле сводятся к следующему.

1. Максимальная амплитуда ускорений поверхности Земли α

представляется в виде $\alpha = A \cdot g$, где $A = \alpha / g$ – коэффициент, характеризующий значение ускорения поверхности Земли по отношению к ускорению свободного падения g . Он принимается равным 0,1, 0,2, 0,4 соответственно для расчетной сейсмичности 7, 8, 9 баллов

Это позволяет записать формулу (1.156) в виде

$$S = G A \beta, \quad (1.157)$$

где $G = m \cdot g$ – сила тяжести массы (в СНиП используется обозначение Q).

2. Значение коэффициента динамичности β определяется в зависимости от периода T рассматриваемой системы по обобщенным формулам, разделенным на два варианта*) учета неупругого сопротивления колебаниям сооружений (по категории грунтов, на которые опирается сооружение):

Грунты I и II категории	Грунты III категории
При $T \leq 0.1$ с $\beta = 1 + 15T$	При $T \leq 0.1$ с $\beta = 1 + 15T$
При 0.1 с $< T \leq 0.4$ с $\beta = 2.5$	При 0.1 с $< T \leq 0.8$ с $\beta = 2.5$
При $T \geq 0.4$ с $\beta = 2.5(\sqrt{0.4/T})$	При $T \geq 0.8$ с $\beta = 2.5(\sqrt{0.8/T})$

В первом варианте учета сил неупругого сопротивления колебаниям сооружений формулы относятся к сооружениям, расположенным на грунтах I и II категории (см. СНиП [18]). Во втором варианте формулы относятся к сооружениям, расположенные на грунте III категории.

Графики $\beta(T)$, построенные по приведенным формулам изображены на рис. 1.33.



Рис. 1.33

*) В строительных нормах и правилах, предыдущих СНиП [18], в соответствии с другими формулами приведены три варианта формул и три соответствующих графика $\beta(T)$.

Сооружения, колеблющиеся на более жестких грунтовых основаниях, имеют меньшие значения коэффициентов ($\zeta, \psi, \delta_{\text{лог}}, \gamma_{\text{н}}$), характеризующих потери энергии при колебаниях, чем сооружения на менее жестких грунтах.

3. Для приближенного учета конструктивных особенностей сооружений в формулу (1.157) введены два*) коэффициента: K_1 и K_ψ :

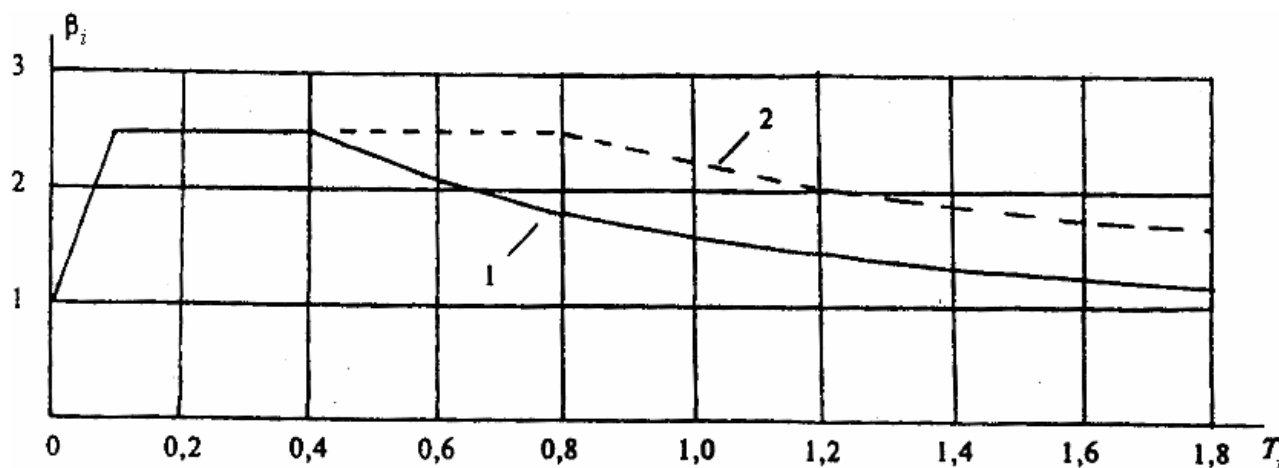
$$S = K_1 G A \beta K_\psi \quad (1.158)$$

Коэффициент K_1 берется из табл.3* СНиП [18]. Он изменяет значение сейсмической нагрузки, определяемой по формуле (1.158) в зависимости от возможности допущения различных состояний сооружений. Для зданий и сооружений, в конструкциях которых повреждения или неупругие деформации не допускаются, принимается $K_1 = 1$. К таким сооружениям относятся сооружения особой категории (например, реакторное отделение АЭС и т. п.). Для большинства сооружений ПГС некоторые неопасные повреждения допускаются (см. табл. 3*). В этом случае значение коэффициента K_1 принимается много меньше $K_1 = 1$ ($K_1 = 0.12 - 0.35$).

Коэффициент K_ψ берется из табл.6* СНиП [19]. Он учитывает влияние конструктивных особенностей сооружения на изменение коэффициента, характеризующего потери энергии при колебаниях, например на коэффициент поглощения энергии ψ [15], а значит и на коэффициент динамичности.

Для высоких сооружений небольших размеров в плане (башни, мачты, дымовые трубы, отдельно стоящие шахты лифтов и т. д.) коэффициенты поглощения энергии ψ при колебаниях имеют значения значительно меньшие, чем для сооружений в виде зданий или массивов.

Так как при уменьшении коэффициента поглощения энергии ψ (а значит и любого из связанных с ним коэффициентов (1.81), характеризующих неупругое сопротивление материала) динамический коэффициент увеличивается (см., например график на рис. 1.20), то для указанных высоких сооружений вводят коэффициент увеличения коэффициента динамичности: $K_\psi = 1.5$. Для другого типа сооружений в табл. 6* СНиП [18] приводятся значения $1 \leq K_\psi < 1.5$.

*) В СНиП [17, 18] вводится еще коэффициент K_2 , учитывающий другие конструктивные особенности зданий и сооружений.

Пример 1. Рассмотрим пример расчета ветроэнергетической установки (ВЭУ) башенного типа с горизонтальной осью вращения ветроколеса (ВК) (см. рис. 1.12) на горизонтальное сейсмическое воздействие по рассмотренной выше нормативной методике.

Предполагается, что ВЭУ находится в сейсмическом районе с расчетной сейсмичностью 9 баллов по шкале MSK-64 [4, 6, 16. 17].

Требуется определить по формуле (1.158) сейсмическую нагрузку на ВЭУ и соответствующие усилия, передающиеся от башни на фундамент при горизонтальном сейсмическом воздействии с использованием указаний СНиП [18].

Расчет на заданное сейсмическое воздействие выполним вручную и на ПЭВМ с использованием программы SCAD по приближенной расчетной схеме в виде системы с одной степенью свободы (см. рис. 1.12, схема справа).

Последовательность расчета вручную

1. Для расчетной схемы ВЭУ вычисляются значения интенсивности распределенной массы башни и точечной массы на ее верхнем конце. Башня ВЭУ представляет собой стержень с равномерно распределенной по его длине массой (линейной плотностью) $\mu_b = \rho \cdot A_b = (7.85 \text{ т/м}) \cdot (0.066 \text{ м}^2) = 0.52 \cdot \text{т/м}$, где $\rho = 7.85 \text{ т/м}^3$ – плотность стали; $A_b = \pi d_{cp} t = 3.14 \cdot (2.1 \text{ м}) \cdot (0.01 \text{ м}) = 0.066 \text{ м}^2$ – площадь поперечного сечения башни. При использовании программы SCAD при вводе исходных данных вводится не интенсивность распределенной массы $\mu_b = 0.52 \text{ т/м}$, а ее вес: $q_b = \mu_b \cdot g = 5.1 \text{ кН/м} = 0.52 \text{ тс/м}$.

Расчетная схема ВЭУ в виде системы с одной степенью свободы была построена в примере 5 подраздела 1.1 при решении для ВЭУ динамической задачи «Модальный анализ» (см. рис. 1.12). При этом равномерно распределенная масса башни была приведена к сосредоточенным массам по концам аппроксимирующего башню стержневого КЭ: $m_{np} = \mu_b \cdot l/2 = (0.52 \text{ тс/м}) \cdot (14.5 \text{ м}) = 7.54 \text{ т}$.

Приведенная масса на верхнем конце суммируется с сосредоточенной массой гондолы, в результате чего получается суммарная масса $m_c = m_T + m_{np} = 6 + 7.54 = 13.54 \text{ т}$.

Как уже отмечалось в указанном примере, башня ВЭУ (см. рис. 1.12) нижним торцом (4) крепится с помощью анкерных болтов к железобетонному фундаменту (5). В примерах расчета, для упрощения задачи, пренебрегаем податливостью грунтового основания и фундамента и полагаем, что башня жестко защемлена по нижнему торцу. Поэтому приведенная масса, отнесенная к нижнему концу башни, в ее колебаниях не участвует, а считается присоединенной к массе фундамента (см. пособие [8]).

В результате получена расчетная схема в виде невесомой линейно деформируемой консоли с одной верхней точечной массой $m_c = 13.54 \text{ т}$. Такая система при горизонтальном сейсмическом воздействии работает как система с одной степенью свободы.

При определении по формуле (1.158) сейсмической силы, действующей на консоль, вместо массы используется ее сила тяжести: $G_c = m_c \cdot g = (13.54 \text{ т}) \cdot (9.81 \text{ м/с}^2) = 132.83 \text{ кН} = 13.54 \text{ тс}$.

2. Вычисляется динамический коэффициент β . Динамический коэффициент для рассматриваемой схемы в виде системы с одной степенью свободы определяется по одной из

формул, приведенных в СНиП [18] и в данном подразделе пособия, по значению периода T собственных колебаний ВЭУ. В свою очередь период находится по круговой частоте ω : $T = 2\pi/\omega$, а круговая частота – по значению массы m_c и коэффициенту податливости δ упругой консоли из второй формулы (1.14). Таким образом, для вычисления β выполняются следующие вычисления:

2.1. Подсчитывается коэффициент упругой податливости консоли:

$$\delta = l^3 / 3EI = (29 \text{ м})^3 / 3 \cdot (777941.62 \text{ тс} \cdot \text{м}^2) = 0.01045 \text{ м/тс}.$$

2.2. Вычисляется круговая собственная частота системы с одной степенью свободы:

$$\omega = \sqrt{1/m_c \cdot \delta} = \sqrt{g/G_c \cdot \delta} = \sqrt{(9.81 \text{ м/с}^2) / [(13.54 \text{ тс}) \cdot (0.01045 \text{ м/тс})]} = 8.326 \text{ 1/с}.$$

2.3. Вычисляется период собственных колебаний системы с одной степенью свободы:

$$T = 2\pi/\omega = 6.28/8.326 = 0.754 \text{ с}.$$

2.4. Динамический коэффициент β определяется по указаниям СНиП [18]. Полагая в примере расчета основание ВЭУ жестким, относим его к грунту I категории. Тогда

$$\text{при } T \geq 0.4 \text{ с } \beta = 2.5(\sqrt{0.4/T}) = 2.5\sqrt{0.4/0.754} = 1.82.$$

3. Из СНиП [18] находятся коэффициенты, входящие в формулу (1.158).

3.1. Коэффициент A , представляющий собой значение относительного ускорения поверхности Земли, находится по расчетному баллу сейсмического района. При заданной расчетной сейсмичности 9 баллов находим, что $A = 0.4$.

3.2. Коэффициента K_1 находится из табл. 3*. Считая, что ВЭУ относится к сооружениям, в конструкции которых не допускаются повреждения и неупругие деформации, получим $K_1 = 1$.

3.3. Коэффициент K_ψ находится из табл. 6* СНиП [18]., Поскольку ВЭУ относится к высоким сооружениям небольших размеров в плане, то выбираем значение $K_\psi = 1.5$.

4. Вычисляется сейсмическая нагрузка на ВЭУ в виде силы S (1.158):

$$S = K_1 G_c A \beta K_\psi = 1 \cdot (13.54 \text{ тс}) \cdot 0.4 \cdot 1.82 \cdot 1.5 = 14.78 \text{ тс}.$$

5. На башне – консоли строятся эпюры изгибающих моментов и поперечных сил (рис. 1.34).



Рис. 1.34

Знаки на эпюрах M и Q поставлены по правилу знаков, принятому в программе SCAD для плоских стержневых конечных элементов [1, 2].

6. Определяются усилия, действующие на фундамент башни. Анализ рис. 1.34 показывает, что на верхнюю плоскость фундамента ВЭУ через торец башни передается нагрузка в виде двух усилий (рис. 1.35).



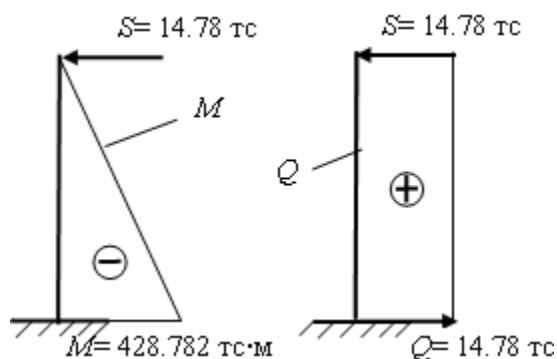

Рис. 1.35

Эти усилия соответственно противоположны тем, которые действуют на нижний торец башни.

Расчет с применением программы SCAD

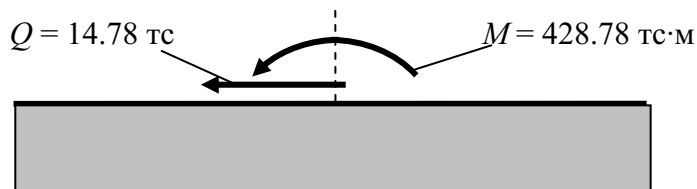
С учетом того, что программа SCAD уже неоднократно использовалась учащимся для решения различных статических задач [1, 2, 3] и при решении в данном пособии динамических задач процедуру расчета рассмотрим в сокращенном виде.

Учитывая, что расчетная схема ВЭУ как системы с одной степенью свободы уже была построена в примере 5 подраздела 1.1 (см. рис. 1.12), можно использовать ее и просто, продолжая расчет в этом примере, создать новое динамическое нагружение. С этой целью открываем раздел **Загружения** и на инструментальной панели нажимаем кнопку  и выбираем «Создание нового нагружения». Откроется диалоговое окно «Параметры динамических воздействий» (ниже приведен один из его вариантов, зависящих от номера версии программы SCAD).

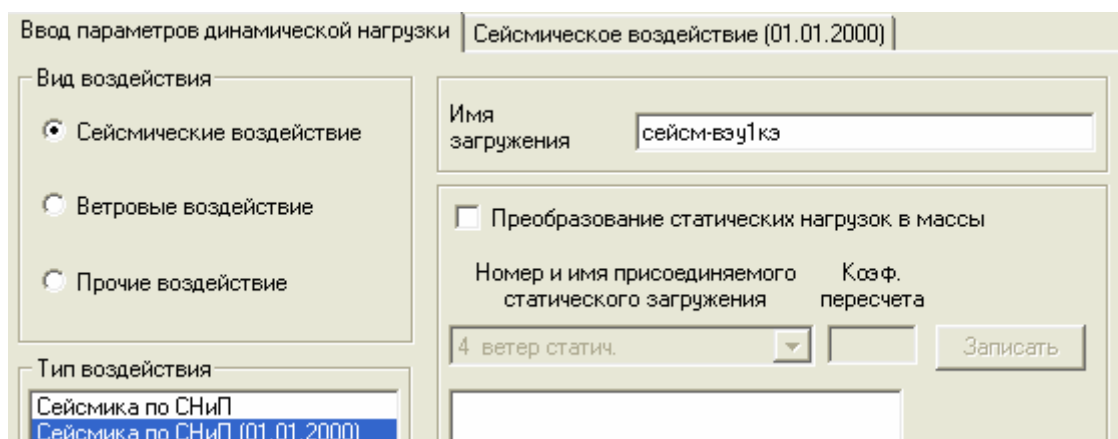

На поле «Параметры динамической нагрузки» выбираем «Сеймика по СНиП (01.01.2000)» и делаем запись (например, «сейсм-взу1кэ») на светлом поле «Имя нагружения».

Затем выбираем в верхней части диалогового окна «Сейсмическое воздействие (01.01.2000)» и открываем диалоговое окно, вид которого после заполнения исходных данных приведен ниже.

Ввод параметров динамической нагрузки Сейсмическое воздействие (01.01.2000)

Число учитываемых форм собственных колебаний:

Ориентация высоты здания на схеме:

Направление нагрузки:

Косинусы углов с осями: X: Y: Z:

Категория грунта:

Сейсмичность [7 - 9]:

Количество этажей (>= 5):

Поправочный коэффициент:

Тип сооружения:

Кoeffициенты [СНиП II-7-81*] на 01.01.2000:

Допускаемые повреждения (см. табл. 3):

Характеристика конструкции (см. табл. 6):

Расстояние между дневной поверхностью и началом общей системы координат: м

Принцип заполнения светлых полей этого окна практически понятен. Поля с наименованиями: «Количество этажей», «Поправочный коэффициент», «Расстояние между дневной» заполнены в программе по умолчанию и эти данные исправлять не нужно.

После нажатия кнопки «ОК» окно закрывается и на инструментальной панели раздела

Загрузки нажимается кнопка  «Инерционные характеристики». Выбирается функция диалогового окна «Задание масс». При первом открытии окна «Массы» задается вес массы гондолы в узле 2 расчетной схемы МКЭ для ВЭУ с одним КЭ. При втором открытии диалогового окна «Массы» задается вес одного погонного метра конечного элемента. Эти операции описаны в примере 5 при решении динамической задачи «Модальный анализ» для ВЭУ. В результате задания масс получается расчетная схема ВЭУ с заданными инерционными характеристиками при сейсмическом воздействии, которая сохраняется как загрузка 2 при заданном имени «сейсм-ВЭУ-1кэ».

Затем выполняется полный расчет. Вся процедура выполнения этого этапа остается такой же, как и при решении всех предыдущих динамических задач в данном пособии.

В таблице «Оформление результатов расчета» результаты решения динамической задачи отражены как в известных уже учащемуся четырех таблицах раздела «Динамика», так и в виде таблиц для искомых перемещений и усилий.

Ниже приведены только результаты расчета ВЭУ на сейсмическое воздействие. Отредактированные таблицы имеют следующий вид:

РАСПРЕДЕЛЕНИЕ ВЕСОВ МАСС, тс	
2	
1 - сейсм-вэу1кэ	
X	13.54

Загру:	N	СОБСТВ.	Ч А С Т О Т Ы	ПЕРИОДЫ
жение:	П/П	ЗНАЧЕНИЯ	1/С	ГЦ
1	1	.1200985	8.33	1.3
				0.75

Ф О Р М Ы К О Л Е Б А Н И Й, м				
2				
1 -	1	сейсм-взв1кэ		
X	1.			

И Н Е Р Ц И О Н Н Ы Е Н А Г Р У З К И, тс				
2				
1 -	1	сейсм-взв1кэ		
X	14.78			

Таблица усилий M , тс·м и Q , тс, получается в следующем виде:

У С И Л И Я /НАПРЯЖЕНИЯ/ В ЭЛЕМЕНТАХ					
		1-1	1-2		
1 -	1	сейсм-взв1кэ			
M		-428.824			
Q		14.787	14.787		
1 -	S1				
M		-428.824			
Q		14.787	14.787		

Примечания к табл. «Усилия».

1. Результат для указанных усилий выдается в назначенных на элементе двух сечениях (они совпадают с узлами 1 и 2).

2. Первые две строки результатов относятся к загрузению 1 с именем «1 сейсм-взв1кэ», а последние две строки соответствуют методу получения расчетных значений усилий в каждом сечении в системах с несколькими степенями свободы. Этот вопрос будет рассмотрен в разделе 2 пособия.

Обратим внимание, что результаты расчета, полученные вручную и с помощью программы SCAD, полностью совпадают.

2. СИСТЕМЫ С НЕСКОЛЬКИМИ СТЕПЕНЯМИ СВОБОДЫ

2.1. Два вида записи системы уравнений свободных незатухающих колебаний масс

Рассмотрим расчетную схему сооружения в виде невесомого упругого линейно деформируемого стержня, на котором располагается n точечных масс (рис. 2.1).

Как показано во введении к пособию, при изучении только горизонтальных составляющих упругих перемещений масс при колебаниях такая расчетная схема будет системой с n степенями свободы.



Рис. 2.1

Для системы с одной степенью свободы ($n=1$) уравнение свободных незатухающих колебаний одной массы было записано в двух видах: (1.8) и (1.10).

Для расчетной схемы с несколькими степенями свободы ($n > 1$) систему уравнений свободных незатухающих колебаний масс можно представить в аналогичных двух видах записи.

При использовании матриц эти два вида представляются соответственно уравнениями:

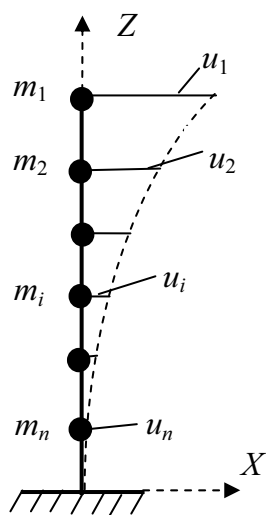
$$\mathbf{M} \ddot{\mathbf{u}} + \mathbf{K} \mathbf{u} = \mathbf{0}; \quad (2.1)$$

$$\mathbf{u} = \mathbf{D}(-\mathbf{M} \ddot{\mathbf{u}}). \quad (2.2)$$

В уравнениях движения (2.1) и (2.2) использованы следующие матрицы.

1. Матрицы столбцы перемещений и ускорений масс, входящих в обе формы записи системы уравнений свободных незатухающих колебаний точечных масс стержня в поперечном к оси стержня направлении:

$$\mathbf{u} = \begin{bmatrix} u_1 \\ u_2 \\ \vdots \\ u_i \\ \vdots \\ u_n \end{bmatrix}; \quad \ddot{\mathbf{u}} = \begin{bmatrix} \ddot{u}_1 \\ \ddot{u}_2 \\ \vdots \\ \ddot{u}_i \\ \vdots \\ \ddot{u}_n \end{bmatrix}, \quad (2.3)$$

где $u_i = u_i(t)$, $\ddot{u}_i = \ddot{u}_i(t)$, ($i = 1, 2, \dots, n$), – соответственно перемещение и ускорение любой точечной массы с номером i .

2. Диагональная матрица масс:

$$\mathbf{M} = \begin{bmatrix} m_1 & & & & & \\ & m_2 & & & & \\ & & \dots & & & \\ & & & m_i & & \\ & & & & \dots & \\ & & & & & m_n \end{bmatrix}. \quad (2.4)$$

3. Две матрицы, известные из статики сооружений как, соответственно, матрица жесткости и матрица податливости:

$$\mathbf{K} = \begin{bmatrix} k_{11} & k_{12} & \dots & k_{1i} & \dots & k_{1n} \\ k_{21} & k_{22} & \dots & k_{2i} & \dots & k_{2n} \\ \vdots & \vdots & \vdots & \vdots & \vdots & \vdots \\ k_{i1} & k_{i2} & \dots & k_{ii} & \dots & k_{in} \\ \vdots & \vdots & \vdots & \vdots & \vdots & \vdots \\ k_{n1} & k_{n2} & \dots & k_{ni} & \dots & k_{nn} \end{bmatrix}; \quad (2.5)$$

$$\mathbf{D} = \begin{bmatrix} \delta_{11} & \delta_{12} & \dots & \delta_{1i} & \dots & \delta_{1n} \\ \delta_{21} & \delta_{22} & \dots & \delta_{2i} & \dots & \delta_{2n} \\ \vdots & \vdots & \vdots & \vdots & \vdots & \vdots \\ \delta_{i1} & \delta_{i2} & \dots & \delta_{ii} & \dots & \delta_{in} \\ \vdots & \vdots & \vdots & \vdots & \vdots & \vdots \\ \delta_{n1} & \delta_{n2} & \dots & \delta_{ni} & \dots & \delta_{nn} \end{bmatrix}. \quad (2.6)$$

4. В первой форме записи системы уравнений (2.1) правая часть системы имеет вид нулевого вектора. Он имеет такую же структуру как векторы перемещений и ускорений (2.3) только его элементы являются нулевыми.

Системы уравнений (2.1) и (2.2) представляют собой системы обыкновенных дифференциальных уравнений второго порядка по времени. Поэтому для их решения должны быть заданы начальные условия движения каждой массы. В матричном виде они имеют вид (2.7) с учетом (2.8).

$$\mathbf{u}|_{t=0} = \mathbf{u}^0, \quad \dot{\mathbf{u}}|_{t=0} = \mathbf{u}^{00}. \quad (2.7)$$

$$\mathbf{u}^0 = \begin{bmatrix} u_1^0 \\ u_2^0 \\ \vdots \\ u_i^0 \\ \vdots \\ u_n^0 \end{bmatrix}; \quad \mathbf{u}^{00} = \begin{bmatrix} u_1^{00} \\ u_2^{00} \\ \vdots \\ u_i^{00} \\ \vdots \\ u_n^{00} \end{bmatrix}. \quad (2.8)$$

Матрицы (2.8) являются векторами заданных соответственно начальных перемещений и скоростей всех масс.

Задание системе начальных условий движения (2.7), являющихся причиной ее свободных колебаний, соответствует получению этой системой некоторой положительной потенциальной энергии упругой деформации

$$P^0 = 0.5(\mathbf{u}^0)^T \mathbf{K} \mathbf{u}^0 = 0.5(\mathbf{p}^0)^T \mathbf{D} \mathbf{p}^0,$$

где $\mathbf{p}^0 = \mathbf{K} \mathbf{p}^0$ – вектор начальных значений сил, соответствующих вектору начальных перемещений \mathbf{u}^0 , и положительной кинетической энергии

$$T^0 = 0.5(\mathbf{u}^{00})^T \mathbf{M} \mathbf{u}^{00}.$$

Полная начальная энергия системы $\mathcal{E}^0 = P^0 + T^0 > 0$ и матрицы \mathbf{K} , \mathbf{D} , \mathbf{M} являются положительно определенными и неособенными, т.е. имеют обратные матрицы: \mathbf{K}^{-1} , \mathbf{D}^{-1} , \mathbf{M}^{-1} .

Умножим систему уравнений (2.1) на \mathbf{K}^{-1} и учтем, что $\mathbf{K}^{-1} \cdot \mathbf{K} = \mathbf{E}$, где \mathbf{E} является единичной матрицей. Тогда получим:

$$\mathbf{u} = \mathbf{K}^{-1}(-\mathbf{M} \ddot{\mathbf{u}}). \quad (2.9)$$

Сопоставляя (2.9) и (2.2), отметим, что $\mathbf{K}^{-1} = \mathbf{D}$, и матричное уравнение (2.1) умножением его на матрицу \mathbf{K}^{-1} преобразовалось в матричное уравнение (2.2).

Аналогично, система уравнений движения в форме (2.2) преобразуется в систему уравнений (2.1) умножением (2.2) на матрицу \mathbf{D}^{-1} . При этом учитывается, что $\mathbf{D}^{-1} \mathbf{D} = \mathbf{E}$ и $\mathbf{D}^{-1} = \mathbf{K}$.

Запись системы уравнений в матричном виде применима и для системы с одной степенью свободы, когда $n = 1$. Действительно, в этом случае:

$$\mathbf{M} = m_1 = m; \quad \mathbf{u} = u_1 = u; \quad \ddot{\mathbf{u}} = \ddot{u}_1 = \ddot{u}; \quad \mathbf{D} = \delta_{11} = \delta; \quad \mathbf{K} = k_{11} = k,$$

$$k^{-1} = \delta; \quad \delta^{-1} = k; \quad \delta \cdot k = 1$$

и системы уравнений (2.1) и (2.2) принимают соответственно вид (1.8) и (1.10).

2.2. Решение системы уравнений свободных незатухающих колебаний методом разложения вектора искомых перемещений масс по векторам перемещений в СФК

При расчете сооружений от различных воздействий, вызывающих динамический характер их НДС, наиболее часто используют решение системы уравнений, записанной либо в форме (2.1), либо в форме (2.2), методом

разложения искомых перемещений в ряд по собственным формам колебаний (модальная суперпозиция):

$$\mathbf{u} = \sum_{i=1}^n \bar{\mathbf{u}}_i \cdot \Phi_i(t). \quad (2.10)$$

где $\bar{\mathbf{u}}_i = (\bar{u}_{1i} \bar{u}_{2i} \dots \bar{u}_{ni})^T$ – вектор перемещений i -й собственной формы колебаний расчетной схемы сооружения, определяющий форму деформирования сооружения при его свободных колебаниях с некоторой собственной частотой, которая будет далее определена; $\Phi_i(t)$ – коэффициент разложения, соответствующий вектору $\bar{\mathbf{u}}_i$ и представляющий собой функцию времени, которая определяет синхронное изменение во времени вектора перемещений i -й собственной формы колебаний:

$$\mathbf{u}_i = \bar{\mathbf{u}}_i \cdot \Phi_i(t) = \begin{bmatrix} \bar{u}_{1i} \cdot \Phi_i(t) \\ \bar{u}_{2i} \cdot \Phi_i(t) \\ \vdots \\ \bar{u}_{ki} \cdot \Phi_i(t) \\ \vdots \\ \bar{u}_{ni} \cdot \Phi_i(t) \end{bmatrix}. \quad (2.11)$$

Подставив любое i -е слагаемое (2.11) суммы (2.10) в систему уравнений движения, записанную в виде (2.1) и в виде (2.2), получим:

$$\mathbf{M} \bar{\mathbf{u}}_i \ddot{\Phi}_i(t) + \mathbf{K} \bar{\mathbf{u}}_i \Phi_i(t) = \mathbf{0};$$

$$\bar{\mathbf{u}}_i \Phi_i(t) = -\mathbf{D} \mathbf{M} \bar{\mathbf{u}}_i \ddot{\Phi}_i(t).$$

или

$$\mathbf{M} \bar{\mathbf{u}}_i \frac{\ddot{\Phi}_i(t)}{\Phi_i(t)} + \mathbf{K} \bar{\mathbf{u}}_i = \mathbf{0}; \quad (2.12)$$

$$\bar{\mathbf{u}}_i = -\mathbf{D} \mathbf{M} \bar{\mathbf{u}}_i \frac{\ddot{\Phi}_i(t)}{\Phi_i(t)}. \quad (2.13)$$

Система уравнений в форме (2.12) и в форме (2.13) имеет смысл, когда дробь $\ddot{\Phi}_i(t)/\Phi_i(t)$ равна постоянной величине. Приравняв $\ddot{\Phi}_i(t)/\Phi_i(t)$ величине $-\omega_i^2$, получим уравнение

$$\ddot{\Phi}_i(t) + \omega_i^2 \Phi_i(t) = 0, \quad (2.14)$$

из которого и определяется функция времени $\Phi_i(t)$.

В результате выполненного действия произошло отделение функции времени из системы уравнений движения как в первой (2.12), так и во второй

(2.13) формах ее записи. Теперь двум формам системы уравнений движения будут соответствовать *однородные системы уравнений* в виде:

$$(\mathbf{K} - \varphi_i \mathbf{M}) \bar{\mathbf{u}}_i = \mathbf{0}; \quad (2.15)$$

$$(\mathbf{A} - \lambda_i \mathbf{E}) \bar{\mathbf{u}}_i = \mathbf{0}. \quad (2.16)$$

Здесь введены обозначения: $\varphi_i = \omega_i^2$; $\lambda_i = 1/\omega_i^2$; $\mathbf{A} = \mathbf{D}\mathbf{M}$.

Уравнение (2.14) имеет такой же вид, как уравнение свободных незатухающих колебаний (1.12) для системы с одной степенью свободы. Поэтому его решение будет иметь вид (1.15)

$$\Phi_i(t) = A_{1i} \cos \omega_i t + A_{2i} \sin \omega_i t, \quad (2.17)$$

или (1.24), (1.27).

Таким образом, частное решение (2.11) с функцией времени (2.17) соответствует незатухающим гармоническим колебаниям, происходящим с частотой ω_i и имеющим форму колебаний, определяемую вектором $\bar{\mathbf{u}}_i$. Частота ω_i является i -й собственной частотой (i -й СЧ) колебаний сооружения, а вектор $\bar{\mathbf{u}}_i$ – вектором перемещений, соответствующим i -ой собственной форме колебаний (i -й СФК). Таких СЧ и СФК будет столько, сколько имеется степеней свободы масс в принятой расчетной схеме ($i = 1, 2, \dots, n$).

Постоянные интегрирования A_{1i} и A_{2i} решения (2.17) уравнения (2.14) определяются из начальных условий движения (2.7) с помощью использования свойства ортогональности СФК, которое будет рассмотрено в подразделе 2.3.

Определение собственных частот. Собственные частоты находятся решением характеристического уравнения, соответствующего рассматриваемой форме системы уравнений ((2.15) или (2.16)), которое получается из следующих соображений.

При определении векторов перемещений в СФК решением системы уравнений (2.15) или (2.16) расчетчика интересует только ненулевые решения. А так как указанные системы уравнений являются однородными, то ненулевое решение возможно только тогда, когда определитель соответствующей системы равен нулю:

$$|\mathbf{K} - \varphi_i \mathbf{M}| = 0; \quad (2.18)$$

$$|\mathbf{A} - \lambda_i \mathbf{E}| = 0. \quad (2.19)$$

Раскрывая определители, получим алгебраические уравнения n -ой степени, соответственно в виде:

$$b_n \varphi^n + b_{n-1} \varphi^{n-1} + \dots + b_1 \varphi + b_0 = 0; \quad (2.20)$$

$$a_n \lambda^n + a_{n-1} \lambda^{n-1} + \dots + a_1 \lambda + a_0 = 0. \quad (2.21)$$

Так как матрицы \mathbf{K} , \mathbf{D} , \mathbf{M} являются симметричными положительно определенными, то решение характеристических уравнений дает n вещественных положительных корней, соответственно φ и λ , по которым определяются собственные частоты ω_i незатухающих колебаний:

$$\omega_i = \sqrt{\varphi_i} = 1/\sqrt{\lambda_i}, \quad (i = 1, 2, \dots, n). \quad (2.22)$$

Спектр собственных частот рассматриваемой упругой расчетной схемы представляют в виде:

$$\omega_1 < \omega_2 < \dots < \omega_n, \quad (2.23)$$

где первая СЧ является низшей собственной частотой.

Определение векторов $\bar{\mathbf{u}}_i$ i -й СФК. Каждой найденной частоте ω_i из системы уравнений (2.15) при решении задачи в форме метода перемещений, или из системы уравнений (2.16) при решении в форме метода сил, соответствует вектор перемещений $\bar{\mathbf{u}}_i$.

Так как указанные системы n уравнений являются однородными, то независимыми являются только $n-1$ уравнение. Это означает, что абсолютные значения перемещений в векторе $\bar{\mathbf{u}}_i$ найти нельзя. Возможно определение только их относительных значений.

Рассмотрим, например, систему уравнений (2.15) в каноническом виде:

$$\left. \begin{array}{ccccccc} (k_{11} - \varphi_i m_1) \bar{u}_{1i} & + & k_{12} \bar{u}_{2i} & + & \dots & + & k_{1n} \bar{u}_{ni} & = & 0 \\ k_{21} \bar{u}_{1i} & + & (k_{22} - \varphi_i m_2) \bar{u}_{2i} & + & \dots & + & k_{2n} \bar{u}_{ni} & = & 0 \\ \vdots & \vdots & \vdots & \vdots & \vdots & \vdots & \vdots & = & \vdots \\ k_{n1} \bar{u}_{1i} & + & k_{n2} \bar{u}_{2i} & + & \dots & + & (k_{nn} - \varphi_i m_n) \bar{u}_{ni} & = & 0 \end{array} \right\}.$$

Разделим ее на величину \bar{u}_{1i} и введем новые относительные перемещения $\bar{y}_{ji} = \bar{u}_{ji} / \bar{u}_{1i}$, где $j = 1, 2, \dots, n$; $i = 1, 2, \dots, n$.

Так как $\bar{y}_{1i} = \bar{u}_{1i} / \bar{u}_{1i} = 1$, то неизвестными являются $n-1$ относительные перемещения $\bar{y}_{ji} = \bar{u}_{ji} / \bar{u}_{1i}$, где $j = 2, \dots, n$; $i = 1, 2, 3, \dots, n$. Их можно определить решением системы любых $n-1$ уравнений:

$$\left. \begin{array}{ccccccc} k_{12} \bar{y}_{2i} & + & k_{13} \bar{y}_{3i} & + & \dots & + & k_{1n} \bar{y}_{ni} & = & -(k_{11} - \varphi_i m_2); \\ (k_{22} - \varphi_j m_2) \bar{y}_{2i} & + & k_{23} \bar{y}_{3i} & + & \dots & + & k_{2n} \bar{y}_{ni} & = & -k_{21}; \\ \vdots & \vdots & \vdots & \vdots & \vdots & \vdots & \vdots & = & \vdots \\ k_{n2} \bar{y}_{2i} & + & k_{n3} \bar{y}_{3i} & + & \dots & + & (k_{nn} - \varphi_i m_n) \bar{y}_{ni} & = & -k_{n1}. \end{array} \right\} \quad (2.24)$$

В результате для n собственных частот получим n векторов:

$$\bar{y}_i = (1, \bar{y}_{2i}, y_{3i}, \dots, y_{ni})^T. \quad (2.25)$$

Им будут соответствовать искомые векторы СФК, определенные с точностью до постоянного множителя \bar{u}_{1i} :

$$\bar{u}_i = \bar{u}_{1i} \cdot \bar{y}_i. \quad (2.26)$$

Определение сил инерции, разложенных по СФК. При свободных незатухающих колебаниях каждому вектору перемещений $u_i = \bar{u}_i \cdot \Phi_i(t)$ (2.11) соответствует вектор ускорений $\ddot{u}_i = \bar{u}_i \cdot \ddot{\Phi}_i(t)$ и (с учетом (2.14)) вектор сил инерции

$$j_i = -M\ddot{u}_i = -M\bar{u}_i \cdot \ddot{\Phi}_i(t) = \bar{j}_i \cdot \Phi_i(t). \quad (2.27)$$

Здесь

$$\bar{j}_i = \omega_i^2 M \bar{u}_i \quad (2.28)$$

представляет собой вектор амплитудных значений сил инерции, соответствующий вектору \bar{u}_i . Вектор этих сил инерции и вызывает деформацию сооружения по i -й СФК.

Пример 1. В примере 1, рассмотренном в подразделе 1.4, расчетная схема железобетонной балки с электродвигателем, расположенным в середине пролета (см. рис. 1.24), была представлена как система с одной степенью свободы.

При использовании программы SCAD это было достигнуто разделением балки на два конечных элемента типа 2 «Стержень плоской рамы» и заменой равномерно распределенной массы каждого элемента двумя точечными массами по концам элементов.

В результате такого действия балка стала невесомой («безмассовой») по длине, а ее масса оказалась сосредоточенной в трех узлах расчетной схемы МКЭ (см. рис. 1.8, б). При этом точечные массы, попавшие в опорные узлы 1 и 3, оказались неподвижными при рассмотрении поперечных колебаний полученной системы. Приведенная точечная масса балки, оказавшаяся в узле 2, совпала с массой двигателя, в результате чего образовалась суммарная масса m_{2c} , которая при поперечных колебаниях балки имеет одну степень свободы.

Если при использовании МКЭ рассматриваемую балку разбить не на два, а на четыре равных элемента (рис. 2.2, а) и использовать такой же способ замены распределенной массы точечными массами по концам КЭ, то при поперечных колебаниях балки получим систему с тремя степенями свободы (рис. 2.2, б).

Такая система имеет три СЧ и три СФК (три «моды» собственных колебаний), представленных при расчете соответствующими векторами поперечных перемещений масс в каждой СФК балки.

Решим задачу по определению СЧ и СФК с помощью программы SCAD. Эта динамическая задача в программе SCAD называется «модальным анализом».



Рис. 2.2

С учетом того, что программа SCAD уже неоднократно использовалась учащимися для решения различных статических задач [1, 2, 3] и динамических задач в данном пособии, рассмотрим процедуру расчета в сокращенном виде.

Инструкция по решению динамической задачи «Модальный анализ» с помощью программы SCAD

Этапы 1 и 2. Выполним этапы 1 и 2 последовательности расчета, приведенной в УМК по строительной механике стержневых систем [1, 2], и создадим расчетную схему балки в виде системы четырех КЭ типа 2 «Стержень плоской рамы».

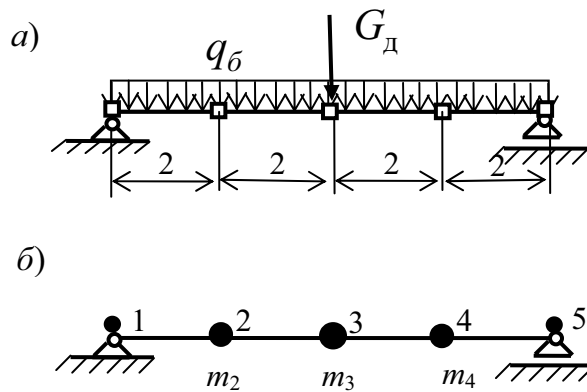
Этап 3. Создадим загрузку для динамической задачи «Модальный анализ». Для этого нажмем кнопку **D** «Динамические воздействия» на инструментальной панели, соответствующей разделу **Загрузки**. Появившийся при этом вид диалогового окна зависит от используемой версии программы SCAD. Однако, принципиального различия в процедуре задания динамического воздействия в разных версиях нет.

Ниже показана часть варианта вида диалогового окна «Параметры динамических воздействий», где на стр. 1 «Ввод параметров динамической нагрузки» на поле «Вид воздействия» выбираем «Прочие воздействия», а затем «Модальный анализ». На этой же странице в окне «Имя загрузки» записываем имя «мод-3».

Все остальные возможности этого окна пока рассматривать не будем и нажатием верхней строке «модальный анализ» перейдем на вторую страницу диалогового окна, на которой вводим число учитываемых форм собственных колебаний (в нашем случае – 3).

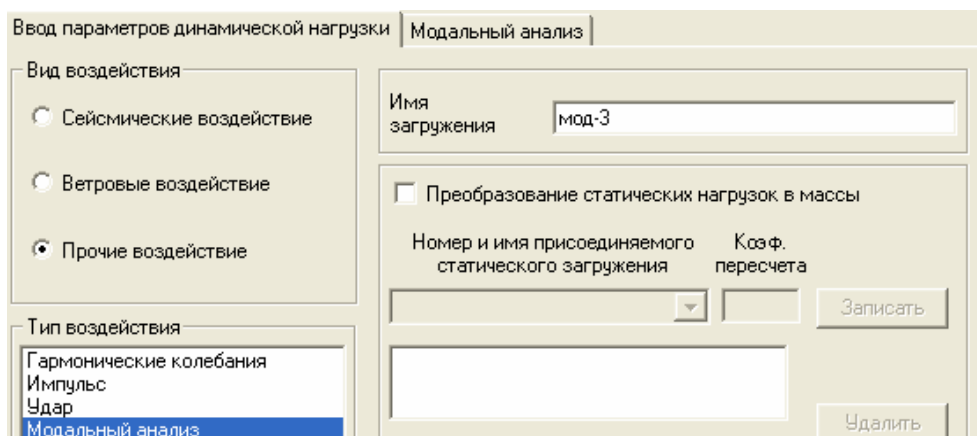

Подтвердив введенную информацию нажатием кнопки «ОК», закроем диалоговое окно и на инструментальной панели раздела **Загружения** нажмем кнопку  «Инерционные характеристики». В открывшемся списке выберем «Задание масс». Откроется окно «Массы». Рассмотрим вначале, приведенную ниже, его часть «Инерционные свойства узлов». Здесь введен вес двигателя 1.5 тс, отнесенный к узлу 3 расчетной схемы МКЭ балки и указано направление рассматриваемой степени свободы этой массы:

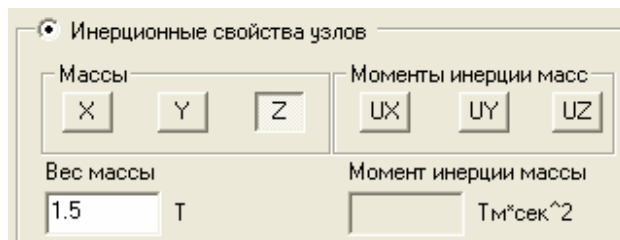

Окно закрывается и с помощью курсора сделанный ввод относится к узлу 3 на расчетной схеме МКЭ балки и подтверждается нажатием кнопки «ОК» на инструментальной панели. При нажатых на фильтре отображения соответствующих кнопках в узле 3 расчетной схемы получим информацию о сделанном вводе (рис. 2.3).

Для ввода распределенной массы конечных элементов элемента на приведенном ниже поле «массы в элементах» вводится вес одного метра длины элемента (в примере: 0.6 тс).

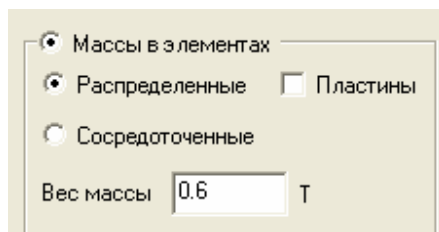

После закрытия окна нажатием кнопки «ОК» элементы на расчетной схеме, имеющие указанную интенсивность веса, «отмечаются» (эта процедура неоднократно отмечалась в различных примерах расчета). В результате получим схему загрузки 1 с именем «мод-3» в виде, приведенном на рис. 2.3, которую необходимо сохранить.



Рис. 2.3

Этап 4. Выполняем линейный расчет и приводим его результаты. Результаты расчета динамической задачи «Модальный анализ» выдаются в таблице «Оформление результатов расчета» в разделе «Динамика» в виде следующих трех таблиц.

РАСПРЕДЕЛЕНИЕ ВЕСОВ МАСС, тс					
	1	2	3	4	5
1 - (мод-3)					
Z		1.2	2.7	1.2	

В таблице дан вес точечных масс в узлах 2, 3, 4 расчетной схемы балки после приведения в программе SCAD распределенной массы конечных элементов к указанным узлам.

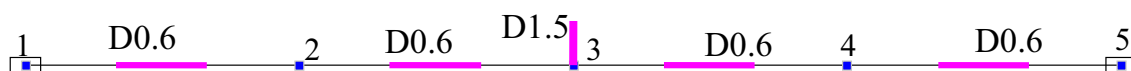
Загру:		СОБСТВ.:	ЧАСТОТЫ:		ПЕРИОДЫ
жение:	П/П :	ЗНАЧЕНИЯ :	1/С :	ГЦ :	С
1	1	.0137914	72.50864	11.54596	.0866103
	2	.0027208	367.5373	58.52505	.0170867
	3	.0015063	663.8773	105.7129	.0094595

ФОРМЫ КОЛЕБАНИЙ, м (рис. 2.4)					
	1	2	3	4	5
1 - 1 (мод-3)					
Z		0.6994	1.	0.6994	
1 - 2					
Z		1.	0	-1.	
1 - 3					
Z		1.	-0.6216	1.	

Примечание к табл. В результате решения в программе SCAD системы уравнений (2.15) с точностью до постоянной величины определяются перемещения масс в узлах 2, 3 и 4, являющиеся компонентами векторов \bar{u}_i , $i = 2, 3, 4$. Постоянная величина \bar{u}_{ki} (2.26) в каждой СФК принимается равной значению максимального перемещения узла k в этой СФК. Таким образом, в таблице приведены значения вектора \bar{y}_i (2.26).

При открытии на дереве проекта раздела «Графический анализ», могут быть последовательно открыты и сохранены изображения СФК (рис. 2.4).



Рис. 2.4

Обратим внимание во второй таблице на значение первой частоты. Она получилась примерно на 5 процентов выше соответствующей собственной частоты в системе с одной степенью свободы (см. пример 4 в подразделе 1.1).

Это означает, что более точная аппроксимация распределенной массы балки дискретными массами, уменьшая приведенную массу, относящуюся к среднему узлу, способствует увеличению первой собственной частоты (в системе с одной степенью свободы это видно из формул (1.14)).

Следовательно, при увеличении числа элементов, на которые разделена балка, собственные частоты и формы колебаний будут уточняться.

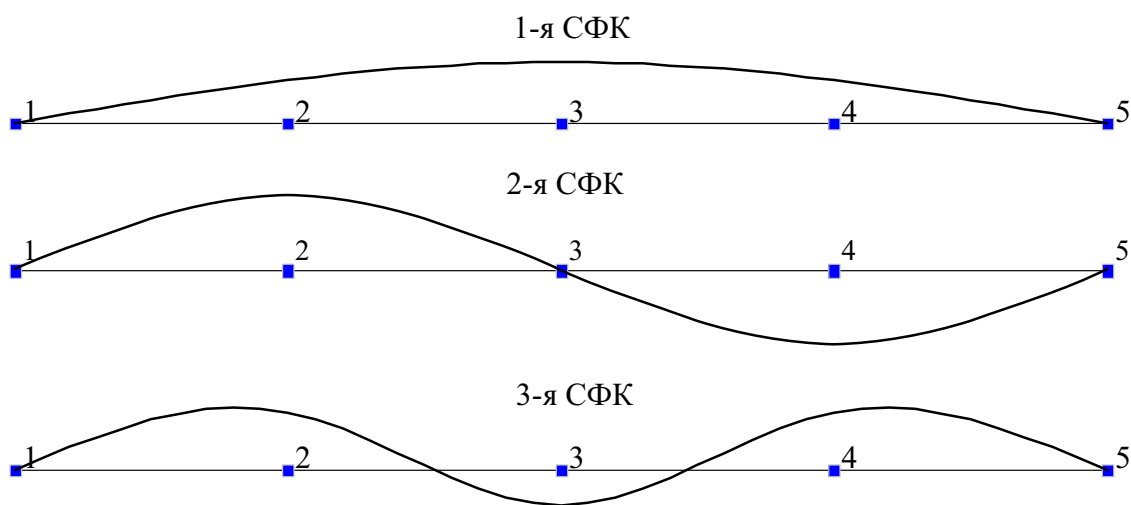
Ниже приведены соответствующие таблицы при разделении балки на 8 элементов.

РАСПРЕДЕЛЕНИЕ ВЕСОВ МАСС, тс									
	1	2	3	4	5	6	7	8	9
1 -	(мод-7)								
Z	.6	.6	.6	2.1	.6	.6	.6		

Загру:	N	СОБСТВ.	ЧАСТОТЫ				ПЕРИОДЫ	
: П/П :	:	:	:				:	
жение:	:	ЗНАЧЕНИЯ:	1/С	:	Гц	:	С	
1	1	.013788	72.52652		11.5488		.086589	
	2	.0027018	370.1119		58.93501		.0169678	
	3	.0014249	701.7884		111.7497		.0089485	
	4	.0006802	1470.149		234.1002		.0042716	
	5	.0005024	1990.379		316.9394		.0031551	
	6	.0003203	3121.445		497.0455		.0020118	
	7	.0002825	3539.174		563.5627		.0017744	

ФОРМЫ КОЛЕБАНИЙ, м										
	1	2	3	4	5	6	7	8		
1 -	1	(мод-7)								
Z		.3766	.6994	.92	1.	.92	.6994	.3766		
1 -	2		-.7071	-1.	-.7071		.7071	1.	.7071	
Z		.827	.8046	.0207	-.5104	.0207	.8046	.827		
1 -	4		.6666		-.6666		.6666		-.6666	
Z		.5785	-.3111	-.4655	.2446	-.4655	-.3111	.5785		
1 -	6		.4309	-.6094	.4309		-.4309	.6094	-.4309	
Z		.388	-.6463	.7246	-.2061	.7246	-.6463	.388		

Для иллюстрации вида СФК в последнем разбиении балки на КЭ приведены еще две СФК: четвертая и пятая (рис. 2.5).

С увеличением числа КЭ собственные частоты и соответствующие им СФК уточняются.

Необходимость разбиения рассматриваемой системы на большее число элементов определяется практической необходимостью получения заданной точности расчета.



Рис. 2.5

Число конечных элементов должно быть выбрано таким, чтобы нужные СЧ и СФК практически не изменялись бы при дальнейшем увеличении числа КЭ.

2.3. Свойство ортогональности собственных форм колебаний

Собственные формы колебаний обладают свойством ортогональности, заключающимся в том, что соблюдается равенство нулю следующего произведения матриц:

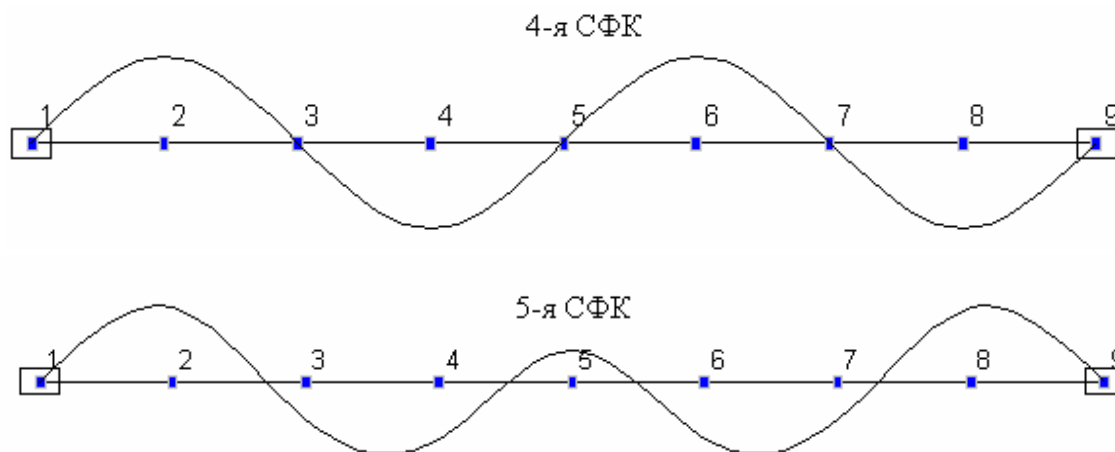
$$(\bar{\mathbf{u}}_j)^T \mathbf{M} \bar{\mathbf{u}}_i = 0 \quad \text{при } j \neq i. \quad (2.29)$$

Для доказательства рассмотрим две любые СФК (j - ю и i - ю), которые соответствуют некоторым двум не равным друг другу собственным частотам ($\omega_j \neq \omega_i$).

Представим систему уравнений (2.16) в виде

$$\bar{\mathbf{u}}_i = \mathbf{D}(\omega_i^2 \mathbf{M} \bar{\mathbf{u}}_i). \quad (2.30)$$

Учитывая смысл матрицы \mathbf{D} , как матрицы влияния сил на перемещения по их направлениям, заключаем, что $\bar{\mathbf{j}}_i = \omega_i^2 \mathbf{M} \bar{\mathbf{u}}_i$ представляет собой вектор сил, статически приложенных к рассматриваемой упругой системе и вызывающих ее перемещения в виде вектора $\bar{\mathbf{u}}_i$. Это было показано и в выражениях (2.27) и (2.28).

Для j -ой СФК можно записать выражение аналогичное (2.28).

Используем для этих двух произвольных форм колебаний теорему о взаимности работ [21]:

$$(\mathbf{j}_j)^T \bar{\mathbf{u}}_i = (\mathbf{j}_i)^T \bar{\mathbf{u}}_j. \quad (2.31)$$

Учитывая, что

$$(\mathbf{j}_j)^T = (\omega_j^2 \mathbf{M} \bar{\mathbf{u}}_j)^T = \omega_j^2 (\bar{\mathbf{u}}_j)^T \mathbf{M} \quad \text{и} \quad (\mathbf{j}_i)^T = (\omega_i^2 \mathbf{M} \bar{\mathbf{u}}_i)^T = \omega_i^2 (\bar{\mathbf{u}}_i)^T \mathbf{M},$$

получим

$$\omega_j^2 (\bar{\mathbf{u}}_j)^T \mathbf{M} \cdot \bar{\mathbf{u}}_i = \omega_i^2 (\bar{\mathbf{u}}_i)^T \mathbf{M} \bar{\mathbf{u}}_j.$$

Но

$$(\bar{\mathbf{u}}_i)^T \mathbf{M} \cdot \bar{\mathbf{u}}_j = (\bar{\mathbf{u}}_j)^T \mathbf{M} \bar{\mathbf{u}}_i, \quad (2.32)$$

поэтому

$$(\omega_j^2 - \omega_i^2) (\bar{\mathbf{u}}_j)^T \mathbf{M} \bar{\mathbf{u}}_i = 0.$$

Так как по постановке задачи имеются две разные формы колебаний, у которых $(\omega_j^2 - \omega_i^2) \neq 0$, то получим равенство (2.29), что и требовалось доказать.

Свойство ортогональности СФК может быть также представлено в виде произведения (2.33), в котором вместо матрицы масс в приведенном выше выражении (2.29) использована матрица жесткости \mathbf{K} :

$$(\bar{\mathbf{u}}_j)^T \mathbf{K} \bar{\mathbf{u}}_i = 0. \quad (2.33)$$

Для пояснения матричное уравнение (2.15), записанное для какой-то i -ой СФК, умножим слева на матрицу строку $(\bar{\mathbf{u}}_j)^T$. Тогда получим:

$$(\bar{\mathbf{u}}_j)^T \mathbf{K} \cdot \bar{\mathbf{u}}_i - \varphi_i (\bar{\mathbf{u}}_j)^T \mathbf{M} \bar{\mathbf{u}}_i = 0. \quad (2.34)$$

Поскольку второе слагаемое в уравнении (2.34) равно нулю вследствие свойства ортогональности СФК (2.29), то равно нулю и первое слагаемое:

Свойство ортогональности СФК является важным свойством, которое используется при решении динамических задач.

Примечание. Очевидно, что при проверке свойства ортогональности СФК в виде (2.29) можно вместо векторов $\bar{\mathbf{u}}_j$ и $\bar{\mathbf{u}}_i$ использовать соответствующие векторы $\bar{\mathbf{y}}_j$ и $\bar{\mathbf{y}}_i$ (см. выражение (2.15), а вместо матрицы масс \mathbf{M} использовать матрицу весов масс $\mathbf{G} = \mathbf{M} \cdot g$. Действительно, равенство (2.29) не изменится при умножении его на постоянные величины $\bar{\mathbf{u}}_j$, $\bar{\mathbf{u}}_i$ и g .

Пример 1. Выполним ручную проверку свойства (2.29) ортогональности для первой и второй и для первой и третьей СФК системы с тремя степенями свободы, рассмотренной в предыдущем примере. С учетом сделанного примечания вместо (2.29) можно записать:

$$\begin{aligned}
& (\bar{\mathbf{y}}_1)^T \mathbf{G} (\bar{\mathbf{y}}_2) = \\
& = (0.699 \quad 1 \quad 0.699) \cdot \begin{bmatrix} 1.2 & & \\ & 2.7 & \\ & & 1.2 \end{bmatrix} \cdot \begin{pmatrix} -1 \\ 0 \\ 1 \end{pmatrix} = (0.839 \quad 2.7 \quad 0.839) \cdot \begin{pmatrix} -1 \\ 0 \\ 1 \end{pmatrix} = 0; \quad (2.35)
\end{aligned}$$

$$\begin{aligned}
& (\bar{\mathbf{y}}_2)^T \mathbf{G} (\bar{\mathbf{y}}_3) = \\
& = (0.839 \quad 2.7 \quad 0.839) \cdot \begin{bmatrix} 1.2 & & \\ & 2.7 & \\ & & 1.2 \end{bmatrix} \cdot \begin{pmatrix} 1 \\ -0.6216 \\ 1 \end{pmatrix} = (0.839 \quad -1.678 \quad 0.839) = 0. \quad (2.36)
\end{aligned}$$

Пример 2. Используем свойство ортогональности СФК (2.29) при определении постоянных интегрирования в выражении (2.17) с помощью начальных условий движения масс в виде (2.7). Для использования начальных условий подставим (2.17) в (2.10). Тогда получим выражения (2.37) и (2.38):

$$\mathbf{u} = \sum_{i=1}^n \bar{\mathbf{u}}_i (A_{1i} \cos \omega_i t + A_{2i} \sin \omega_i t); \quad (2.37)$$

$$\dot{\mathbf{u}} = \sum_{i=1}^n \bar{\mathbf{u}}_i (-A_{1i} \cdot \omega_i \sin \omega_i t + A_{2i} \omega_i \cos \omega_i t). \quad (2.38)$$

После подстановки сюда $t = 0$, начальные условия запишутся в виде

$$\sum_{i=1}^n \bar{\mathbf{u}}_i A_{1i} = \mathbf{u}^0; \quad \sum_{i=1}^n \bar{\mathbf{u}}_i (A_{2i} \omega_i) = \mathbf{u}^{00}. \quad (2.39)$$

Умножив эти выражения на матрицу-строку $(\bar{\mathbf{u}}_j)^T \mathbf{M}$, с учетом (2.29), найдем:

$$A_{1i} = \frac{(\bar{\mathbf{u}}_i)^T \mathbf{M} \mathbf{u}^0}{(\bar{\mathbf{u}}_i)^T \mathbf{M} \bar{\mathbf{u}}_i}; \quad A_{2i} = \frac{(\bar{\mathbf{u}}_i)^T \mathbf{M} \mathbf{u}^{00}}{\omega_i (\bar{\mathbf{u}}_i)^T \mathbf{M} \bar{\mathbf{u}}_i}. \quad (2.40)$$

2.4. Система уравнений свободных затухающих колебаний и ее решение методом разложения вектора искомого перемещения по векторам перемещений в СФК

Рассмотрим расчетную схему сооружения в виде невесомого упругого линейно деформируемого стержня, на котором располагается n точечных масс (см. рис. 2.1).

Также как при незатухающих колебаниях стержня при учете только поперечных к оси стержня перемещениях точечных масс будем иметь систему с n степенями свободы.

Систему уравнений ее свободных затухающих колебаний, как и при незатухающих колебаниях (см. системы уравнений (2.1) и (2.2)), запишем в матричном виде по аналогии с уравнениями для схемы с одной степенью свободы (см. уравнения (1.60) и (1.61)):

$$\mathbf{M} \ddot{\mathbf{u}} + \mathbf{C} \dot{\mathbf{u}} + \mathbf{K} \mathbf{u} = \mathbf{0}. \quad (2.41)$$

$$\mathbf{u} = \mathbf{D}(-\mathbf{M}\ddot{\mathbf{u}} - \mathbf{C}\dot{\mathbf{u}}) \quad (2.42)$$

В отличие от систем уравнений (2.1) и (2.2) системы уравнения для затухающих колебаний содержат еще одно слагаемое, которое учитывает силы неупругого сопротивления материала. Для матричных уравнений это означает добавление вектора сил неупругого сопротивления, который в скорректированном методе Фойгта [4] имеет вид:

$$\mathbf{r}_H = -\mathbf{C}\dot{\mathbf{u}}. \quad (2.43)$$

Вектор $\dot{\mathbf{u}}$ в (2.43) является вектором скоростей масс и имеет вид аналогичный виду векторов перемещений \mathbf{u} и ускорений $\ddot{\mathbf{u}}$ масс (см. (2.3)); матрица \mathbf{C} представляет собой матрицу демпфирования.

Решение указанных систем уравнений с использованием разложения (2.10) при учете сил неупругого сопротивления в виде вектора (2.43) оказывается возможным, если наряду со свойством ортогональности СФК в виде (2.29) и (2.33) предположить наличие свойства ортогональности в виде

$$(\bar{\mathbf{u}}_j)^T \mathbf{C} \bar{\mathbf{u}}_i = 0, \quad j \neq i. \quad (2.44)$$

В этом случае системы уравнений движения масс в первой (2.42) и второй (2.43) формах записи разделяются соответственно на системы однородных уравнений (2.15), (2.16) и уравнение (2.45) для определения функции времени $\Phi_i(t)$ для каждой i -ой СФК:

$$\ddot{\Phi}_i(t) + 2\varepsilon_i \dot{\Phi}_i(t) + \omega_i^2 \Phi_i(t) = 0, \quad i = 1, 2, 3, \dots, n, \quad (2.45)$$

где введено обозначение

$$2\varepsilon_i = \frac{(\bar{\mathbf{u}}_i)^T \mathbf{C} \bar{\mathbf{u}}_i}{(\bar{\mathbf{u}}_i)^T \mathbf{M} \bar{\mathbf{u}}_i}. \quad (2.46)$$

Решение уравнения (2.45) известно (см. подраздел 1.2):

$$\Phi_i(t) = e^{-\varepsilon_i t} (A_{1i} \cos \omega_{Di} t + A_{2i} \sin \omega_{Di} t), \quad i = 1, 2, 3, \dots, n. \quad (2.47)$$

Эта функция показывает, что каждой i -й СФК соответствует некоторое гармоническое затухающее колебание.

Интенсивность затухания колебаний характеризует коэффициент ε_i , который может быть определен по коэффициентам, известным из подраздела 1.2 (см. (1.76)):

$$\varepsilon_i = \frac{\delta_{\perp}}{2\pi} \omega_{Di} = \frac{\Psi}{4\pi} \omega_{Di} = \frac{\gamma_H}{2} \omega_{Di}, \quad (2.48)$$

где ω_{Di} – частота затухающих колебаний, соответствующая i -ой СФК и определяемая для каждой СФК из выражений аналогичных (1.77).

В связи с тем, что в формулах (1.77) для строительных конструкций $(\gamma_H)^2 = \left(\frac{\Psi}{2\pi}\right)^2 = \left(\frac{\delta_L}{\pi}\right)^2 \ll 1$, получим $\omega_{Di} \approx \omega_i$ и, следовательно, $T_{Di} \approx T_i$. Поэтому для определения ε_i можно использовать также выражение (1.80) с учетом равенства (1.81).

Постоянные интегрирования в (2.45) определяются также как для незатухающих колебаний и, после использования свойства ортогональности СФК (2.29), получаются в виде

$$A_{1i} = \frac{(\bar{\mathbf{u}}_i)^T \mathbf{M} \mathbf{u}^0}{(\bar{\mathbf{u}}_i)^T \mathbf{M} \bar{\mathbf{u}}_i}; \quad A_{2i} = \frac{(\bar{\mathbf{u}}_i)^T \mathbf{M} \mathbf{u}^{00}}{\omega_i (\bar{\mathbf{u}}_i)^T \mathbf{M} \bar{\mathbf{u}}_i} + \frac{\gamma_H}{2} A_{1i}. \quad (2.49)$$

2.5. Система уравнений вынужденных колебаний и ее решение методом разложения вектора искомых перемещений и вектора заданных нагрузок по векторам перемещений в СФК

Рассмотрим ход решения этой задачи на примере упругой линейно деформируемой системы, изображенной на рис. 2.1. Допустим, что к массам в направлении поперек оси консоли приложен вектор внешних динамических сил, изменяющих свое значение во времени:

$$\mathbf{p} = (P_1(t) \quad P_2(t) \quad \dots \quad P_n(t))^T. \quad (2.50)$$

Введя этот вектор в систему уравнений свободных колебаний, записанную в форме метода перемещений (2.42) или в форме метода сил (2.43), получим две аналогичных формы системы уравнений вынужденных колебаний:

$$\mathbf{M} \ddot{\mathbf{u}} + \mathbf{C} \dot{\mathbf{u}} + \mathbf{K} \mathbf{u} = \mathbf{p}; \quad (2.51)$$

$$\mathbf{u} = \mathbf{D}(-\mathbf{M} \ddot{\mathbf{u}} - \mathbf{C} \dot{\mathbf{u}} + \mathbf{p}). \quad (2.52)$$

Начальные условия движения при $t = 0$ будем считать нулевыми.

Ход решения рассмотрим на примере системы уравнений (2.51). Выполним следующие действия.

1. Подставим в (2.51) вектор искомых перемещений масс при вынужденных колебаниях в виде разложения по СФК (2.10) и соответствующие разложения векторов производных.

2. Полученную систему уравнений умножим слева на матрицу-строку $(\bar{\mathbf{u}}_j)^T$ и используем свойство ортогональности СФК в виде (2.29), (2.33) и (2.44). В результате вместо системы (2.51) n уравнений с n неизвестными получим n независимых уравнений ($i = 1, 2, \dots, n$):

$$\ddot{\Phi}_i(t)\{(\bar{\mathbf{u}}_i)^T \mathbf{M} \bar{\mathbf{u}}_i\} + \dot{\Phi}_i(t)\{(\bar{\mathbf{u}}_i)^T \mathbf{C} \bar{\mathbf{u}}_i\} + \Phi_i(t)\{(\bar{\mathbf{u}}_i)^T \mathbf{K} \bar{\mathbf{u}}_i\} = (\bar{\mathbf{u}}_i)^T \mathbf{p}, \quad (2.53)$$

Поскольку при умножении матрицы-строки $(\bar{\mathbf{u}}_j)^T$ на матрицы $\mathbf{M}, \mathbf{C}, \mathbf{K}$ получим соответствующие матрицы-строки, то результатом умножения матриц в фигурных скобках будут скалярные величины.

3. Разделим уравнение (2.53) на скалярную величину $(\bar{\mathbf{u}}_i)^T \mathbf{M} \bar{\mathbf{u}}_i$. При этом во втором слагаемом уравнения учтем уже известное обозначение (2.46). В третьем слагаемом учтем, что из уравнения (2.15) при умножении его на матрицу-строку $(\mathbf{u}_i)^T$ получается

$$\frac{(\bar{\mathbf{u}}_i)^T \mathbf{K} \bar{\mathbf{u}}_i}{(\bar{\mathbf{u}}_i)^T \mathbf{M} \bar{\mathbf{u}}_i} = \omega_i^2, \quad i = 1, 2, \dots, n.$$

Для слагаемого уравнения, перенесенного в правую часть, после его деления на скалярную величину $(\bar{\mathbf{u}}_i)^T \mathbf{M} \bar{\mathbf{u}}_i$ введем новое обозначение

$$\frac{(\bar{\mathbf{u}}_i)^T \mathbf{p}}{(\bar{\mathbf{u}}_i)^T \mathbf{M} \bar{\mathbf{u}}_i} = H_i(t), \quad i = 1, 2, \dots, n. \quad (2.54)$$

Функция $H_i(t)$ является коэффициентом разложения вектора заданной нагрузки \mathbf{p} по собственным формам колебаний в виде:

$$\mathbf{p} = \sum_{i=1}^n \mathbf{M} \bar{\mathbf{u}}_i H_i(t). \quad (2.55)$$

Умножив (2.55) на матрицу-строку $(\bar{\mathbf{u}}_j)^T$ (см. (2.53)), с учетом свойства ортогональности СФК (2.29) получим (2.54).

Уравнение (2.53) примет вид уравнения вынужденных колебаний системы с одной степенью свободы (1.82)

$$\ddot{\Phi}_i(t) + 2\varepsilon_i \dot{\Phi}_i(t) + \omega_i^2 \Phi_i(t) = H_i(t), \quad i = 1, 2, \dots, n, \quad (2.56)$$

решение которого при нулевых начальных условиях имеет вид интеграла Дюамеля (1.84):

$$\Phi_i(t) = \frac{1}{\omega_i} \int_0^t H_i(\tau) e^{-\varepsilon_i(t-\tau)} \sin \omega_i(t-\tau) d\tau. \quad (2.57)$$

В общем виде вектор \mathbf{p} (2.50) является произвольным. Однако, для многих практических задач, например для гармонических колебаний и при расчете сооружений на сейсмическое воздействие рассматриваются частные случаи, когда вектор \mathbf{p} можно представить в виде

$$\mathbf{p} = \mathbf{p}_0 f(t). \quad (2.58)$$

где \mathbf{p}_0 – заданный вектор амплитудных значений сил; $f(t)$ – заданная функция, характеризующая изменение сил во времени. Тогда из (2.54) получим

$$H_i(t) = \bar{\eta}_i f(t). \quad (2.59)$$

Здесь постоянная для i – ой СФК величина $\bar{\eta}_i$ определяется из формулы:

$$\bar{\eta}_i = \frac{(\bar{\mathbf{u}}_i)^T \mathbf{p}_0}{(\bar{\mathbf{u}}_i)^T \mathbf{M} \bar{\mathbf{u}}_i}, \quad i = 1, 2, \dots, n. \quad (2.60)$$

Подставим (2.59) в интеграл Дюамеля (2.57) и представим его в виде (2.61), где (с учетом $\omega_{Di} \approx \omega_i$) $\beta_i(t)$ определится из интеграла (2.62).

$$\Phi_i(t) = \frac{\bar{\eta}_i}{\omega_i^2} \beta(t), \quad i = 1, 2, \dots, n. \quad (2.61)$$

$$\beta_i(t) = \omega_i \int_0^t f(\tau) e^{-\varepsilon_i(t-\tau)} \sin \omega_i(t-\tau) d\tau. \quad (2.62)$$

Учитывая (2.61), искомый вектор (2.10) можно записать в виде:

$$\mathbf{u} = \sum_{i=1}^n \mathbf{u}_i = \sum_{i=1}^n \bar{\mathbf{u}}_i \Phi_i(t) = \sum_{i=1}^n \boldsymbol{\eta}_i \omega_i^{-2} \beta_i(t), \quad (2.63)$$

где

$$\boldsymbol{\eta}_i = \bar{\eta}_i \bar{\mathbf{u}}_i \quad (2.64)$$

является вектором локальных коэффициентов i – ой СФК, соответствующих каждой массе в направлении ее степени свободы.

Как видно из (2.30), вектору перемещений $\bar{\mathbf{u}}_i$ в i – ой СФК соответствует вектор амплитудных значений сил инерции $\bar{\mathbf{j}}_i = \omega_i^2 \mathbf{M} \bar{\mathbf{u}}_i$ (2.28).

Выполнив статический расчет рассматриваемой консоли от этих сил, получим изгибающие моменты $\bar{M}_{k,i}$ и поперечные силы $\bar{Q}_{k,i}$ в ее сечениях k i – й СФК, а по ним соответствующие нормальные и касательные напряжения. Обозначим любую такую величину $\bar{v}_{k,i}$.

В соответствии с разложением (2.63) оказываются разложенными по СФК и все нагрузки, и все усилия, и все напряжения.

Разложение нагрузок представляется в виде:

$$\mathbf{s} = \sum_{i=1}^n \mathbf{s}_i = \sum_{i=1}^n \bar{\mathbf{j}}_i \Phi_i(t) = \sum_{i=1}^n \left(\omega_i^2 \mathbf{M} \bar{\mathbf{u}}_i \right) \Phi_i(t) = \sum_{i=1}^n \mathbf{M} \boldsymbol{\eta}_i \beta_i(t), \quad (2.65)$$

где $\mathbf{s} = \mathbf{p} + \mathbf{j} + \mathbf{r}_H$ является суммарным вектором всех нагрузок, действующих на рассматриваемую систему;

$$\mathbf{s}_i = \bar{\mathbf{j}}_i \Phi_i(t) = \mathbf{M} \boldsymbol{\eta}_i \beta_i(t) \quad (2.66)$$

представляет собой вектор нагрузок, приходящихся на систему в i -й СФК.

Разложение величины $v_k = v_k(t)$ (усилия или напряжения) по соответствующим не зависящим от времени величинам \bar{v}_{ki} в СФК имеет вид:

$$v_k(t) = \sum_{i=1}^n v_{ki} = \sum_{i=1}^n \bar{v}_{ki} \Phi_i(t) = \sum_{i=1}^n \bar{v}_{ki} \bar{\eta}_i \omega_i^{-2} \beta_i(t), \quad (2.67)$$

Аналогичный результат при использовании метода разложения вектора искомых перемещений (2.10) и вектора заданных нагрузок (2.55) по собственным векторам $\bar{\mathbf{u}}_i$ получился бы при решении системы уравнений вынужденных колебаний в форме (2.52).

Полученные формулы позволяют наметить следующую последовательность решения задачи методом разложения величин, входящих в уравнения вынужденных колебаний, по СФК.

1. Определяется спектр собственных частот (2.23) незатухающих колебаний рассматриваемой расчетной схемы сооружения и для каждой i -й СФК находятся соответствующие собственной частоте ω_i вектора перемещений масс $\bar{\mathbf{u}}_i$ по направлению принятых для расчета их степеней свободы,

Эта часть расчета сооружения на вынужденные колебания при использовании программы SCAD соответствует решению задачи «Модальный анализ», даже, если она была выполнена отдельно.

2. При задании вектора возмущающей нагрузки в виде (2.58) определяются постоянные для каждой СФК коэффициенты $\bar{\eta}_i$, $i = 1, 2, \dots, n$, (2.60) и векторы локальных коэффициентов СФК $\bar{\eta}_i = \bar{\eta}_i \bar{\mathbf{u}}_i$ (2.64).

3. По формуле (2.28) определяются амплитудные значения инерционных сил $\bar{\mathbf{j}}_i = \omega_i^2 \mathbf{M} \bar{\mathbf{u}}_i$ и выполняется статический расчет с целью определения любых k -ых усилий или напряжений в i -й СФК ($i = 1, 2, \dots, n$).

4. Для каждой СФК должен вычисляться интеграл (2.62).

5. Далее выполняются суммирования (2.63), (2.65) и (2.67) для вычисления соответствующих искомых величин в интересующие расчетчика моменты времени.

Однако четвертый и пятый пункты являются весьма трудоемкими. Поэтому, при решении практических задач для строительных конструкций обычно в п.4 ограничиваются определением в каждой СФК только максимальных значений интеграла:

$$\beta_i = \max_t \beta_i(t). \quad (2.68)$$

В этом случае искомые величины в СФК становится независимым от времени (см. слагаемые в формулах (2.63), (2.65) и (2.67):

$$\mathbf{a}_{oi} = \max_t \mathbf{u}_i(t) = \boldsymbol{\eta}_i \omega_i^{-2} \beta_i; \quad (2.69)$$

$$\mathbf{s}_{oi} = \max_t \mathbf{s}_i(t) = \mathbf{M} \boldsymbol{\eta}_i \beta_i = \mathbf{G} \boldsymbol{\eta}_i \beta_i / g; \quad (2.70)$$

$$v_{oi} = \max_t v_i(t) = \bar{v}_i \bar{\eta}_i \omega_i^{-2} \beta_i \quad (2.71)$$

В инженерной практике, для суммирования этих независимых от времени *амплитудных значений*, полученных в результате разложения искомых величин по СФК, и определения их расчетных значений применяют приближенные методы, которые рассмотрим далее применительно к конкретным задачам.

2.6. Метод разложения искомых величин по СФК при установившихся гармонических колебаниях

Предположим, что на систему с n степенями свободы задан вектор возмущающей нагрузки в виде (2.58). Требуется определить перемещения, усилия и напряжения при установившихся гармонических колебаниях системы.

Для решения используем метод разложения искомых величин по СФК и соответствующие формулы, полученные в предыдущем подразделе. Конкретизируем вид формул для любой i -й СФК применительно к рассматриваемому варианту, когда $f(t) = \sin \theta t$.

Подставив эту функцию в интеграл (2.62), запишем для него решение, известное из подраздела (1.4), в виде:

$$\beta_i(t) = \beta_i \sin(\theta t - \alpha_i) \quad (2.72)$$

где по аналогии с выражениями (1.95) и (1.99)

$$\beta_i = \frac{1}{\sqrt{(1 - \frac{\theta^2}{\omega_i^2})^2 + 4\varepsilon_i^2 \frac{\theta^2}{\omega_i^4}}} = \frac{1}{\sqrt{(1 - \frac{\theta^2}{\omega_i^2})^2 + 4\zeta^2 \frac{\theta^2}{\omega_i^2}}} = \frac{1}{\sqrt{(1 - \frac{\theta^2}{\omega_i^2})^2 + \gamma_H^2 \frac{\theta^2}{\omega_i^2}}}. \quad (2.73)$$

$$\alpha_i = \arctg \frac{2\varepsilon_i \frac{\theta}{\omega_i^2}}{1 - \frac{\theta^2}{\omega_i^2}} = \arctg \frac{2\zeta \frac{\theta}{\omega_i^2}}{1 - \frac{\theta^2}{\omega_i^2}} = \arctg \frac{\gamma_H \frac{\theta}{\omega_i^2}}{1 - \frac{\theta^2}{\omega_i^2}}. \quad (2.74)$$

Тогда векторы искомым перемещений (2.63) и суммарных нагрузок (2.65) запишутся в виде:

$$\mathbf{u} = \sum_{i=1}^n \mathbf{u}_i = \sum_{i=1}^n \bar{\mathbf{u}}_i \cdot \Phi_i(t) = \sum_{i=1}^n \boldsymbol{\eta}_i \cdot \omega_i^{-2} \cdot \beta_i(t) = \sum_{i=1}^n \mathbf{a}_{oi} \sin(\theta t - \alpha_i); \quad (2.75)$$

$$\mathbf{s} = \sum_{i=1}^n \mathbf{s}_i = \sum_{i=1}^n \bar{\mathbf{j}}_i \Phi_i(t) = \sum_{i=1}^n (\omega_i^2 \mathbf{M} \bar{\mathbf{u}}_i) \Phi_i(t) = \sum_{i=1}^n \mathbf{s}_{oi} \sin(\theta t - \alpha_i), \quad (2.76)$$

где \mathbf{a}_{oi} и \mathbf{s}_{oi} представляют собой векторы амплитудных значений соответствующих векторов, определяемых по формулам (2.69), (2.70) для каждой СФК.

Используя известную тригонометрическую формулу

$$\sin(\theta t \pm \alpha_i) = \sin \theta t \cos \alpha_i \pm \cos \theta t \sin \alpha_i, \quad (2.77)$$

представим решения (2.76) и (2.77) в виде:

$$\mathbf{u} = \sum_{i=1}^n \mathbf{a}_{oi} \sin(\theta t - \alpha_i) = \mathbf{a}' \sin \theta t - \mathbf{a}'' \cos \theta t; \quad (2.78)$$

$$\mathbf{s} = \sum_{i=1}^n \mathbf{s}_{oi} \sin(\theta t - \alpha_i) = \mathbf{s}' \sin \theta t - \mathbf{s}'' \cos \theta t, \quad (2.79)$$

Примечание к формулам (2.78) и (2.79). В данном учебном пособии процесс получения формул для вычисления амплитудных векторов \mathbf{a}' , \mathbf{a}'' , \mathbf{s}' , \mathbf{s}'' не рассматривается. С учетом принятых ранее обозначений (в том числе в подразделе 1.4) приведем соответствующие формулы в окончательном виде:

$$\mathbf{a}' = \sum_{i=1}^n \mathbf{a}'_i, \text{ где } \mathbf{a}'_i = a_i \omega_i^{-2} \bar{\mathbf{u}}_i, \quad a_i = \bar{\eta}_i \beta_i^2 \chi_i;$$

$$\mathbf{a}'' = \sum_{i=1}^n \mathbf{a}''_i, \text{ где } \mathbf{a}''_i = b_i \omega_i^{-2} \bar{\mathbf{u}}_i, \quad b_i = \bar{\eta}_i \beta_i^2 \gamma_n;$$

$$\mathbf{s}' = \sum_{i=1}^n \mathbf{s}'_i, \text{ где } \mathbf{s}'_i = \omega_i^2 \mathbf{M} \mathbf{a}'_i = a_i \mathbf{M} \bar{\mathbf{u}}_i = \chi_i \beta_i^2 \mathbf{M} \boldsymbol{\eta}_i;$$

$$\mathbf{s}'' = \sum_{i=1}^n \mathbf{s}''_i, \text{ где } \mathbf{s}''_i = \omega_i^2 \mathbf{M} \mathbf{a}''_i = b_i \mathbf{M} \bar{\mathbf{u}}_i = \gamma_n \beta_i^2 \mathbf{M} \boldsymbol{\eta}_i.$$

Из них, как частный случай, получаются формулы (1.97)* и (1.111), полученные для амплитудных значений A'' и A'' перемещения массы и соответствующих амплитудных значений S' и S'' инерционной силы в системе с одной степенью свободы. При этом скалярную величину в числителе выражения (2.60) для скалярной величины $\bar{\eta}_i$ можно рассматривать как обобщенную силу в СФК с номером i : $P_{oi} = (\bar{\mathbf{u}}_i)^T \mathbf{p}_o$, а скалярную величину в знаменателе выражения (2.60) – как обобщенную массу $m_i = (\bar{\mathbf{u}}_i)^T \mathbf{M} \bar{\mathbf{u}}_i$ в этой же СФК.

Приведенные формулы аналогичны используемым в программе SCAD [23] и полученным в учебнике [11] (с учетом принятых в указанных работах обозначений и несколько отличающейся формы их представления).

После определения векторов нагрузок s', s'' (2.79) выполняются два соответствующих статических расчета и определяются усилия, например, M'_k и M''_k для изгибающих моментов в сечении k . Расчетные усилия, например, $M_{k,p}$ для изгибающего момента в сечении k , определяется по формуле

$$M_{k,p} = \sqrt{(M'_k)^2 + (M''_k)^2}. \quad (2.80)$$

Пример 1. В примере 1 подраздела 1.4 было рассмотрено решение задачи о вынужденных колебаниях железобетонной балки с электродвигателем, расположенным по середине ее пролета. Расчет выполнялся от двух статических загрузжений (загружение 1 с именем «св-б» от собственного веса балки и загружение 2 с именем «св-д» от собственного веса двигателя) а также от динамического загрузжения вертикальной гармонической нагрузкой $P(t) = P_0 \sin \theta t$ (загружение 3 с именем «гарм-1») по расчетной схеме балки в виде системы с одной степенью свободы (см. рис. 1.24, б).

Рассмотрим решение этой же задачи с использованием расчетной схемы МКЭ, когда балка по длине пролета разделена на четыре равных конечных элемента типа 2 (см. рис. 2.2, а, б). В этом случае при загрузжении узла 3 динамической нагрузкой в виде $P(t) = P_0 \sin \theta t$ получим расчетную схему в виде системы с тремя степенями свободы, которая может быть представлена в виде, приведенном на рис. 2.6.

Сначала создадим статические загрузжения 1 и 2 соответственно от собственного веса балки и двигателя. Затем перейдем к динамическому загрузжению для решения задачи об установившихся гармонических колебаниях системы, вызванных вращением ротора электродвигателя с теми же параметрами, которые рассматривались при решении аналогичной задачи для системы с одной степенью свободы (см. пример 1 в подразделе 1.4).





Рис. 2.6

Этап 3. Создание загрузжения 3 «Гарм-3» для динамической задачи «Гармонические колебания». Для этого нажмем кнопку  на инструментальной панели, соответствующей разделу **Загружение** и откроем первую страницу «Ввод параметров динамической нагрузки»

диалогового окна «Параметры динамических воздействий» (вид окна здесь не приводится). На поле «Вид воздействия» выбираем «Гармонические колебания» и делаем запись (например, «гарм-3») на светлом поле «Имя загрузки».

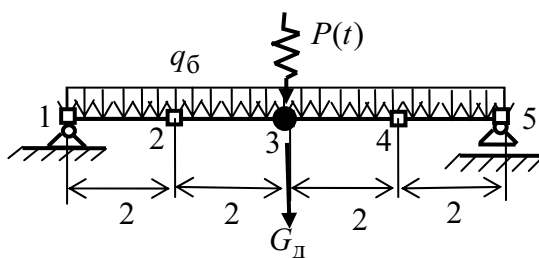
Затем выбираем в верхней части диалогового окна «Гармонические колебания». Откроется вторая страница окна, часть которого с введенными параметрами приведена ниже.

Ввод параметров динамической нагрузки Гармонические колебания

Учет промежуточных резонансных состояний

Расчет на заданную частоту

Число учитываемых форм собственных колебаний 3

Коэффициент неупругого сопротивления материала 0.09

Круговая частота внешнего воздействия 52.33 рад/сек

Точность вычисления частоты 0.01

Необходимые для заполнения этого окна данные аналогичны (кроме числа учитываемых СФК) использованным данным в примере 1 подраздела 1.5 при рассмотрении задачи для системы с одной степенью свободы.

Подтвердив введенную информацию нажатием кнопки «ОК», закроем диалоговое окно и на инструментальной панели раздела **Загрузки** нажмем кнопку  «Инерционные характеристики». В открывшемся списке выбираем «Гармонические колебания». Откроется диалоговое окно, заполненная исходными данными основная часть которого приведена ниже.

Направление X Y Z

Параметры воздействия

Вес массы в узле 1.5 Т

Величина амплитуды 0.42 Т

Закон колебания sin

Сдвиг фазы (радиан) 0

Оно заполнено для гармонической силы, приложенной в узле 3, теми же исходными данными, что и при расчете балки как системы с одной степенью свободы.

После закрытия окна нажатием кнопки «ОК» необходимо «отметить» узел 3 (эта процедура неоднократно встречалась ранее).

Затем еще раз нажмем кнопку  «Инерционные характеристики». В открывшемся списке выбираем «Задание масс». Откроется окно, которое было использовано ранее в примере расчета системы с одной степенью свободы для задания равномерно распределенной массы стержневых конечных элементов типа 2. В данной задаче на

приведенном ниже поле диалогового окна «массы в элементах» вводится вес одного метра длины элемента $q_6 = (2.5 \text{ тс/м}^3) \cdot (0.24 \text{ м}^2) \cdot (1 \text{ м}) = 0.6 \text{ тс}$.

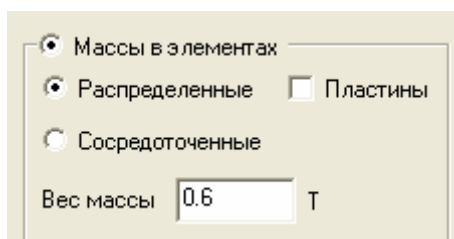

После закрытия окна нажатием кнопки «ОК» элементы на расчетной схеме, имеющие указанную интенсивность веса, «отмечаются» на расчетной схеме МКЭ уже известным способом (см. предыдущие примеры в данном пособии и в работах [1, 2, 23, 25]).

В результате получим схему нагружения балки с именем «гарм-3» в виде, уже встречавшемся при решении динамической задачи «Модальный анализ» (см. рис. 2.3). Выполненное нагружение сохраняем.

Этап 4. Выполнение линейного расчета и приведение его результатов. Результаты расчета динамической задачи «Гармонические колебания» выдаются в таблице «Оформление результатов расчета» в разделе «Динамика» в виде следующих четырех таблиц.

РАСПРЕДЕЛЕНИЕ ВЕСОВ МАСС, тс					
	1	2	3	4	5
1 - (гарм-3)					
Z		1.2	2.7	1.2	

Загру:	N	СОБСТВ.	Ч А С Т О Т Ы		ПЕРИОДЫ
жение:	П/П	ЗНАЧЕНИЯ	1/C	Гц	С
1	1	.0137914	72.50864	11.54596	.0866103
	2	.0027208	367.5373	58.52505	.0170867
	3	.0015063	663.8773	105.7129	.0094595

ФОРМЫ КОЛЕБАНИЙ, м (см. рис.2.4)					
	1	2	3	4	5
1 - 1 (гарм-3)					
Z		.6994	1.	.6994	
1 - 2					
Z		1.		-1.	
1 - 3					
Z		1.	-.6216	1.	

И Н Е Р Ц И О Н Н Ы Е Н А Г Р У З К И, тс (рис. 2.7, в, г)					
	1	2	3	4	5
1 - 1 (гарм-3-2)					
Z		.0964	.7295	.0964	
1 - 2					
Z		-.0277	-.1272	-.0277	

Инерционные силы представлены в таблице в виде амплитудных значений $S_{k,1}$ и $S_{k,2}$, где $k=2,3,4$ – номер узла в расчетной схеме (рис. 2.7, в, г), 1 и 2 – номера составляющих векторов s' и s'' суммарной (по всем СФК) нагрузки (см. (2.79)).

Перемещения при установившихся гармонических колебаниях (загрузка «гарм.-3») выдаются также в виде двух амплитудных значений (см. (2.78) и рис. 2.7, а, б):

П Е Р Е М Е Щ Е Н И Я У З Л О В, мм					
	1	2	3	4	5
1 - (св-б)					
Z		-1.034	-1.452	-1.034	
2 - (св-д)					
Z		-.4992	-.7262	-.4992	
3 - 1 (гарм-3)					
Z		-.2895	-.4174	-.2895	(рис. 2.7, а)
3 - 2					
Z		.0557	.08	.0557	(рис. 2.7, б)

Ординаты эпюр изгибающих моментов (и не приведенных здесь поперечных сил) выдаются при установившихся гармонических колебаниях в виде двух величин, соответствующих действию векторов s' и s'' суммарной (по всем СФК) нагрузки (см. табл. усилий и эпюры M' и M'' на 2.7, в, г).

У С И Л И Я /НАПРЯЖЕНИЯ/ В ЭЛЕМЕНТАХ, тс·м									
	2_	1-1	1-2	2-1	2-2	3-1	3-2	4-1	4-2
1 - (св-б)									
M			3.6	3.6	4.8	4.8	3.6	3.6	
2 - (св-д)									
M			1.5	1.5	3.	3.	1.5	1.5	
3 - 1 (гарм-3)									
M			.9224	.9224	1.652	1.652	.9224	.9224	
3 - 2									
M			-.1827	-.1827	-.3099	-.3099	-.1827	-.1827	
3 - S1									
M			.9403	.9403	1.68	1.68	.9403	.9403	

Кроме того, в приведенной таблице усилий в узлах k балки выдаются расчетные амплитуды ординат эпюры s' и s'' при динамическом нагружении 3 «гарм-3» (на рис. 2.7, в они указаны в скобках).



Рис. 2.7

Суммарные значения искомых величин от статических и динамического нагружений получатся суммированием соответствующей величины от статических нагружений и ее расчетного значения при динамическом воздействии. На рис. 2.7, д штриховой линией показана суммарная эпюра $M_{ст}$ и сплошными линиями показано изменение ординат суммарной эпюры $M = M_{ст} \pm M_d$ при установившихся гармонических колебаниях балки около статического положения равновесия.

Пример 2. С помощью полученных в данном разделе пособия формул продемонстрируем выполнение некоторых расчетов в рассматриваемой задаче вручную. Исходными данными для выполнения расчетов вручную будем считать определенные в результате модального анализа СЧ и СФК для рассматриваемой балки как для системы с тремя степенями свободы.

1. Вычисление векторов инерционных сил в СФК по формуле (2.70). Предварительно (с учетом примечания к подразделу 2.3) по формуле (2.60) определим постоянные $\bar{\eta}_i$ ($i=1,2,\dots,n$), затем по формуле (2.64) – соответствующие векторы η_i локальных коэффициентов СФК и по формуле (2.74) – максимальные значения коэффициентов динамичности β_i (при $\gamma_n = 0$). Пример вычислений для первой СФК ($i=1$) приведен ниже. Результаты вычислений для всех СФК ($i=1, 2, 3$) приведены в табл. 2.1.

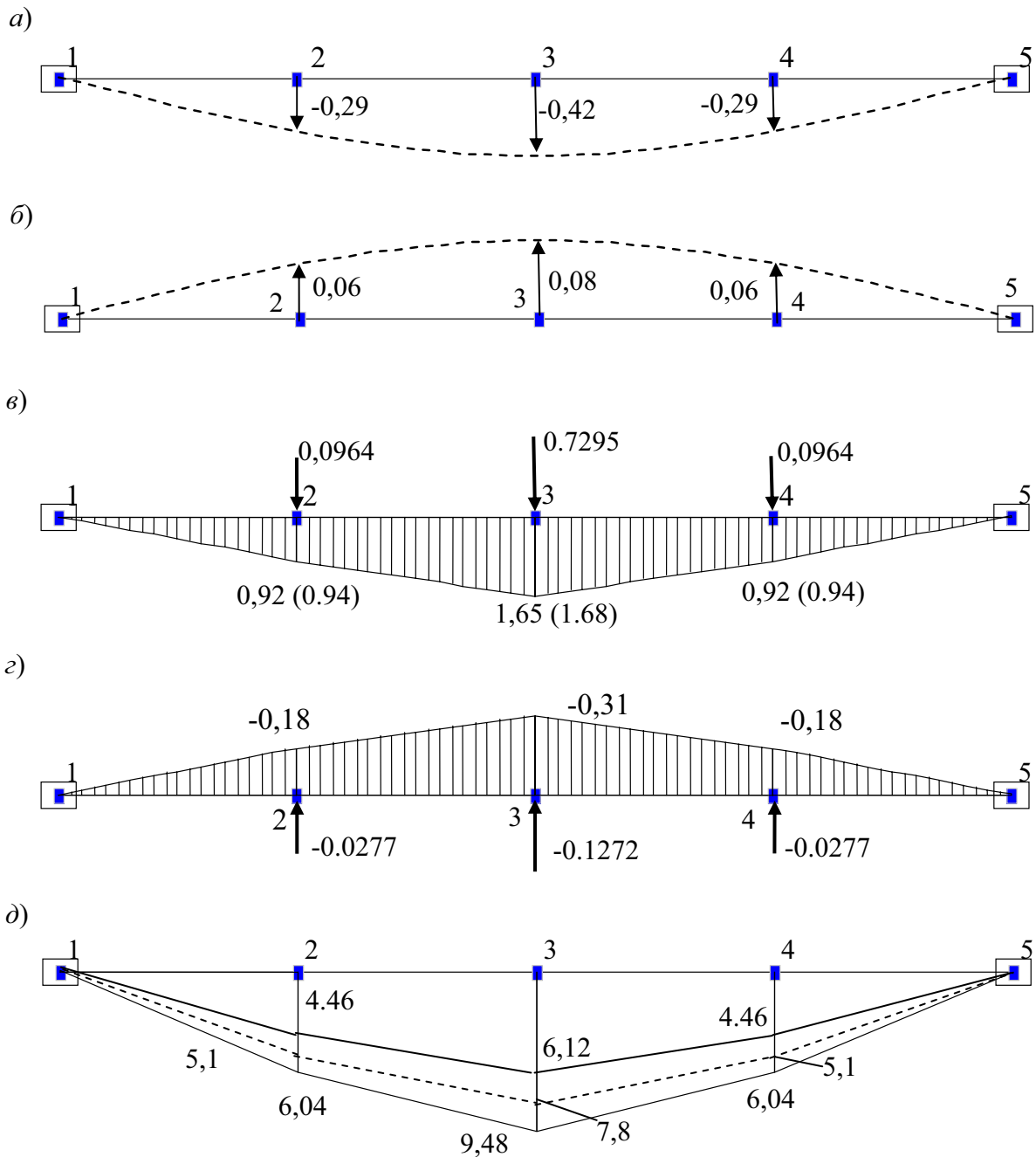
$$\bar{\eta}_1 = \frac{(\bar{\mathbf{u}}_1)^T \mathbf{p}_0}{(\bar{\mathbf{u}}_1)^T \mathbf{M} \bar{\mathbf{u}}_1} = \frac{(\bar{\mathbf{y}}_1)^T \mathbf{p}_0}{(\bar{\mathbf{y}}_1)^T \mathbf{G} \bar{\mathbf{y}}_1} \cdot \frac{g}{\bar{u}_{31}} = \frac{(0.7 \ 1 \ 0.7) \begin{pmatrix} 0 \\ 0.42 \\ 0 \end{pmatrix}}{(0.7 \ 1 \ 0.7) \begin{bmatrix} 1.2 & & \\ & 2.7 & \\ & & 1.2 \end{bmatrix} \begin{pmatrix} 0.7 \\ 1 \\ 0.7 \end{pmatrix}} \cdot \frac{g}{\bar{u}_{31}} = 0.108 \frac{g}{\bar{u}_{31}};$$

$$\eta_1 = \bar{\eta}_1 \bar{\mathbf{u}}_1 = \bar{\eta}_1 \bar{\mathbf{y}}_1 \bar{u}_{31} = 0.108 \begin{pmatrix} 0.7 \\ 1 \\ 0.7 \end{pmatrix} \frac{g}{\bar{u}_{31}} \bar{u}_{31} = \begin{pmatrix} 0.076 \\ 0.108 \\ 0.076 \end{pmatrix} g;$$

$$\beta_1 = \frac{1}{1 - (\theta/\omega_1)^2} = \frac{1}{1 - (52.33/72.51)^2} = 2.11;$$

$$\mathbf{s}_{o1} = \mathbf{M} \eta_1 \beta_1 = \frac{\mathbf{G}}{g} \eta_1 \beta_1 = \begin{pmatrix} S_{2,1} \\ S_{3,1} \\ S_{4,1} \end{pmatrix} = \frac{1}{g} \begin{bmatrix} 1.2 & & \\ & 2.7 & \\ & & 1.2 \end{bmatrix} \begin{pmatrix} 0.076 \\ 0.108 \\ 0.076 \end{pmatrix} g \cdot 2.11 = \begin{pmatrix} 0.091 \\ 0.292 \\ 0.091 \end{pmatrix} \cdot 2.11 = \begin{pmatrix} 0.19 \\ 0.62 \\ 0.19 \end{pmatrix} \text{ тс.}$$

Т а б л и ц а 2.1

i	$\bar{\eta}_i, 1/c^2$	$\eta_i, м/c^2$	$\mathbf{M} \eta_i, \text{тс}$	β_i	$\mathbf{s}_{oi}, \text{тс}$
1	0.108	$\begin{pmatrix} 0.076 \\ 0.108 \\ 0.076 \end{pmatrix} g$	$\begin{pmatrix} 0.091 \\ 0.292 \\ 0.091 \end{pmatrix}$	2.11	$\begin{pmatrix} 0.19 \\ 0.62 \\ 0.19 \end{pmatrix}$
2	0	$\begin{pmatrix} 0 \\ 0 \\ 0 \end{pmatrix}$	$\begin{pmatrix} 0 \\ 0 \\ 0 \end{pmatrix}$	≈ 1	$\begin{pmatrix} 0 \\ 0 \\ 0 \end{pmatrix}$
3	-0.076	$\begin{pmatrix} -0.076 \\ 0.047 \\ -0.076 \end{pmatrix}$	$\begin{pmatrix} -0.091 \\ 0.127 \\ -0.091 \end{pmatrix}$	≈ 1	$\begin{pmatrix} -0.091 \\ 0.127 \\ -0.091 \end{pmatrix}$

2. Выполнение контроля разложения вектора \mathbf{p}_o по СФК. Обратим внимание на следующий возможный контроль расчетов, выполненных в табл. 2.3. Если подставить выражение (2.58) для вектора заданной нагрузки и выражение (2.59) для коэффициента разложения в (2.55), то получим формулу, отражающую разложение вектора \mathbf{p}_o в виде:

$$\mathbf{p}_o = \sum_{i=1}^n \mathbf{M} \bar{\mathbf{u}}_i \bar{\eta}_i = \sum_{i=1}^n \mathbf{M} \eta_i = \mathbf{M} \sum_{i=1}^n \eta_i = \frac{\mathbf{G}}{g} \sum_{i=1}^n \eta_i. \quad (2.81)$$

В нашем случае проверка (2.81) выполняется:

$$\begin{pmatrix} 0 \\ 0.42 \\ 0 \end{pmatrix} = \begin{pmatrix} 0.091 \\ 0.292 \\ 0.091 \end{pmatrix} + \begin{pmatrix} 0 \\ 0 \\ 0 \end{pmatrix} + \begin{pmatrix} -0.091 \\ 0.127 \\ -0.091 \end{pmatrix}. \quad (2.82)$$

3. Вычисление перемещений и усилий в СФК в любом сечении k балки. Вектору инерционных нагрузок \mathbf{s}_i (2.70) соответствует вектор прогибов балки \mathbf{u}_i (2.69) и усилия y_{ki} в любом сечении k , которые можно определить по формуле (2.71). Для сокращения ручных вычислений по формулам (2.69) и (2.71) ограничимся вычислением соответственно прогиба и изгибающего момента только в среднем сечении балки (узел 3 в принятой для МКЭ расчетной схеме) (табл.2.2).

4. Сопоставление суммарного вектора инерционных нагрузок по всем СФК, вычисленного по формуле (2.76) и по формуле (2.79). Этот вектор во всех СФК (при $\gamma_H = 0$) определяется по формуле (2.76) при синусе равном единице.

Т а б л и ц а 2.2

i	$Z_{3i}, \text{мм}$	$M_{3i}, \text{тс} \cdot \text{м}$
1	$Z_{31} = \frac{0.108}{(72.51)^2} \cdot 2.11 = \frac{0.228}{5257.7} = 0.04$	$M_{31} = 0.5 \cdot 4 - 0.19 \cdot 2 = 1.62 \text{ тс} \cdot \text{м}$
2	0	0
3	$Z_{33} = \frac{0.047}{(664)^2} \cdot 1 \approx 0$	$M_{33} = -0.0275 \cdot 4 + 0.091 \cdot 2 = 0.072 \text{ тс} \cdot \text{м}$

В этом случае (без сдвига по фазе) векторы амплитуд \mathbf{s}_{oi} просто суммируются по всем СФК, поскольку без учета сил неупругого сопротивления они изменяются во времени синхронно:

$$\mathbf{s}_p = \begin{pmatrix} S_{2p} \\ S_{3p} \\ S_{4p} \end{pmatrix} = \sum_{i=1}^3 \mathbf{s}_{oi} = \begin{pmatrix} 0.19 \\ 0.62 \\ 0.19 \end{pmatrix} + \begin{pmatrix} 0 \\ 0 \\ 0 \end{pmatrix} + \begin{pmatrix} -0.091 \\ 0.127 \\ -0.091 \end{pmatrix} = \begin{pmatrix} 0.1 \\ 0.75 \\ 0.1 \end{pmatrix} \text{ тс}. \quad (2.83)$$

В приведенной таблице результатов расчета инерционных сил в программе SCAD приводятся не векторы \mathbf{s}_{oi} СФК, а векторы \mathbf{s}' и \mathbf{s}'' (2.79). Тогда расчетный вектор \mathbf{s}_p получится (2.84) подсчетом по формуле вида (1.112).

$$\mathbf{s}_p = \begin{pmatrix} S_{2p} \\ S_{3p} \\ S_{4p} \end{pmatrix} = \mathbf{s}' + \mathbf{s}'' = \sqrt{\begin{pmatrix} 0.096 \\ 0.73 \\ 0.096 \end{pmatrix}^2} + \begin{pmatrix} -0.028 \\ -0.127 \\ -0.028 \end{pmatrix} = \begin{pmatrix} 0.1 \\ 0.74 \\ 0.1 \end{pmatrix} \text{ тс}. \quad (2.84)$$

Этот вектор в программе SCAD не вычисляется.

5. Вычисление расчетного изгибающего момента в среднем сечении балки.

Суммирование амплитудных значений изгибающего момента, вычисленных в среднем сечении балки (узел 3 в расчетной схеме МКЭ балки) для всех трех СФК (см. табл. 2.4), выполняется (без учета сил неупругого сопротивления колебаниям) по формуле (2.85) аналогичной (2.83):

$$M_{3p} = \sum_{i=1}^3 M_{3i} = 1.62 + 0 + 0.072 = 1.69 \text{ тс} \cdot \text{м}. \quad (2.85)$$

В программе SCAD эта расчетная величина была вычислена по формуле (2.80) (см. строку S1 в табл. усилий программы SCAD):

$$M_{3p} = \sqrt{(1.65)^2 + (0.31)^2} = 1.68 \text{ тс} \cdot \text{м}. \quad (2.86)$$

Как видим, расчеты, выполненные двумя способами вычисления расчетных величин (по программе SCAD и вручную), приводят практически к одинаковым результатам.

2.7. Расчет сооружений на сейсмическое воздействие по заданной акселерограмме землетрясения

Рассмотрим расчетную схему сооружения в виде упругой линейно деформируемой консоли, изображенной на рис. 2.1.

Предположим, что опора консоли, а значит и вся консоль, во время землетрясения вместе с поверхностью Земли совершает горизонтальные колебания с ускорением $\ddot{a}_o = \ddot{a}_o(t)$ (см. рис. 1.32, а), которое задано в виде акселерограммы [6, 16, 17] (условно она показана на рис. 1.32, з). Для дальнейшего удобно представить заданное ускорение в виде $\ddot{a}_o(t)$ (1.147), как это сделано при рассмотрении этой же задачи для системы с одной степенью свободы (см. рис. 1.32, з).

В результате горизонтального движения масс, расположенных на консоли (см. рис. 2.1), с заданным ускорением на консоль будут действовать возмущающие силы инерции $P_k(t) = -m_k \ddot{a}_o(t)$, которые можно представить в виде вектора (2.50).

Этот вектор получается перемножением диагональной матрицы масс \mathbf{M} (2.4) на единичный вектор $\mathbf{e} = (1 \ 1 \dots \dots 1)^T$ и на одинаковое для всех масс ускорение $\ddot{a}_o(t)$:

$$\mathbf{p} = -\mathbf{M}\mathbf{e}\ddot{a}_o(t). \quad (2.87)$$

Таким образом, вектор возмущающих сил \mathbf{p} имеет вид (2.58), где

$$\mathbf{p}_o = \mathbf{M}\mathbf{e} = (\mathbf{G} / g)\mathbf{e}; \quad f(t) = -\ddot{a}_o(t). \quad (2.88)$$

Все формулы, полученные в подразделе 1.7 при представлении вектора возмущающих сил (2.58) в виде (2.87), остаются без изменения.

2.8. Расчет сооружений на сейсмическое воздействие по СНиП методом разложения искомых величин и сейсмической нагрузки по СФК

Термин «нормативная методика» означает, что этот метод является основным (обязательным) методом расчета сооружений на сейсмическое воздействие, отраженным в действующих СНиП [18]. Идея метода была изложена в подразделе 1.8 для расчетной схемы в виде системы с одной степенью свободы. Здесь приведем последовательность расчета применительно к системам с несколькими ($n > 1$) степенями свободы (см. рис. 2.1).

1. Проводится модальный анализ выбранной расчетной схемы сооружения с n степенями свободы и определяется спектр СЧ $\omega_1 < \omega_2 < \omega_3 < \dots < \omega_n$ и соответствующие СФК $\bar{\mathbf{u}}_i$ ($i = 1, 2, 3, \dots, n$).

2. Определяются сейсмические нагрузки, соответствующие каждой СФК. Они не зависят от времени и имеют вид вектора (2.70). При этом формула (2.70) для определения векторов этих сейсмических сил в соответствии с методикой, приведенной в СНиП [18] и в данном пособии (см. подраздел 1.8), принимает вид:

$$\mathbf{s}_{oi} = K_1 A \beta_i K_\psi \mathbf{G} \boldsymbol{\eta}_i \quad (2.89)$$

Входящие сюда коэффициенты K_1, A, β_i, K_ψ определяются из СНиП, а матрицы \mathbf{G} и $\boldsymbol{\eta}_i$ определяются по формулам:

$$\mathbf{G} = \mathbf{M} \mathbf{g}; \quad \boldsymbol{\eta}_i = \bar{\eta}_i \bar{\mathbf{u}}_i = \bar{\eta}_i \bar{\mathbf{y}}_i \bar{u}_{ki} \quad (2.90)$$

где \bar{u}_{ki} – максимальное перемещение в узле с номером k СФК с номером i ;

$$\bar{\eta}_i = \frac{(\bar{\mathbf{u}}_i)^T \mathbf{M} \mathbf{e}}{(\bar{\mathbf{u}}_i)^T \mathbf{M} \bar{\mathbf{u}}_i} = \frac{(\bar{\mathbf{y}}_i)^T \mathbf{G} \mathbf{e}}{(\bar{\mathbf{y}}_i)^T \mathbf{G} \bar{\mathbf{y}}_i} \cdot \frac{1}{\bar{u}_{ki}}, \quad i = 1, 2, \dots, n. \quad (2.91)$$

Из выражения (2.81) после подстановки в его левую часть выражения $\mathbf{p}_o = \mathbf{M} \mathbf{e} = (\mathbf{G} / g) \cdot \mathbf{e}$ (2.88) получим контроль определения векторов $\boldsymbol{\eta}_i$:

$$\mathbf{e} = \sum_{i=1}^n \boldsymbol{\eta}_i \quad (2.92)$$

Это выражение показывает, что при горизонтальном сейсмическом воздействии единичный вектор $\mathbf{e} = (1, 1, 1, \dots, 1)^T$ равен сумме векторов $\boldsymbol{\eta}_i$ по всем СФК.

Вектору сейсмической нагрузки в i -й СФК (2.89) соответствует вектор

перемещений \mathbf{a}_{oi} и усилия и напряжения v_{oi} , которые интересуют расчетчика в i -й СФК. Формулы для их определения, получаются соответственно из выражений (2.69), (2.71) и имеют вид:

$$\mathbf{a}_{oi} = K_1 A g \omega^{-2} \beta_i K_\psi \boldsymbol{\eta}_i; \quad (2.93)$$

$$v_{oi} = K_1 A g \omega^{-2} \beta_i K_\psi \bar{\eta}_i \bar{y}_{oi}. \quad (2.94)$$

3. Определяются расчетные значения v_p любых усилий и напряжений по значениям v_i , определенным в каждой СФК. С этой целью в СНиП [19] используется формула (8), которая с учетом обозначений, принятых выше для любой искомой величины в виде усилия или напряжения имеет вид :

$$v_p = \pm \sqrt{\sum_{i=1}^{n^*} v_i^2}. \quad (2.95)$$

Пример 1. Выполним на ПК с помощью программы SCAD расчет на горизонтальное сейсмическое воздействие ветроэнергетическую установку, рассмотренную в примере 5 подраздела 1.1 (см. рис. 1.12) и в примере 1 подраздела 1.7, где расчет был выполнен по расчетной схеме с одной степенью свободы.

Здесь для иллюстрации метода расчета систем с $n > 1$ степенями свободы выполним расчет по расчетной схеме с $n = 2$. Такая схема получится, если стальную башню ВЭУ в соответствии с ее разбивкой на секции (см. рис. 1.12, а) при использовании МКЭ аппроксимировать двумя конечными элементами типа 2.

Ход решения задачи расчета ВЭУ на сейсмическое воздействие по нормативной методике с использованием программы SCAD был продемонстрирован при использовании расчетной схемы с одной степенью свободы. Поэтому для системы с двумя степенями свободы рассмотрим только результаты расчета.

В табличном виде результаты представлены ниже уже известными четырьмя таблицами, получаемыми при открытии раздела «Динамика» в общей таблице результатов:

РАСПРЕДЕЛЕНИЕ ВЕСОВ МАСС, тс						
	2	3				
1 -	(вэу-сейсм-2эл)					
X	7.54	9.77				

Загру:	N	: СОБСТВ.:	ЧАСТОТЫ		:	ПЕРИОДЫ
	:	П/П :	-----		:	-----
жение:	:	ЗНАЧЕНИЯ :	1/С	:	Гц	С

1	1	.1058663	9.445874		1.50412	.6648404
	2	.014281	70.02274		11.15011	.0896851

Ф О Р М Ы К О Л Е Б А Н И Й, м (рис.2.8, а, б)		
	2	3
1 - 1 (вэу-сейсм-2эл)		
X	.3187	1.
1 - 2		
X	1.	-.2459

И Н Е Р Ц И О Н Н Ы Е Н А Г Р У З К И, тс (рис.2.8, в, г)		
	2	3
1 - 1 (вэу-сейсм2эл)		
X	3.23	13.13
1 - 2		
X	6.704	-2.137

На рис. 2.8, а, б приведен вид соответственно первой и второй СФК.



Рис. 2.8

Ниже приведены также известные таблицы перемещений и усилий M и Q в узлах элементов в 1 и 2 СФК. Перемещения в программе SCAD выдаются в общей системе координат. Положительные перемещения совпадают по направлению с осью X .

На рис. 2.8, в, г. показана картина этих перемещений масс (m) от полученных в первой и второй СФК сейсмических (инерционных) сил (ts).

В таблице усилий кроме усилий, соответствующих действию сейсмической нагрузки в первой и во второй СФК, даны и расчетные значения M_p и Q_p в узлах системы КЭ (2.95). Усилия выдаются в местной системе координат для каждого элемента.

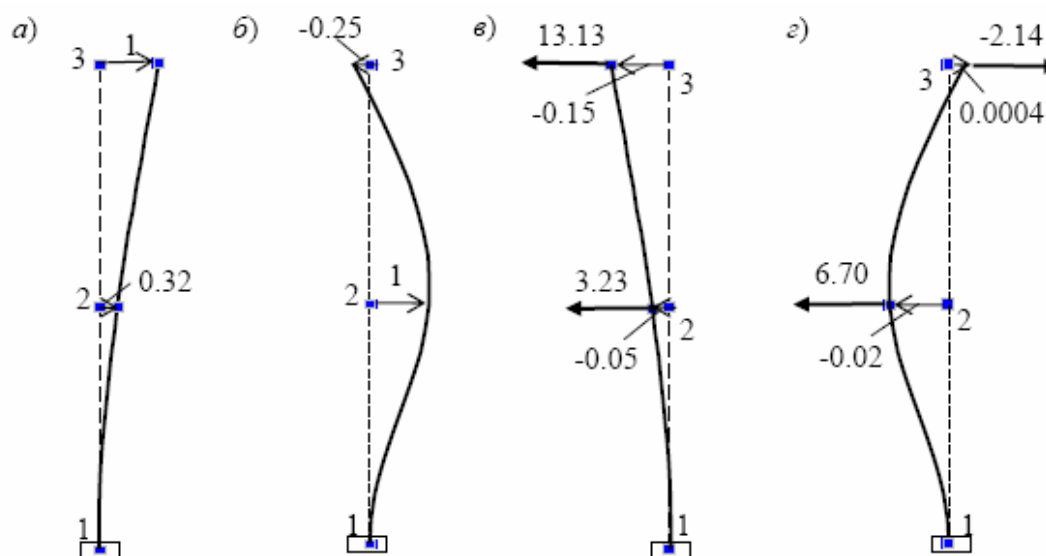
П Е Р Е М Е Щ Е Н И Я У З Л О В, м (рис. 2.8, в, г)					
	2	3			
1 - 1 (вэу-сейсм-2000)					
X	-.047	-.1477			
1 - 2					
X	-.0017	.0004			
У С И Л И Я В Э Л Е М Е Н Т А Х, тс*м, тс					
	2_	1-1	1-2	2-1	2-2
1 - 1 (вэу-сейсм2эл)					
M	-427.617	-190.391	-190.391		
Q	16.3604	16.3604	13.1304	13.1304	
1 - 2					
M	-35.2414	30.9871	30.9871		
Q	4.56748	4.56748	-2.13704	-2.13704	
1 - S1					
M	-429.066	-192.896	-192.896		
Q	16.986	16.986	13.3032	13.3032	

Полученные усилия M и Q в узлах в первой и второй СФК представлены на рис. 2.9.



Рис. 2.9

Кроме того, на рис. 2.9 представлена следующая информация:

1. Вид расчетной схемы (первая слева) после ввода значений масс. На конечных элементах типа 2 масса введена как распределенная. В узле 3 введено значение массы

гондолы с ветроколесом (см. пример 1 в подразделе 1.7).

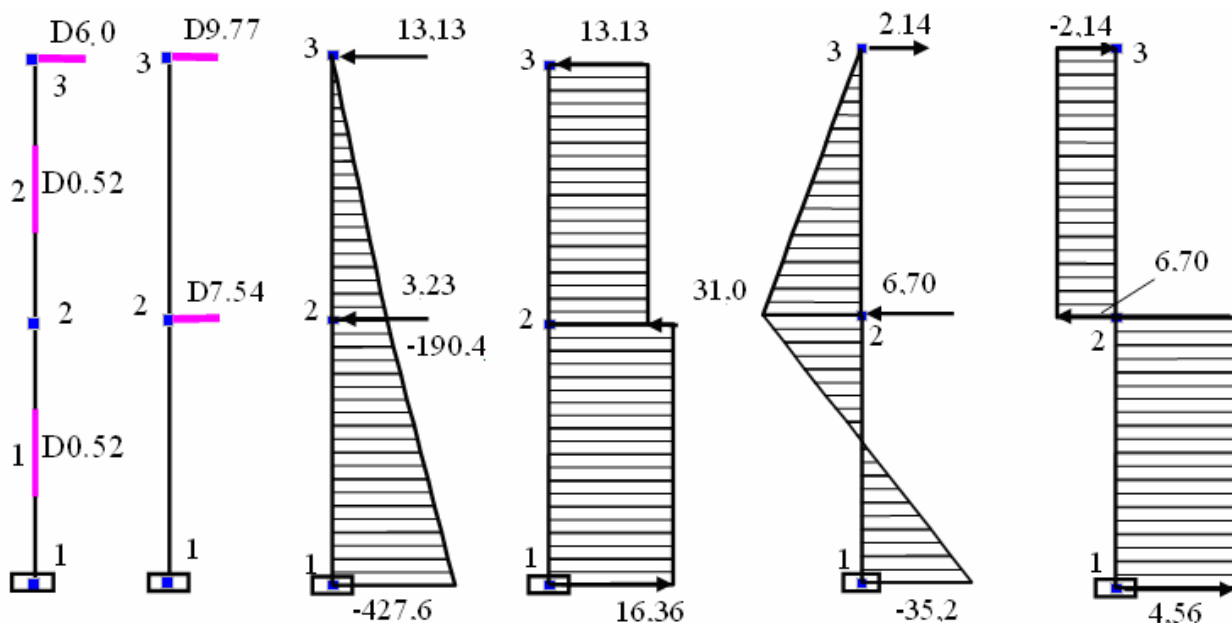
2. Вид расчетной схемы после приведения распределенной массы элементов к узлам сетки КЭ (вторая слева). Эта схема получилась бы вместо предыдущей схемы, если бы приведение распределенной массы на элементах к узлам было выполнено вручную и вводились бы только массы сосредоточенные в узлах 2 и 3 схемы.

3 и 4. Инерционные силы, образующие вектор $\mathbf{s}_1 = (1.753 \quad 7.127)^T$ в первой СФК (2.89), приведенные выше в таблице «Инерционные нагрузки».

5 и 6. Инерционные силы, образующие вектор $\mathbf{s}_2 = (6.287 \quad 2.004)^T$ во второй СФК (2.89), также приведенные в таблице «Инерционные нагрузки».

Соответствующие расчетным усилиям M_p и Q_p эпюры имеют вид эпюр в позициях 3 и 4 рис. 2.9.

Пример 2. Выполним некоторые расчеты вручную. Для выполнения расчетов вручную будем использовать приведенные в таблицах предыдущего примера периоды собственных колебаний, полученные в результате модального анализа СЧ и СФК.

Выполнение работы начинаем с вычисления векторов инерционных сил по формуле (2.89) в такой последовательности:

1. Примем значения коэффициентов K_1 , A , и K_ψ такими же, как при решении задачи для системы с одной степенью свободы (см. пример 1 в подразделе 1.7): $K_1 = 1$, $A = 0.4$, $K_2 = 1.5$.

2. Коэффициенты динамичности вычислим по формулам (3) СНиП [18] (см. также для грунтов категории I первый столбец таблицы с этими формулами в подразделе 1.7) пособия:

$$2.1. \text{ При } T_1 = 0.665 > 0.4 \text{ с} \quad \beta = 2.5(\sqrt{0.4/T}) = 2.5\sqrt{0.4/0.665} = 1.939.$$

$$2.2. \text{ При } T_2 = 0.089 < 0.1 \text{ с} \quad \beta = 1 + 15T = 1 + 15 \cdot 0.089 = 2.335.$$

3. Определим (2.91) постоянные $\bar{\eta}_i$ ($i=1,2,\dots,n$) и (2.90) соответствующие векторы $\boldsymbol{\eta}_i$ локальных коэффициентов СФК. Для первой и второй СФК получаем:

$$\bar{\eta}_1 = \frac{(\bar{\mathbf{u}}_1)^T \mathbf{G} \mathbf{e}}{(\bar{\mathbf{u}}_1)^T \mathbf{G} \bar{\mathbf{u}}_1} = \frac{(\bar{\mathbf{y}}_1)^T \mathbf{G} \mathbf{e}}{(\bar{\mathbf{y}}_1)^T \mathbf{G} \bar{\mathbf{y}}_1} \cdot \frac{1}{\bar{u}_{31}} = \frac{(0.3187 \quad 1) \begin{bmatrix} 7.54 \\ 9.77 \end{bmatrix} \begin{pmatrix} 1 \\ 1 \end{pmatrix}}{(0.3187 \quad 1) \begin{bmatrix} 7.54 \\ 9.77 \end{bmatrix} \begin{pmatrix} 0.3187 \\ 1 \end{pmatrix}} \cdot \frac{1}{\bar{u}_{31}} = 1.1554 \frac{1}{\bar{u}_{31}}.$$

$$\boldsymbol{\eta}_1 = \bar{\eta}_1 \bar{\mathbf{u}}_1 = \bar{\eta}_1 \bar{\mathbf{y}}_1 \bar{u}_{31} = \frac{1.1554}{\bar{u}_{31}} \begin{pmatrix} 0.3187 \\ 1 \end{pmatrix} \bar{u}_{31} = \begin{pmatrix} 0.3682 \\ 1.1554 \end{pmatrix}.$$

$$\bar{\eta}_2 = \frac{(\bar{\mathbf{u}}_2)^T \mathbf{G} \mathbf{e}}{(\bar{\mathbf{u}}_2)^T \mathbf{G} \bar{\mathbf{u}}_2} = \frac{(\bar{\mathbf{y}}_2)^T \mathbf{G} \mathbf{e}}{(\bar{\mathbf{y}}_2)^T \mathbf{G} \bar{\mathbf{y}}_2} \cdot \frac{1}{\bar{u}_{22}} = \frac{(1 \quad -0.2459) \begin{bmatrix} 7.54 \\ 9.77 \end{bmatrix} \begin{pmatrix} 1 \\ 1 \end{pmatrix}}{(1 \quad -0.2459) \begin{bmatrix} 7.54 \\ 9.77 \end{bmatrix} \begin{pmatrix} 1 \\ -0.2459 \end{pmatrix}} \cdot \frac{1}{\bar{u}_{22}} = 0.63 \frac{1}{\bar{u}_{22}}.$$

$$\boldsymbol{\eta}_2 = \bar{\eta}_2 \bar{\mathbf{u}}_2 = \bar{\eta}_2 \bar{\mathbf{y}}_2 \bar{u}_{22} = \frac{0.63}{\bar{u}_{22}} \begin{pmatrix} 1 \\ -0.2459 \end{pmatrix} \bar{u}_{22} = \begin{pmatrix} 0.63 \\ -0.1549 \end{pmatrix}.$$

По формуле (2.92) выполним контроль вычисления векторов $\boldsymbol{\eta}_i$:

$$\mathbf{e} = \sum_{i=1}^n \boldsymbol{\eta}_i = \begin{pmatrix} 0.3682 \\ 1.1554 \end{pmatrix} + \begin{pmatrix} 0.63 \\ -0.1549 \end{pmatrix} = \begin{pmatrix} 1 \\ 1 \end{pmatrix}.$$

4. Вычисляем искомые векторы (2.89) сейсмических нагрузок для каждой СФК:

$$\mathbf{s}_1 = 1 \cdot 0.4 \cdot 1.939 \cdot 1.5 \cdot \begin{bmatrix} 7.54 & \\ & 9.77 \end{bmatrix} \begin{pmatrix} 0.3682 \\ 1.1554 \end{pmatrix} = \begin{pmatrix} 3.23 \\ 13.13 \end{pmatrix} \text{ тс.}$$

$$\mathbf{s}_2 = 1 \cdot 0.4 \cdot 2.335 \cdot 1.5 \cdot \begin{bmatrix} 7.54 & \\ & 9.77 \end{bmatrix} \begin{pmatrix} 0.63 \\ -0.1549 \end{pmatrix} = \begin{pmatrix} 6.65 \\ -2.12 \end{pmatrix} \text{ тс.}$$

Полученные результаты достаточно близки к результатам, полученным в примере 1 с помощью программы SCAD.

По этим сейсмическим нагрузкам и соответствующим им усилиям (см. рис. 2.9) можно определить расчетные усилия в любых поперечных сечениях башни ВЭУ. Для узлов расчетной схемы МКЭ результаты этих вычислений в программе SCAD приведены в таблице усилий. Здесь вручную подсчитаем только расчетные значения усилий, передающиеся от башни на фундамент ВЭУ (рис. 2.10):

$$M_p = \sqrt{(-427.62)^2 + (35.24)^2} = 429.07 \text{ тс}\cdot\text{м};$$

$$Q_p = \sqrt{(16.36)^2 + (4.57)^2} = 16.99 \text{ тс.}$$



Рис. 2.10

Программа SCAD позволяет рассчитывать различные сооружения при различных динамических воздействиях [23].

Поскольку данное пособие предназначается для студентов только начинающих знакомиться с методами динамического расчета строительных конструкций, в нем рассмотрено ограниченное число простейших динамических задач.

Дополнительно к рассмотренным задачам по динамике сооружений в части 2 УМК приведен сборник динамических задач для самостоятельного решения студентами. Примеры их выполнения и оформления отчетов по учебным расчетным работам приведены в частях 3, 4 и 5.

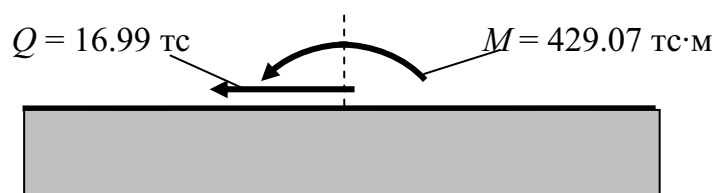
Полученные навыки использования проектно вычислительного комплекса SCAD при решении простых задач помогут учащемуся применить этот комплекс при решении более сложных динамических задач, с которыми он может встретиться в курсовых и дипломных проектах.

Библиографический список к УМК

1. **Константинов И.А., Лалин В.В., Лалина И.И.** Строительная механика. Расчет стержневых систем с использованием программы SCAD: Учебно-методический комплекс. СПб.: Изд-во Политехн. ун-та. 2008. 450с.
2. **Константинов И.А., Лалин В.В., Лалина И.И.** Строительная механика. Ч.1. Расчет статически определимых стержневых систем с использованием программы SCAD: Учебн. пособие. СПб.: Изд-во Политехн. ун-та. 2008. 260с.
3. **Константинов И.А., Лалин В.В., Лалина И.И.** Теория упругости. Расчет плоских элементов сооружений с использованием программы SCAD. Учеб. пособие. Изд-во Политехн. ун-та. 2007. 87 с.
4. **Константинов И.А., Лалин В.В., Лалина И.И.** Динамика сооружений. Применение программы SCAD для решения задач. Учеб. пособие. СПб.: Изд-во Политехн. ун-та, 2007. 124с.
5. **Константинов И.А.** Динамика гидротехнических сооружений. Ч. 1. Основы динамики сооружений: Учеб. пособие. ЛПИ: Изд-во ЛПИ, 1974.
6. **Константинов И.А.** Динамика гидротехнических сооружений. Ч. 2. Расчет плотин на сейсмическое воздействие: Учеб. пособие. ЛПИ: Изд-во ЛПИ, 1976.
7. **Константинов И.А.** Расчет гравитационных плотин на сейсмическое воздействие: Учеб. пособие. ЛПИ: Изд-во ЛПИ, 1989.
8. **Константинов И.А.** Колебание систем с конечным числом степеней свободы: Учеб. пособие. ЛПИ: Изд-во ЛПИ, 1992.
9. **Елистратов В.В., Константинов И.А., Панфилов А.А.** Динамические расчеты системы «Ветроэнергетическая установка-фундамент-основание»: Учеб. пособие. СПб.: Изд-во СПбГПУ, 1999. 49 с.
- 10 **Киселев В.А.** Строительная механика: специальный курс (динамика и устойчивость сооружений). М.: Стройиздат, 1980.
11. **Строительная механика. Динамика и устойчивость сооружений.** Учебник для вузов/ А.Ф. Смирнов, А.В. Александров, В.Я. Лашенков, Н.Н. Шапошников. – М.: Стройиздат, 1984. 416 с.
12. **Ржаницин А.Р.** Строительная механика. М.: Высш. шк., 1982.
13. **Дарков А.В., Шапошников Н.Н.** Строительная механика. М.: Высш. шк., 1986.
14. **Тимошенко С.П.** Колебания в инженерном деле. М.: Наука, 1967.
15. **Коренев Б.Г., Рабинович И.М.** Справочник по динамике сооружений. М.: Стройиздат, 1972.
- 16 **Корчинский И.Л.** Сейсмостойкое строительство зданий. М.: Высш. шк., 1971.
17. **Бирбраер А.Н.** Расчет конструкций на сейсмостойкость. –СПб.: Наука, 1998.
18. **СНиП II-7-81*:** Строительство в сейсмических районах. Нормы проектирования. М.: Стройиздат, 2000.
19. **Стойкий Л.Р.** Физические величины и их единицы. Справочная книга для учителя. М.: Просвещение.1984.
20. **Розин Л.А., Константинов И.А., Смелов В.А.** Расчет статически определимых стержневых систем. Л.: Изд-во ЛГУ, 1984.
21. **Розин Л.А., Константинов И.А., Смелов В.А.** Расчет статически неопределимых стержневых систем. Л.: Изд-во ЛГУ, 1988.
22. **Перельмутер А.В., Сливкер В.И.** Расчетные модели сооружений и возможность их анализа. Киев: ВПП «Компас», 2001. 448 с.: ил.
23. **Вычислительный комплекс SCAD/** В.С. Карпиловский, Э.З. Криксунов, А.А. Маляренко, А.В. Перельмутер, М.А. Перельмутер. М.: Изд-во АСВ, 2004. 592 с.
24. **Елистратов В.В., Константинов И.А., Панфилов А.А.** Нагрузки на элементы ветроэнергетической установки, на ее фундамент и основание. Учеб. пособие. СПб.: Изд-во СПбГТУ, 1999. 38 с.
25. **Константинов И.А., Лалин В.В., Лалина И.И.** Строительная механика. Расчет стержневых систем с использованием программы SCAD: Учебно-методический комплекс. Часть 2. СПб.: Изд-во Политехн. ун-та. 2009. 228 с.
26. **СНиП 2.01.07–85.** Нагрузки и воздействия /Госкомитет СССР М.,1987.

2. УЧЕБНЫЕ ЗАДАНИЯ

1. ОПРЕДЕЛЕНИЕ ПРОГИБОВ ЖЕЛЕЗОБЕТОННОЙ БАЛКИ И ИЗГИБАЮЩИХ МОМЕНТОВ В ЕЕ СЕЧЕНИЯХ ПРИ УСТАНОВИВШИХСЯ ГАРМОНИЧЕСКИХ КОЛЕБАНИЯХ

Исходные данные

1. Для расчета задана железобетонная балка, схема которой выбирается (табл. 1.1) в соответствии с первыми двумя цифрами шифра **ABCD**, выданного студенту преподавателем.

Таблица 1.1

AB	Схема балки	AB	Схема балки
01 09 17 25 33		02 10 18 26 34	
03 11 19 27 35		04 12 20 28 36	
05 13 21 29 37		06 14 22 30 38	
07 15 23 31 39		08 16 24 32 40	

Примечание к табл. 1.1. Значения коэффициента a принято равным 0.5 для всех

схем, кроме схем 02, 10, 18, 26, 34, где принято расположение двигателя на конце консоли.

2. Предполагается, что:

- бетон балки относится к классу тяжелого бетона В25, в соответствии с которым в программе SCAD задается объемный вес бетона γ_6 , кН/м³.
- поперечное сечение балки прямоугольное и имеет ширину b , высоту h , площадь $S_6 = bh$. Размеры b и h заданы (табл. 1.2).
- сила $G_6 = \gamma_6 \cdot (S_6 \cdot l)$, кН, собственного веса балки равномерно распределена по длине балки и имеет интенсивность $q_6 = G_6 / l$, кН/м, где $g = 9.81 \text{ м/с}^2$ – ускорение свободного падения тел.

Таблица 1.2

CD	l , м	b , см	h , см	D	m_d , Т	m_p , кг	e , мм	n об/мин
01, 06, 11, 16, 21, 26	6	30	60	1, 2	1.0	300	3	500
02, 07, 12, 17, 22, 27	6	30	60	3, 4	1.0	300	4	500
03, 08, 13, 18, 23, 28	8	40	60	5, 6	1.5	400	4	600
04, 09, 14, 19, 24, 29	8	40	60	7, 8	1.5	400	5	600
05, 10, 15, 20, 25, 30	7	35	70	9, 0	2.0	400	3	700

Примечание к схеме балки. На расчетной схеме балки для динамических расчетов обычно указывается масса колеблющихся тел. Поэтому на схеме (см. табл. 1.1) приведена равномерно распределенная по ее длине балки масса интенсивностью $\mu_6 = m_6 / l = q_6 / g$, т/м. Здесь $m_6 = G_6 / g$, т, – масса балки.

3. На балке расположен электродвигатель, который на схеме представлен в виде сосредоточенной массы m_d (см. табл. 1), находящейся на расстоянии al , м, от левой опоры. Вес двигателя представляет собой силу $G_d = m_d \cdot g$, кН, тс.

4. Динамическое воздействие на балку будем считать заданным в виде вертикальной составляющей $P(t) = P_0 \sin \theta t$ силы, связанной с вращением вектора центробежной силы $P_0 = m_p \cdot e \cdot \theta^2$, кН, где: m_p – масса ротора машины (в табл. 1.2 она задана в кг). Вес ротора равен $G_p = m_p \cdot g$; e – заданный эксцентриситет между центром массы ротора и его геометрической осью вращения (в табл.1.2 он задан в мм); $\theta = 2\pi \cdot f$, рад/с, 1/с, – угловая частота вращения ротора машины массой (число оборотов ротора за 2π с); $f = n / 60$, 1/с, – частота вращения ротора в 1 с. (число оборотов ротора за 1 с.); n – частота вращения ротора в 1 мин (число оборотов ротора за 60 с.). В табл. 1.2 задано значение n .

Требуется определить максимальный прогиб балки в месте расположения точечной массы и максимальный изгибающий момент в сечении балки (в соответствии с заданной расчетной схемой):

- от статических нагрузок;
- при установившихся гармонических колебаниях по двум расчетным схемам: 1) с одной степенью свободы; 2) с двумя, тремя и более.
- суммарные величины.

2. ОПРЕДЕЛЕНИЕ УСИЛИЙ, ПЕРЕДАЮЩИХСЯ НА ФУНДАМЕНТ ВЕТРОЭНЕРГЕТИЧЕСКОЙ УСТАНОВКИ ПРИ РАЗЛИЧНЫХ ДИНАМИЧЕСКИХ ВОЗДЕЙСТВИЯХ НА НЕЕ

Исходные данные

Для расчета задана ветроэнергетическая установка (ВЭУ) башенного типа с горизонтальной осью вращения (рис. 2.1), состоящая из гондолы 1 с трехлопастным ветроколесом (ВК) 2, башни 3, опирающейся своим нижним концом 4 на железобетонный фундамент 5, расположенный в грунтовом основании.



Рис. 2.1

Башня ВЭУ имеет высоту l_0 и представляет собой цилиндрическую трубу из качественной стали плотностью $\rho_{ст} = 7.85 \text{ т/м}^3$ с диаметром d_{cp} срединной поверхности цилиндра и толщиной стенки t_{cp} . Значения соответствующих величин выбираются студентом по первым двум цифрам шифра ABCD, выданного учащемуся преподавателем (табл. 2.1.). Там же указано значение суммарной массы m_r гондолы ВЭУ (с ВК и оборудованием).

Требуется:

1. *Определить собственные частоты (СЧ) и собственные формы колебаний ВЭУ.*
2. *Подсчитать усилия, передающиеся от башни ВЭУ на фундамент:*
 - 2.1. *при установившихся гармонических колебаниях, вызванных вращением ветроколеса (ВК);*
 - 2.2. *при сейсмическом воздействии в рамках линейно-спектральной (ЛСТ) теории расчета;*
 - 2.3. *от ветрового воздействия на ВЭУ*

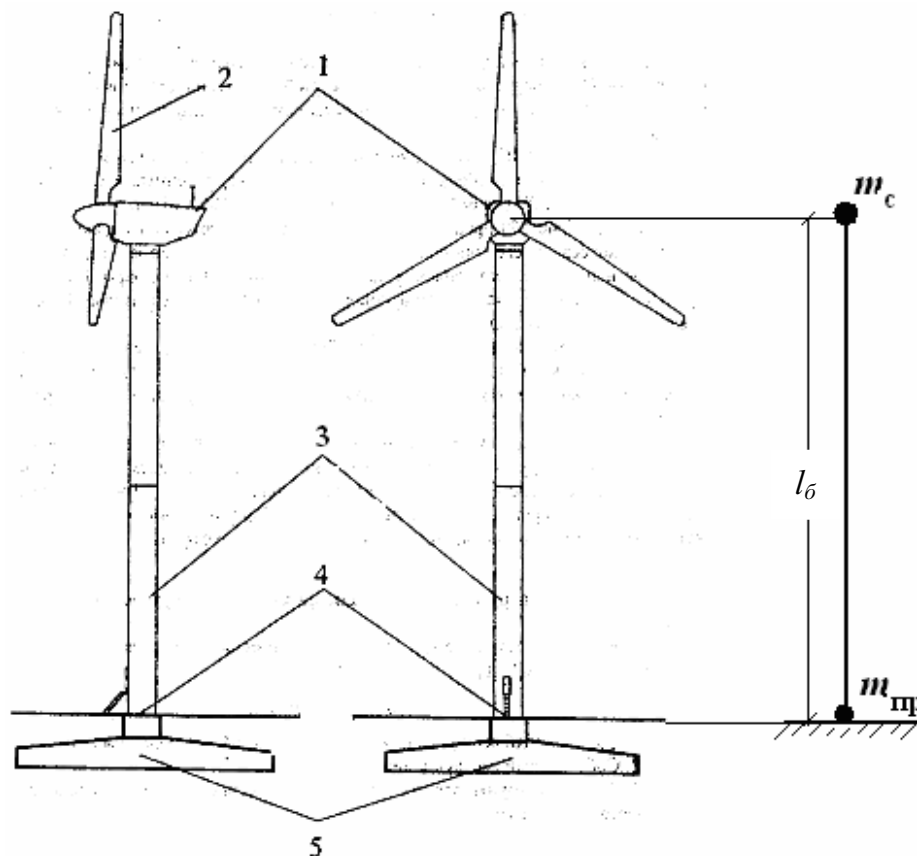
Таблица 2.1

АВ	m_T	l_6	d_{cp}	t_{cp}	АВ	m_T	l_6	d_{cp}	t_{cp}	АВ	m_T	l_6	d_{cp}	t_{cp}
	т	м	см	мм		т	м	м	мм		т	м	м	мм
01	28	40	300	24	11	20	36	300	20	21	22	32	260	20
02	9	26	260	18	12	10	30	220	16	22	20	28	220	18
03	26	38	280	20	13	18	28	250	18	23	18	26	250	16
04	14	30	250	20	14	30	26	190	16	24	24	30	280	24
05	30	40	320	22	15	12	38	250	22	25	14	36	240	20
06	16	30	250	20	16	8	50	350	20	26	10	46	360	24
07	15	28	230	18	17	14	42	230	20	27	14	42	320	22
08	24	34	300	26	18	22	40	220	20	28	16	28	220	20
09	6	26	220	10	19	7	34	250	14	29	12	24	200	14
10	8	29	240	12	20	9	36	280	18	30	10	26	280	18

Методические указания:

1. При выполнении всех поставленных задач использовать расчетную схему ВЭУ в виде линейно-деформируемой системы с одной степенью свободы (рис. 2.1).

2. В расчетной схеме деформация грунтового основания не учитывается. Предполагается, что башня имеет защемляющую жесткую опору (см. рис. 2.1).

3. Расчет выполнить с использованием программы SCAD [23] и вручную по методике, изложенной в части 1 данного УМК и в учебном пособии [4].

4. Для решения задач пункта 2 задания использовать следующие дополнительные пояснения.

Задача 2.1: Для выполнения этой задачи должны быть заданы дополнительно следующие величины:

1) диаметр ветроколеса $D_{вк}$, м, по которому в соответствии с формулой $e = 0.0025 D_{вк}$, приведенной в [24], определяется эксцентриситет центра масс ВК ВЭУ по отношению к оси вращения ВК;

2) номинальная рабочая частота вращения ВК $\theta_{вк}$, рад/с;

3) коэффициент затухания колебаний башни. При применении программы SCAD он используется в виде коэффициента неупругого сопротивления $\gamma_n = \delta_d / \pi$ (безразмерная величина). Логарифмический коэффициент затухания δ_d для башни в виде металлической трубы (по заданию) принять в соответствии с рекомендацией СНиП [26]: $\delta_d = 0.15$.

Задача 2.2: Расчет выполнить в соответствии с действующими в России СНиП «Строительство в сейсмических районах» [18]. Получение формул, использованных в указанных СНиП, продемонстрировано в части 1 УМК и в учебном пособии [4]. Расчетная сейсмичность района расположения ВЭУ (по шкале MSK-64, применяемой в России), принята 9 баллов. Сейсмическое воздействие на ВЭУ рассматривать горизонтального направления (параллельно оси X общей системы осей координат программы SCAD для ВЭУ).

Задача 2.3: Расчет ветровой нагрузки на башню ВЭУ выполнить в соответствии с

действующим СНиП «Нагрузки и воздействия» [26]. Использовать для этого рекомендации учебного пособия [24], а при применении программы SCAD – методику [23].

5. Номера источников взяты из библиографического списка к данному УМК, приведенного в конце первой части УМК (см. с. 123).

3. РАСЧЕТ ПЛОСКОЙ ПОПЕРЕЧНОЙ РАМЫ КАРКАСНОГО ЗДАНИЯ НА СЕЙСМИЧЕСКОЕ ВОЗДЕЙСТВИЕ ПО ЛИНЕЙНО-СПЕКТРАЛЬНОЙ ТЕОРИИ

Исходные данные

Схема поперечной рамы выбирается (табл. 3.1) по первым двум буквам (**AB**) выданного студенту шифра, а размеры рамы назначаются в соответствии с последними двумя цифрами (**CD**) шифра (табл. 3.2).

Рама предполагается выполненной из монолитного железобетона класса В25, имеющего следующие характеристики:

- плотность $\rho = 2500 \text{ кг/м}^3 = 2.5 \text{ т/м}^3$;
- объемный вес $\gamma_{\delta} = \rho \cdot g = (2.5 \text{ т}) \cdot (9.81 \text{ м/с}^2) = 24.525 \text{ кН/м}^3$;
- модуль упругости $E = 3.002 \text{ кН/м}^2$;
- коэффициент Пуассона $\nu = 0.2$.

Колонны рамы имеют прямоугольное поперечное сечение с размерами $b_k = 40 \text{ см}$; $h_k = 40 \text{ см}$. Площадь поперечного сечения колонны $F_k = (0.4 \text{ м}) \cdot (0.4 \text{ м}) = 0.16 \text{ м}^2$.

Ригели рамы имеют прямоугольное поперечное сечение с размерами $b_p = 40 \text{ см}$; $h_p = 60 \text{ см}$. Площадь поперечного сечения ригеля $F_p = (0.4 \text{ м}) \cdot (0.6 \text{ м}) = 0.24 \text{ м}^2$.

Поперечные рамы в пространственном здании имеют регулярный шаг вдоль здания, равный 6 м.

При расчете на заданное сейсмическое воздействие, учитывая регулярную схему здания, рама может рассматриваться как отдельная плоская рама на ригели которой опираются плиты перекрытий из ж/б того же класса, толщиной 16 см.

Грунтовое основание рамы по классификации СНиП [18] относится к категории 1.

Интенсивность сейсмического воздействия по действующей в России шкале сейсмической интенсивности MSK-64 принимается равной 9 баллов.

Требуется выполнить расчет поперечной рамы пространственного каркасного здания на горизонтальное сейсмическое воздействие, совпадающее по направлению с плоскостью рамы. Расчет на сейсмическое воздействие выполнить по линейно-спектральной теории (ЛСТ) по указаниям СНиП [18].

В соответствии с ЛСТ [1] и указаний СНиП [18] расчет заданной рамы сводится к определению расчетных сейсмических нагрузок, действующих в направлении динамических степеней свободы рамы, а также расчетных усилий M, Q, N в сечениях стержней рамы.

Отчет по расчетной работе представить в виде следующих двух разделов.

1. Расчет на ПК с использованием программы SCAD, реализующей линейно-спектральную теорию (ЛСТ) в соответствии со СНиП [18]

2. Контрольные расчеты вручную по формулам пособия [4] и СНиП [18]

Таблица 3.1

<i>AB</i>	Схема рамы	<i>AB</i>	Схема рамы
01 11 21 31		02 12 22 32	
03 13 23 33		04 14 24 34	
05 15 25 35		06 16 26 36	
07 17 27 37		08 18 28 38	
09 19 29 39		10 20 30 40	

Таблица 3.2

CD	l_1	l_2	h_1	h_2	CD	l_1	l_2	h_1	h_2	CD	l_1	l_2	h_1	h_2
01	8	6	6	-	11	12	12	6	-	21	10	8	8	-
02	6	8	6	4	12	8	6	6	6	22	10	6	6	4
03	10	8	6	4	13	6	8	6	4	23	8	10	6	6
04	6	8	6	4	14	8	10	6	6	24	10	12	8	6
05	6	8	6	4	15	8	10	6	6	25	10	12	8	6
06	10	12	8	6	16	10	12	8	6	26	6	8	6	4
07	6	8	6	4	17	10	12	8	6	27	10	8	6	4
08	10	8	6	4	18	10	12	8	6	28	8	10	6	6
09	8	10	6	6	19	6	8	6	4	29	10	12	8	6
10	10	-	4	4	20	8	-	6	6	30	12	-	5	5

Методические указания к разделу 1.

1). Расчетная схема рамы в программе SCAD строится для использования метода конечных элементов (МКЭ). Опоры рамы в расчетной схеме принимаются в виде жестких заделок, т. е. податливость основания при определении собственных частот (СЧ) и собственных форм колебаний (СФК) рамы не учитывается.

2). В отчете по работе привести из раздела «Динамика» таблицы с результатами расчетов следующие табличные и графические результаты расчета рамы на ПК с использованием программы SCAD:

–. таблицу с весами масс в узлах расчетной схемы рамы, приведенных к узлам от распределенных масс колонн рамы и ее ригелей с опирающимися на них плитами;

–.. таблицу собственных частот (СЧ) (круговых и технических) и периодов для первых трех собственных форм колебаний (СФК) заданной рамы;

–. таблицу с относительными горизонтальными перемещениями масс в узлах расчетной схемы рамы и соответствующее им графическое изображение первых трех СФК;

–.. таблицу с инерционными силами в узлах рамы, действующими в горизонтальном направлении для первых трех СФК, и соответствующее изображение инерционных сил в виде векторов с учетом их знаков.

3). Таблицу со значениями изгибающих моментов в тех же трех СФК и соответствующие им эпюры изгибающих моментов с указанием значений их ординат и знаков (по таблице с ординатами этих эпюр).

4). Расчетные значения изгибающих моментов, подсчитанные по формуле вида (8) из СНиП [18] (они находятся в той же таблице, которая приводится в предыдущем пункте).

Методические указания к разделу 2

В отчете по работе во втором разделе привести следующие расчеты.

1). Проверку ортогональности любых двух СФК.

2) Определение динамических коэффициентов β_i ($i = 1, 2, 3$) по формулам СНиП [18] в предположении, что основание рамы относится к I-ой категории.

3) Пример вычисления значения постоянного коэффициента $\bar{\eta}_i$ и вектора η_i коэффициентов (см. [4]) для первой СФК ($i = 1$). Показать суть контроля векторов η_i .

4) Пример вычисления расчетной сейсмической нагрузки по формулам (1), (2), (8) СНиП [18] в узлах сосредоточения масс в первой СФК.

5) Пример вычисления расчетных изгибающих моментов в сечениях рамы, вызванных сейсмическим воздействием, по формуле (8) СНиП [18].

Методические указания по учебной литературе к заданию 2.

Номера источников учебной литературы, использованных в задании 2, взяты из библиографического списка к данному УМК, приведенному в конце части 1 (с. 123).

3. ПРИМЕРЫ ВЫПОЛНЕНИЯ РАСЧЕТНЫХ РАБОТ НА ПК С ИСПОЛЬЗОВАНИЕМ ПРОГРАММЫ SCAD ПО ОПРЕДЕЛЕНИЮ НДС СООРУЖЕНИЙ ОТ РАЗЛИЧНЫХ ДИНАМИЧЕСКИХ ВОЗДЕЙСТВИЙ

Как видно из учебного материала части 1, где изложены вопросы теории и практики расчета сооружений на ПК от различных динамических воздействий с использованием программы SCAD, проблема является очень сложной.

Для приобретения знаний и умений учащемуся необходимо самому выполнить ряд конкретных задач. Поэтому во второй части УМК приведены задания для самостоятельных расчетных работ студента, а в данной третьей части УМК приведены примеры выполнения всех трех расчетных работ.

Примеры изложены довольно подробно с демонстрацией диалоговых окон, с которыми работает расчетчик при использовании программы SCAD. При этом (для более полного усвоения методики расчетов, выполняемых при выполнении заданий 1 и 2) рассмотрены примеры уже использованные в части 1 УМК.

Студенту при оформлении отчетов по своим расчетным работам большинство вспомогательных диалоговых окон и повторов, известных из УМК сведений, приводить не нужно, необходимо только сделать соответствующую ссылку на использованный источник.

Учащийся должен стремиться к тому, чтобы отчет по работе был кратким, но понятным, как по постановке задачи расчета, так и по представлению результатов расчета и выводов после их анализа.

Примеры выполнения и оформления расчетных работ по динамике сооружений представлены в виде отчетов соответствующим работам.

САНКТ-ПЕТЕРБУРГСКИЙ
ГОСУДАРСТВЕННЫЙ ПОЛИТЕХНИЧЕСКИЙ
УНИВЕРСИТЕТ

ИНЖЕНЕРНО-СТРОИТЕЛЬНЫЙ ФАКУЛЬТЕТ

Кафедра гражданского строительства и прикладной экологии

Кафедра строительной механики и теории упругости

ОТЧЕТ

о выполнении расчетного задания 1

**Определение прогибов железобетонной балки и изгибающих моментов
в ее сечениях при установившихся гармонических колебаниях**

(шифр задания)

Выполнил студент

группы

Оценка работы преподавателем

Санкт-Петербург
2009

Постановка задачи

Дана железобетонная балка (рис. 1, а) со следующими параметрами: длина балки $l_6 = 8$ м; ширина и высота прямоугольного поперечного сечения соответственно равны $b = 0.4$ м и $h = 0.6$ м.

Материалом балки является железобетон класса В25 со следующими характеристиками: плотность $\rho_6 = 2500 \text{ кг/м}^3 = 2.5 \text{ т/м}^3$; удельный вес $\gamma_6 = \rho_6 \cdot g = 24.525 \text{ кН/м}^3 = 2.5 \text{ тс/м}^3$, где $g = 9.81 \text{ м/с}^2$ – ускорение свободного падения; модуль упругости $E = 3.00186 \cdot 10^7 \text{ кН/м}^2 = 3.06 \cdot 10^6 \text{ тс/м}^2$; коэффициент Пуассона $\mu = 0.2$.

В соответствии с заданными параметрами объем V_6 материала балки, площадь A_6 ее поперечного сечения, полная масса m_6 и ее полный вес G_6 составляют соответственно величины: $A_6 = b \cdot h = 0.4 \cdot 0.6 = 0.24 \text{ м}^2$; $V_6 = A_6 \cdot l_6 = 0.24 \cdot 8 = 1.92 \text{ м}^3$; $m_6 = \rho_6 \cdot V_6 = 2500 \cdot 1.92 = 4800 \text{ кг} = 4.8 \text{ т}$; $G_6 = \gamma_6 V_6 = m_6 \cdot g = 4.8 \cdot 9.81 = 47.088 \text{ кН} = 4800 \text{ кг} = 4.8 \text{ тс.}$

На рис. 1, а, б соответственно изображены линейная плотность балки (интенсивность равномерного распределения массы балки по ее длине) $\mu_6 = m_6 / l_6 = \rho_6 \cdot A_6 = 0.6 \text{ т/м}$ и линейный вес балки (интенсивность равномерного распределения веса балки по ее длине) $q_6 = G / l_6 = \mu_6 \cdot g = 0.6 \cdot 9.81 = 5.886 \text{ кН/м} = 0.6 \text{ тс/м}$.



Рис. 1

Примечание. Величины μ_6 и q_6 (см. рис. 1, а, б) являются ординатами эпюр равномерно распределенных по длине балки массы и веса балки. Площади $\mu_6 \cdot l_6 = m_6$ и $q_6 \cdot l_6 = G_6$ этих эпюр при длине l_6 соответственно равны массе и весу балки, а при длине части балки равной одному метру равны величинам $\bar{\mu}_6 = \mu_6 \cdot 1$ и $\bar{q}_6 = q_6 \cdot 1$, представляющим собой соответственно «погонную массу» и «погонный вес» балки с размерностью массы (например, кг) и силы (например, Н или кгс).

По середине пролета балки расположен электродвигатель массой

$m_d = 1500$ кг (см. рис. 1, а), который в неработающем состоянии воздействует на балку силой веса $G_d = m_d \cdot g = 1500 \cdot 9.81 = 14.715$ кН = 1500 кгс = 1.5 тс (см. рис. 1, б).

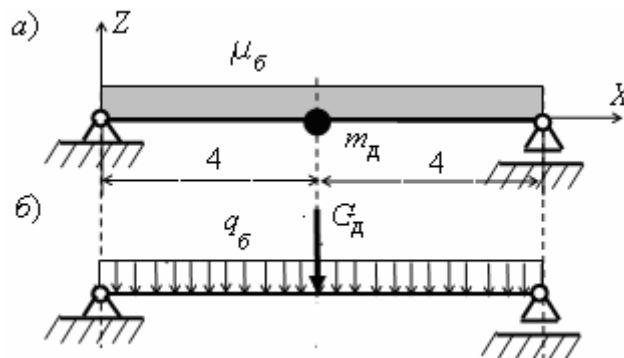
Кроме действия на балку статической нагрузки в виде собственного веса балки и собственного веса двигателя, рассматривается воздействие динамической нагрузки, вызванной вращением ротора двигателя. Ротор имеет полную массу $m_p = 300$ кг = 0.3 т и вращается с частотой $n_p = 500$ об/мин.

За возмущающую динамическую нагрузку, вызывающую поперечные колебания балки, принята вертикальная составляющая $P(t) = P_o \sin \theta t$ (рис. 2) центробежной силы $P_o = \theta^2 m_p e$ (рис. 3), вызванной вращающимся ротором электромотора.



Рис. 2

В учебном задании предполагается, что масса ротора $m_p = G_p / g$, имеет эксцентриситет $e = 5$ мм = 0.005 м между центром массы ротора и его геометрической осью. Вес ротора $G_p = (300 \text{ кг}) \cdot (9.81 \text{ м/с}^2) = 2940 \text{ Н} = 300 \text{ кгс} = 0.3 \text{ тс}$.

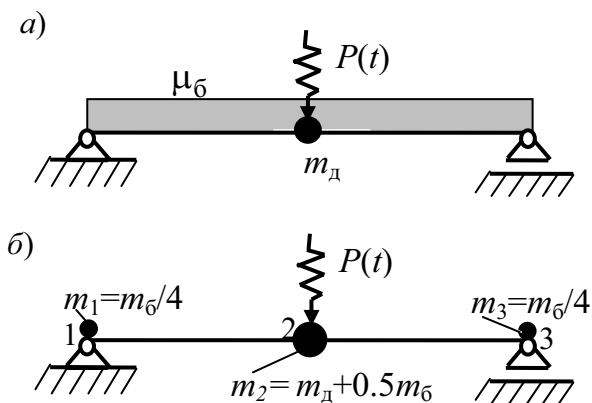

Рис. 3

В выражение $P_o = \theta^2 m_p e$ для вычисления центробежной силы входит угловая частота вращения ротора $\theta = 2\pi \cdot \nu = 2\pi \cdot n/60 = 6.28 \cdot (500/60) =$

= 6.28·8.33 = 52.3 1/с. Тогда

$$P_o = \theta^2 m_p e = (52,3)^2 \cdot 0,3 \cdot 0,005 = 4,108 \text{ кН} = 0.42 \text{ тс.} \quad (1)$$

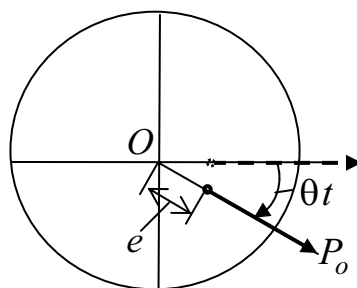
Требуется построить картину прогибов балки с указанием максимального значения прогиба и построить эпюры изгибающих моментов балки с указанием максимальной ординаты:

- от статической нагрузки в виде собственного веса балки и собственного веса электродвигателя;
- от динамической нагрузки в виде $P(t) = P_o \sin \theta t$ при установившихся гармонических колебаниях.
- от суммарного воздействия нагрузок.

Статические и динамический расчеты балки выполнить на ПК с помощью программы SCAD, реализующей МКЭ.

Для расчета использовать две расчетные схемы балки для МКЭ, приводящие к динамическому расчету балки как системы:

1. С одной динамической степенью свободы.
2. С двумя, тремя (или более) динамическими степенями свободы.

Результаты расчетов на ПК проконтролировать, используя формулы, приведенные в части 1 данного УМК и в [4].

1. ПРИМЕР ВЫПОЛНЕНИЯ ЗАДАНИЯ ПРИ ИСПОЛЬЗОВАНИИ ДЛЯ ДИНАМИЧЕСКОГО РАСЧЕТА БАЛКИ СИСТЕМЫ С ОДНОЙ СТЕПЕНЬЮ СВОБОДЫ

1.1. Расчет на ПК с использованием программы SCAD

1. Составляем расчетную схему балки для статического расчета и динамического расчета как системы с одной степенью свободы (Рис. 4).

С этой целью изобразим балку как систему двух элементов типа 2 «Стержень плоской рамы» (по классификации стержневых элементов в программе SCAD) с узлами на опорах и в середине пролета в месте расположения двигателя (рис. 4).



Рис. 4

На приведенной схеме показаны и статические нагрузки от собственного веса балки и собственного веса двигателя и вертикальная составляющая динамической нагрузки, вызванной вращением ротора двигателя.

Так как мы рассматриваем эту систему как линейно деформируемую, то воспользуемся принципом независимости действия сил и определим прогибы балки и усилия в ее сечениях отдельно от каждой нагрузки.

2. Запускаем программу SCAD и выполним этапы 1 и 2 последовательности расчета, приведенной в пособиях [1, 2] по дисциплине «Строительная механика» и создадим на дисплее ПК расчетную схему балки в виде системы двух КЭ типа 2 «Плоская рама» (рис. 5).

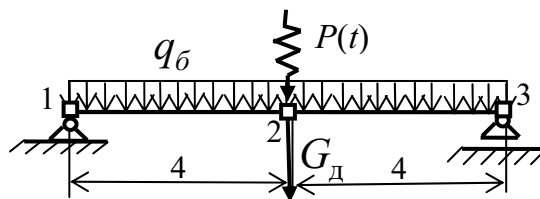



Рис. 5

3. На этапе 3 расчета создадим загрузку 1 от собственного веса балки и загрузку 2 от собственного веса двигателя.

4. Создадим загрузку 3 с динамическим воздействием (см. [4] и часит1 данного УМК).

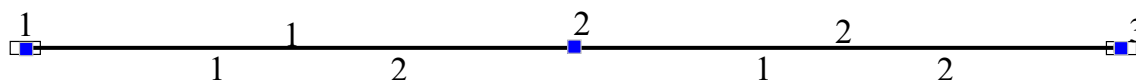
Примечание. Изложенные ниже мелким шрифтом методические указания по созданию динамического нагружения студенту в отчете можно не приводить.

Методические указания по заданию динамического нагружения

Для создания динамического нагружения на инструментальной панели, соответствующей разделу **Загружение**, нажмем кнопку  и откроем первую страницу «Ввод параметров динамической нагрузки» диалогового окна «Параметры динамических воздействий». На поле «Вид воздействия» выбираем «Гармонические колебания» и делаем запись (например, «гарм-1») на светлом поле «Имя нагружения».

Затем выбираем в верхней части диалогового окна «Гармонические колебания» и открываем вторую страницу. Здесь приведена часть этой второй страницы, заполненная параметрами величин рассматриваемого примера расчета.

• Расчет на заданную частоту	
Число учитываемых форм собственных колебаний	1
Коэффициент неупругого сопротивления материала	0.09
Круговая частота внешнего воздействия	52.33 рад/сек
Точность вычисления частоты	0.01

Подтвердив назначенные параметры нажатием кнопки «ОК» диалогового окна, закрываем его. Затем на инструментальной панели раздела **Загружение** нажимаем кнопку



«Инерционные характеристики». В соответствующем диалоговом окне выбирается его

часть «Гармонические колебания», где вводятся необходимые для расчета параметры, в частности – вес массы в узле 2. **Возможны два варианта задания масс для балки.**

В первом варианте это делается сразу в диалоговом окне «Гармонические колебания». При этом вводится вес $G_{2c} = G_{2б} + G_{2д} = 2.4 + 1.5 = 3.9$ тс суммарной массы в узле 2:

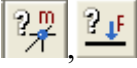
Эти параметры относятся к колеблющейся точечной массе, расположенной в узле 2 (см. рис. 1,б), и действующей на нее гармонической силе ($P(t) = P_0 \sin \theta t$). Поэтому после нажатия в окне кнопки «ОК» необходимо подвести курсор к узлу 2 и, нажав кнопку на мыши, отметить этот узел (это равносильно расположению массы в узле 2 и приложению к нему указанной гармонической силы). Все эти действия подтверждаются нажатием кнопки «ОК» на инструментальной панели раздела **Загрузка**. Если при этом на панели **Фильтры отображения** будут нажаты кнопки , то на расчетной схеме около узла 2 появится характерное обозначение и значение массы (рис. 6):



Рис. 6

Выполненное загрузение необходимо сохранить. С этой целью надо нажать кнопку

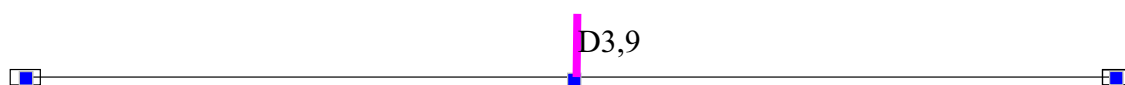

. В результате откроется окно «Сохранить загрузение», часть которого приведена ниже.

Имена предыдущих загрузений и заданное выше имя динамического воздействия «гарм-1» уже будут отражены в этом диалоговом окне.

Но в появившемся окне в поле «Номер загрузки» сначала ничего не будет. Надо с помощью указателя открыть список номеров и выбрать порядковый для данного загрузения номер (в данном случае – 3).

Во втором варианте задания масс в диалоговом окне «Гармонические колебания» сосредоточенная масса в узле 2 схемы МКЭ (см. рис. 7) задается только сосредоточенная

масса двигателя 1.5 т (все остальные величины в этом окне остаются такими же, как в вар. 1):

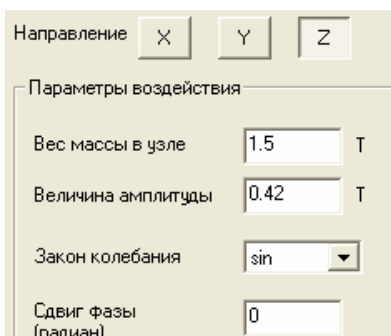

Масса балки задается как распределенная по длине конечных элементов. Для этого на инструментальной панели раздела «Загружения» снова нажимаем кнопку . В результате откроется диалоговое окно (ниже приведена только его часть):

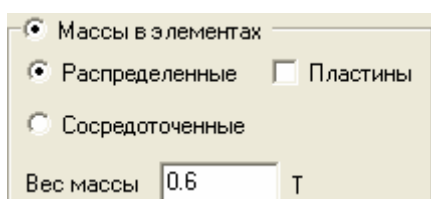



Введя в него вес распределенной массы, относящийся к одному метру длины балки, закрываем его нажатием локальной кнопки «ОК» и отметив конечные элементы (их цвет станет красным) подтверждаем сделанные операции нажатием кнопки «ОК» зеленого цвета на инструментальной панели окна «Загружения». Если при этом на панели **Фильтры отображения** будут нажаты кнопки , , то на расчетной схеме около узла 2 появится характерное обозначение и значение массы (рис. 5):



Рис. 7

Результат расчета в обоих вариантах задания исходных данных будет одинаковый.

Так как в рассматриваемом примере больше загружений нет, то переходим к выполнению этапа 4 расчета (см. [1, 2]).

5. Выполняется линейный расчет и представляются его результаты.

Вся процедура выполнения этого этапа остается такой же, как и при статическом расчете.

Отличие наблюдается в таблице «Оформление результатов расчета», где результаты решения динамической задачи для нагружения 3 отражены не только в виде таблиц для искомых перемещений и усилий, но и в специальном разделе «Динамика».

При открытии раздела «Динамика» последовательно открываются четыре таблицы. С учетом возможности корректировки параметров вывода результатов

расчета представим их в виде:

1. Распределение весов масс

РАСПРЕДЕЛЕНИЕ ВЕСОВ МАСС, тс		
1	2	3
3	гарм-1	
Z	3.9	

2. Собственная частота и период системы с одной степенью свободы

Загру:	Н П/П :	СОБСТВ. :	ЧАСТОТЫ :		ПЕРИОДЫ
жение		ЗНАЧЕНИЯ:-----	-----		-----
			$\omega, 1/c$	$f, Гц$	T, c
3	1	.0138734	72.08	11.4777	.0871254

3. Ординаты СФК

ФОРМЫ КОЛЕБАНИЙ		
1	2	3
3 - 1	гарм-1	
Z	1.	

4. Инерционные нагрузки

ИНЕРЦИОННЫЕ НАГРУЗКИ, тс		
1	2	3
3 - 1	гарм-1	
Z	.87	
3 - 2		
Z	-.17	

5. Анализ результатов расчета. Прежде всего, отметим, что структура таблиц и их названия предназначены для систем с несколькими степенями свободы, что объясняет использование множественного числа в названиях таблиц. В рассматриваемом примере учитываем только одну степень свободы массы, сосредоточенной в узле 2 (см. рис.2, б).

Введенные результаты в первой и второй таблицах понятны: в первой – показано, что в узле 2 составленной расчетной схемы МКЭ находится сосредоточенная масса 3.9 т весом 3.9 тс (см. рис. 2, б); во второй – приведены

результаты определения собственной круговой частоты $\omega = 2\pi \cdot f$ (рад/с=1/с), циклической частоты f (1/с=Гц) и периода T (с).

В третьей таблице для каждой собственной формы колебаний (СФК) отражаются относительные перемещения масс расчетной схемы по направлению их степеней свободы. При этом наибольшее перемещение в СФК принято равным единице.

В рассматриваемом примере для системы с учитываемой одной степенью свободы точечной массы в направлении оси Z имеется только одна форма колебаний с одной ординатой, равной единице.

В четвертой таблице приведены две амплитуды составляющих S' и S'' суммарной силы S , действующей на массу в узле 2 при установившихся колебаниях при разложении колебаний по синусу и по косинусу (см. подраздел 1.4 в части 1 УМК и в [4]). Полная амплитуда S_o суммарной силы S получается по формуле (1.112): $S_o = \sqrt{(0.87)^2 + (-0.15)^2} = 0.88$ тс.

Аналогично (см. подраздел 1.4 в части 1 УМК и в [4]), из таблицы для перемещений для загрузки 3 с именем «гарм-1» получаем две составляющие перемещения узла 2 расчетной схемы (см. рис. 4), соответствующие составляющим нагрузки S' и S'' :

Единицы измерения линейных перемещений: мм

П Е Р Е М Е Щ Е Н И Я У З Л О В			
	1	2	3
1 -		(св-б)	
Z		-1.452	
2 -		(св-д)	
Z		-.7262	
3 -	1	(гарм-1)	
Z		-.4238	
3 -	2		
Z		.0825	

Амплитуда расчетного динамического перемещения узла 2 определится по формуле (см. формулу (1.98) в части 1 УМК и в [4]):

$$Z_p = \sqrt{Z_1^2 + Z_2^2} = \sqrt{(-0.424)^2 + 0.082^2} \cong 0.42 \text{ мм.}$$

Примерно такой же результат получится далее при ручном расчете ($Z_p = A_o$).

Изгибающие моменты, получающиеся в узле 2 расчетной схемы МКЭ (см. рис. 8) от статических (рис. 8, а, б) и динамического (рис. 8, в, г, д) загружений балки, приведены в следующей таблице:

У С И Л И Я /НАПРЯЖЕНИЯ/ В ЭЛЕМЕНТАХ, тс				
2_	1-1	1-2	2-1	2-2
1 -	(св-б)			
М		4.8	4.8	
2 -	(св-д)			
М		3.	3.	
3 - 1	(гарм-1)			
М		1.75	1.75	
3 - 2				
М		-.34	-.34	
3 - S1				
М		1.78	1.78	

3-S1 - расчетные значения искомой величины в загрузении 3 (в данном случае (см. формулу (1.113) в части 1 УМК и в [4]):

$$M_{2p} = \sqrt{M_{21}^2 + M_{22}^2} = \sqrt{1.75^2 + (-0.34)^2} = 1.78 \text{ тс}\cdot\text{м}$$

1.2. Контроль результатов расчетов на ПК вручную с использованием известных формул для системы с одной степенью свободы

1. Определяем собственную частоту системы с одной степенью свободы (см. рис. 2, б) по второй формуле (1.14) части 1 УМК и [4].

Выразив, с помощью закона Гука, коэффициент податливости δ через определенное выше перемещение $u_{ст}(G_d)$ балки от веса двигателя G_d ($\delta = u_{ст}(G_d)/G_d$) получим:

$$\omega = \sqrt{\frac{1}{m_2 \delta}} = \sqrt{\frac{g}{G_2 \delta}} = \sqrt{\frac{g}{G_2} \cdot \frac{G_d}{u_{ст}(G_d)}} = \sqrt{\frac{9.81}{3.9} \cdot \frac{1.5}{0.0007262}} = 72.08 \text{ 1/с.}$$

Здесь $G_2 = G_{2\delta} + G_d = 2.4 + 1.5 = 3.9 \text{ т}$ - вес точечной массы в узле 2 (см. рис. 1, б).

2. Вычисляем динамический коэффициент β для двух вариантов решения задачи об установившихся колебаниях балки.

Вариант 1 ($\gamma_H = 0$):

$$\beta = \left| \frac{1}{1 - (\theta/\omega)^2} \right| = \left| \frac{1}{1 - (52.33/72.08)^2} \right| = 2.1.$$

Вариант 2 ($\gamma_H \neq 0$):

$$\beta = \frac{1}{\sqrt{\left(1 - \frac{\theta^2}{\omega^2}\right)^2 + \gamma_H^2 \frac{\theta^2}{\omega^2}}} = \frac{1}{\sqrt{\left(1 - (52.33/72.08)^2\right)^2 + (0.09)^2 \left(\frac{52.33}{72.08}\right)^2}} = 2.09.$$



Рис. 8

Как видим, в рассмотренном примере влияние динамического воздействия незначительно. Это связано с малой массой m_p ротора двигателя и малым соотношением θ/ω круговой частоты θ его вращения и собственной частоты ω системы. Малому значению отношения θ/ω соответствует и малое значение коэффициента динамичности $\beta = 2.11$.

3. Вычисляем амплитуды искомых величин.

3.1. Амплитуда установившихся колебаний $A_o = (u_{ct}\beta) = (P_o \cdot \delta \cdot \beta)$:

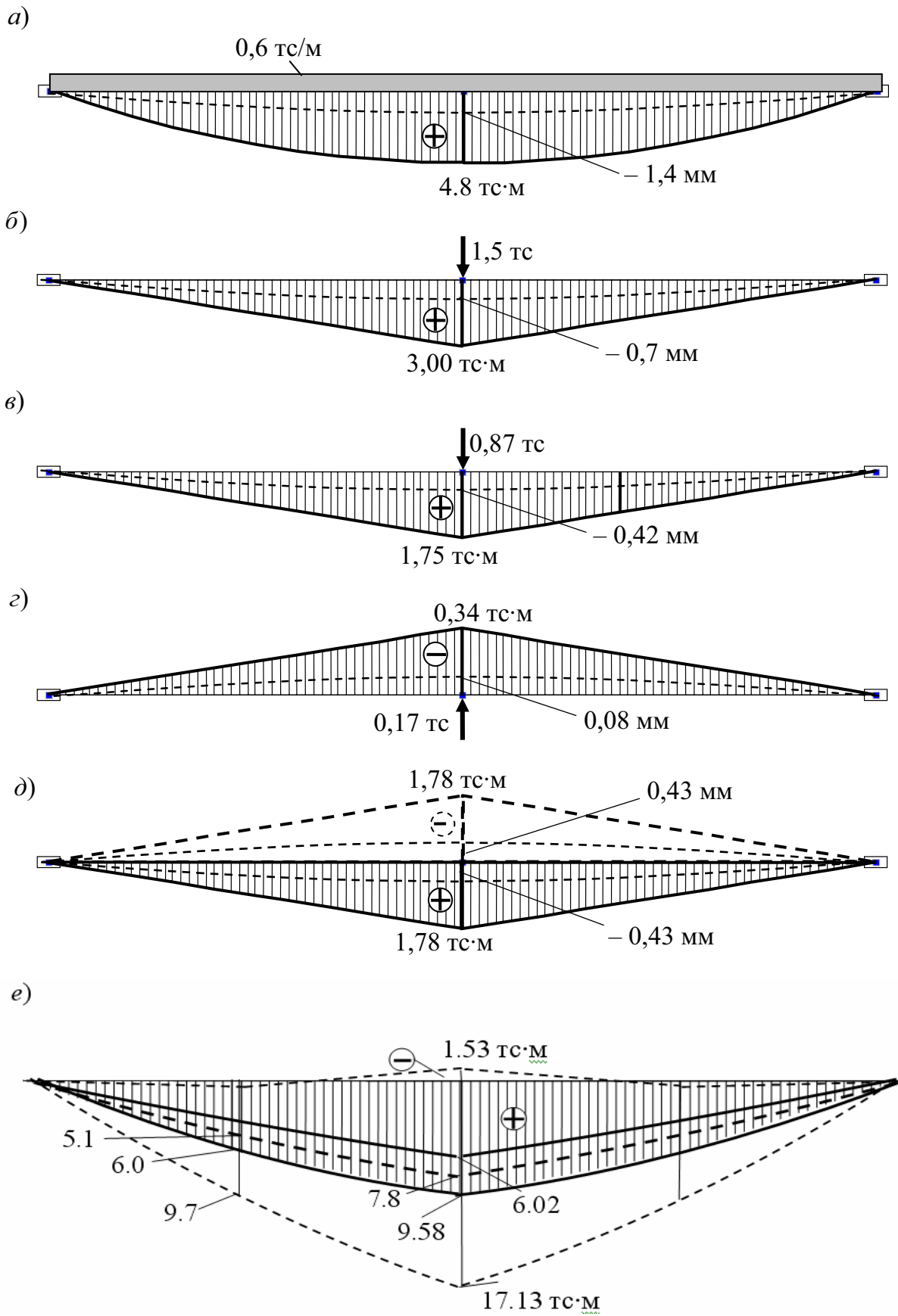
$$A_o = (0.42 \cdot 0.0005 \cdot 2.11) = 0.0004 \text{ м} = 0.4 \text{ мм}.$$

Величина перемещения δ от единичной силы, приложенной в середине длины балки, получена здесь с помощью закона Гука пересчетом по прогибу $u_{ct}(G_d)$, подсчитанному выше от действия силы веса двигателя $G_d = 1.5 \text{ тс}$.

3.2. Амплитуда суммарной силы (заданной силы и силы инерции) для варианта 1 ($\gamma_H = 0$): $S_o = P_o\beta = 0.42 \cdot 2.11 = 0.89 \text{ тс}$.

3.2. Амплитуда изгибающего момента в среднем сечении балки для этого же варианта расчета :

$$M_d = M_{ct} \cdot \beta = (P_o \cdot l_6 / 4) \cdot \beta = (0.42 \cdot 8 / 4) \cdot 2.11 = 1.77 \text{ тс} \cdot \text{м}$$

4. Определяем суммарные значения искомых величин в среднем сечении балки с учетом знакопеременности динамических амплитуд, относящиеся к нижней (1- соответствует знаку +) и верхней (2- соответствует знаку -) сторонам балки:

$$u_{1,2} = u_{ct}(q_6 + G_d) \pm (A_o) = 2.1 \pm 0.4 = \begin{cases} + 2.5 \text{ мм} \\ + 1.7 \text{ мм} \end{cases}.$$

$$M_{1,2} = M_{ct}(q_6 + G_d) \pm (M_{ct} \cdot \beta) = 7.8 \pm 1.77 = \begin{cases} + 9.57 \\ + 6.03 \end{cases} \text{ тс} \cdot \text{м}.$$

Полученные результаты показывают, что в результате установившихся колебаний в балке попеременно (с периодом $T_o = 2\pi/\theta$) в среднем сечении максимальный во времени прогиб и максимальный изгибающий момент изменяют значения и знак, т. е. растянутыми будут то нижняя (знак +), то верхняя (знак -), стороны балки.

Такое явление может наблюдаться и вне резонансной зоны, что связано с влиянием на искомые величины различных параметров рассматриваемой системы.

Как видим, результаты расчета вручную и по программе SCAD практически совпадают.

Эпюры изгибающих моментов при рассмотренных загрузениях 1, 2, 3 соответственно изображены на рис. 8, а, -з.

В третьем (динамическом) нагружении получаются две эпюры (рис. 8, в, з). Они соответствуют разложению суммарной нагрузки при установившихся гармонических колебаниях на колебания по синусу и по косинусу. На рис. 8, д изображена эпюра расчетных изгибающих моментов при динамическом нагружении 3, ординаты которой получены по приведенной на с. 141 формуле для M_{2p} .

Суммарные значение прогиба и изгибающего момента в среднем сечении балки при ее заданных параметрах получаются при расчете МКЭ на ПК с использованием программы SCAD таким же, как при расчете вручную.

Если предположить, что возмущающая частота совпала с собственной частотой системы ($\theta/\omega=1$), то коэффициент динамичности, амплитуда перемещений и амплитуда максимального изгибающего момента при резонансе получились бы соответственно равными:

$$\beta = 1/\gamma_H = 1/0.09 = 11.1.$$

$$A_o = (0.42 \cdot 0.0005 \cdot 11.1) = 0.0023 \text{ м} = 2.3 \text{ мм}.$$

$$M_d = M_{ст} \cdot \beta = (P_o l_6 / 4) \cdot \beta = (0.42 \cdot 8 / 4) \cdot 11.1 = 9.33 \text{ тс} \cdot \text{м}$$

Тогда соответствующие суммарные величины для прогиба и изгибающего момента в среднем сечении балки получились бы равными:

$$u_{1,2} = u_{ст}(q_6 + G_d) \pm (A_o) = 2.1 \pm (2.3) = \begin{cases} +4.5 \text{ мм} \\ -0.2 \text{ мм} \end{cases}.$$

$$M_{1,2} = M_{ст}(q_6 + G_d) \pm (M_{ст} \cdot \beta) = 7.8 \pm 9.33 = \begin{cases} +17.13 \text{ тс} \cdot \text{м} \\ -1.53 \text{ тс} \cdot \text{м} \end{cases}.$$

Примерный вид эпюр изгибающих моментов в балке при установившихся колебаниях с коэффициентом динамичности $\beta = 1/\gamma_H = 1/0.09 = 11.1$ с подсчитанными суммарными ординатами в месте расположения двигателя показан тонкими пунктирными линиями на рис. 8. е.

Методические рекомендации к построению вручную суммарных эпюр изгибающих моментов на рис. 8,е.

Соответствующие суммарные эпюры M на каждом КЭ расчетной схемы приближенно строятся с помощью ординат этих эпюр в начале, конце и в середине стержневых конечных элементов типа 2 (SCAD). Ордината в среднем сечении определяется по формуле:

$$M = M(\text{л.о.м.}) + M(q_6).$$

При этом в построенных эпюрах изменяется только ордината M (л.о.м.), которая равна половине отмеченной соответствующей ординаты в узле 2 (см. рис. 8, е). Ордината $M(q_6)$ будет, как известно [1, 2], постоянной и равной в рассматриваемом примере $ql_{кз}^2/8 = 0,6 \cdot (4)^2/8 = 1,2 \text{ тс} \cdot \text{м}$.

Методика продемонстрирована на примере суммарной эпюры от статических нагрузок (рис. 9).



Рис. 9

Здесь $M(G_6+q_6) = M(\text{л.о.м.}) + M(q_6) = 0,5 \cdot 7,8 + 0,6 \cdot (4)^2/8 = 3,9 + 1,2 = 5,1 \text{ тс}\cdot\text{м}$.

2. ПРИМЕР ВЫПОЛНЕНИЯ ЗАДАНИЯ ПРИ ИСПОЛЬЗОВАНИИ ДЛЯ ДИНАМИЧЕСКОГО РАСЧЕТА БАЛКИ СИСТЕМЫ С НЕСКОЛЬКИМИ СТЕПЕНЯМИ СВОБОДЫ

2.1. Расчет на ПК с использованием программы SCAD

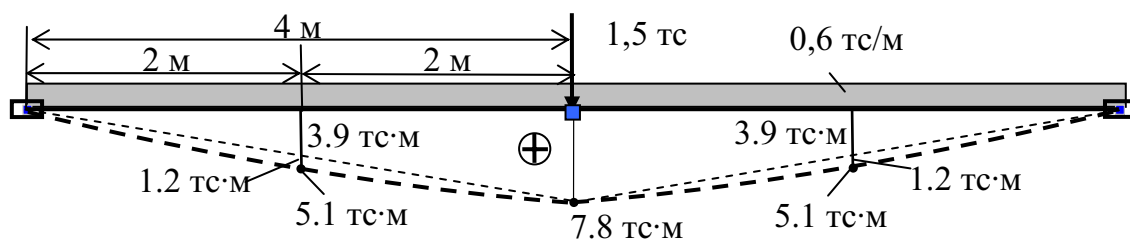
В разделе 1 отчета по работе 1 было рассмотрено решение задачи по определению максимального прогиба и максимального изгибающего момента в железобетонной балке с электродвигателем, расположенным по ее длине при использовании для динамического расчета системы с одной степенью свободы. Соответствующая расчетная схема для рассматриваемой балки была получена разбиением балки по ее длине на два конечных стержневых элемента типа 2 (по классификации программы SCAD).

Расчет выполнялся от двух статических загрузений (загружение 1 с именем «св-б» от собственного веса балки и загружение 2 с именем «св-д» от собственного веса двигателя) а также от динамического нагружения вертикальной гармонической нагрузкой $P(t) = P_0 \sin \theta t$ (загружение 3 с именем «гарм-1») по расчетной схеме балки в виде системы с одной степенью свободы.

Рассмотрим решение этой же задачи с использованием расчетной схемы МКЭ, когда балка по длине пролета разделена на четыре равных конечных элемента типа 2 (см. рис. 1.2). В этом случае при нагружении узла 3 динамической нагрузкой в виде $P(t) = P_0 \sin \theta t$ получим расчетную схему в виде системы с тремя степенями свободы, которая может быть представлена в виде, приведенном на рис. 10.

Сначала создадим статические загрузки 1 и 2 соответственно от собственного веса балки и двигателя.

Затем перейдем к динамическому нагружению для решения задачи об установившихся гармонических колебаниях системы, вызванных вращением

ротора электродвигателя с теми же параметрами, которые рассматривались при решении аналогичной задачи для системы с одной степенью свободы (см. раздел 1 расчетной работы).





Рис. 10

Этап 3. Создание загрузки 3 «Гарм-3» для динамической задачи «Гармонические колебания». Для этого нажмем кнопку  на инструментальной панели, соответствующей разделу **Загрузка** и откроем первую страницу «Ввод параметров динамической нагрузки» диалогового окна «Параметры динамических воздействий» (вид окна здесь не приводится). На поле «Вид воздействия» выбираем «Гармонические колебания» и делаем запись (например, «гарм-3») на светлом поле «Имя загрузки».

Затем выбираем в верхней части диалогового окна «Гармонические колебания». Откроется вторая страница окна, часть которого с введенными параметрами приведена ниже.

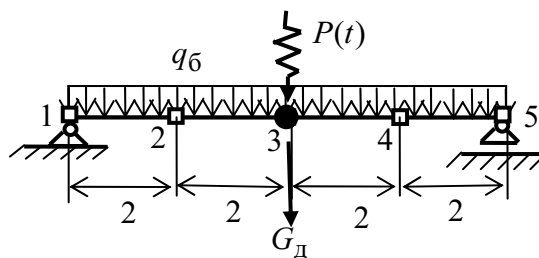
The screenshot shows a dialog box titled «Ввод параметров динамической нагрузки» with a sub-tab «Гармонические колебания». It contains the following settings:

- Учет промежуточных резонансных состояний
- Расчет на заданную частоту
- Число учитываемых форм собственных колебаний:
- Коэффициент неупругого сопротивления материала:
- Круговая частота внешнего воздействия: рад/сек
- Точность вычисления частоты:

Необходимые для заполнения этого окна данные аналогичны (кроме числа учитываемых СФК) использованным данным в примере 1 подраздела 1.5 при рассмотрении задачи для системы с одной степенью свободы.

Подтвердив введенную информацию нажатием кнопки «ОК», закроем диалоговое окно и на инструментальной панели раздела **Загрузки** нажмем кнопку  «Инерционные характеристики». В открывшемся списке выбираем «Гармонические колебания». Откроется диалоговое окно, заполненное исходными данными, основная часть которого приведена ниже.

Оно заполнено для гармонической силы, приложенной в узле 3, теми же

исходными данными, что и при расчете балки как системы с одной степенью свободы.

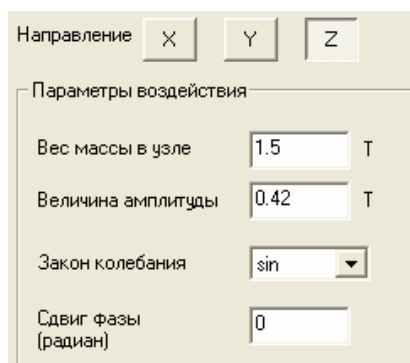

После закрытия окна нажатием кнопки «ОК» необходимо «отметить» узел 3 (эта процедура неоднократно встречалась ранее).

Затем еще раз нажмем кнопку  «Инерционные характеристики». В открывшемся списке выбираем «Задание масс». Откроется окно, которое было использовано ранее в примере расчета системы с одной степенью свободы для задания равномерно распределенной массы стержневых конечных элементов типа 2. В данной задаче на приведенном ниже поле диалогового окна «массы в элементах» вводится вес одного метра длины элемента ($q_6 = 2.5 \cdot 0.24 \cdot 1 = 0.6$ тс).

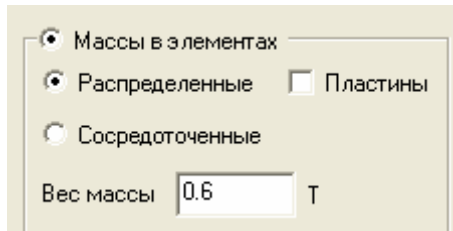

После закрытия окна нажатием кнопки «ОК» элементы на расчетной схеме, имеющие указанную интенсивность веса, «отмечаются» на расчетной схеме МКЭ уже известным способом (см. примеры в пособии [1]).

В результате получим схему нагружения балки с именем «гарм-3» в виде, уже встречавшемся при решении динамической задачи «Модальный анализ» (см. рис. 11). Выполненное нагружение сохраняем.



Рис. 11



Рис. 12

Этап 4. Выполнение линейного расчета и приведение его результатов.

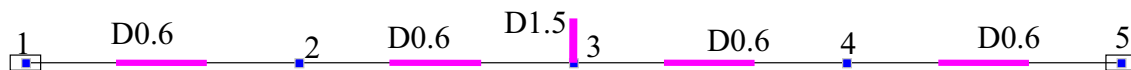
Результаты расчета динамической задачи «Гармонические колебания» выдаются в таблице «Оформление результатов расчета» в разделе «Динамика» в виде следующих четырех таблиц.

РАСПРЕДЕЛЕНИЕ ВЕСОВ МАСС, тс (см.рис.12)					
	1	2	3	4	5
1 -	(гарм-3)				
Z	1.2	2.7	1.2		

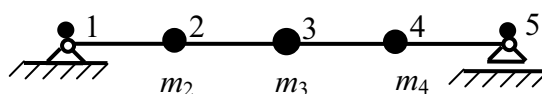
Загру:	N	СОБСТВ.	ЧАСТОТЫ		ПЕРИОДЫ
жение:	П/П	ЗНАЧЕНИЯ	1/С	ГЦ	С
1	1	.0137914	72.50864	11.54596	.0866103
	2	.0027208	367.5373	58.52505	.0170867
	3	.0015063	663.8773	105.7129	.0094595

ФОРМЫ КОЛЕБАНИЙ, м (рис.13)					
	1	2	3	4	5
1 -	1 (гарм-3)				
Z	.6994	1.	.6994		
1 -	2				
Z		1.		-1.	
1 -	3				
Z		1.	-.6216	1.	



Рис. 13

Инерционные силы представлены в четвертой таблице в виде амплитудных значений $S_{k,1}$ и $S_{k,2}$, где индекс $k = 2, 3, 4$ – номер узла в расчетной схеме (рис. 12), а индексы 1 и 2 – номера составляющих векторов s' и s'' суммарной (по всем СФК) нагрузки (см. (2.79) в части 1 УМК и в [4]).

И Н Е Р Ц И О Н Н Ы Е Н А Г Р У З К И, тс (рис. 14)					
	1	2	3	4	5
1 - 1 (гарм-3-2)					
Z		.0964	.7295	.0964	
1 - 2					
Z		-.0277	-.1272	-.0277	

а) Перемещения u' (см. 2.78 в части 1 УМК и в [4])

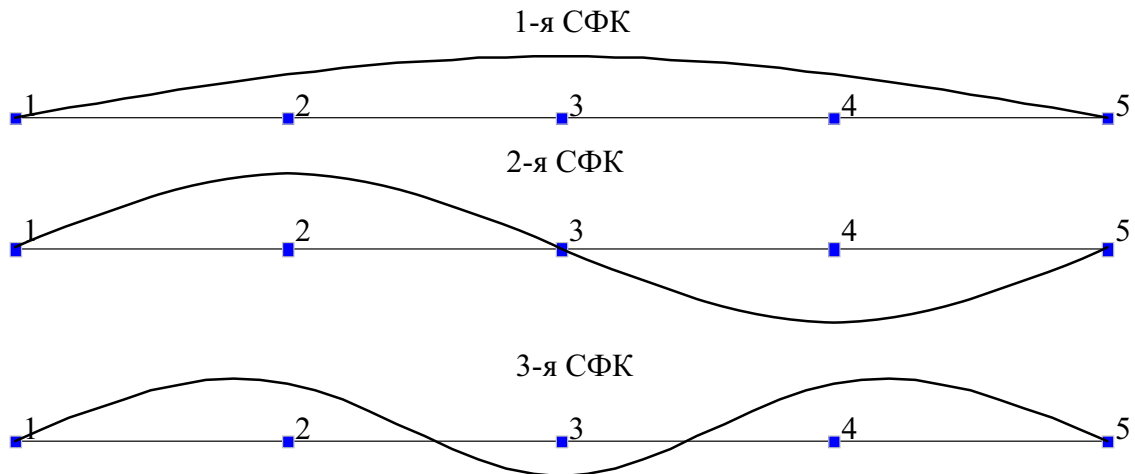
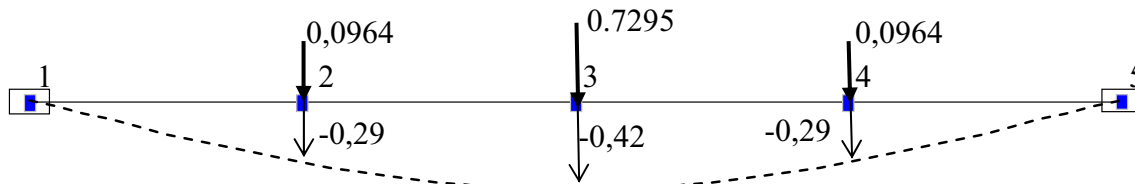

б) Перемещения u'' (см. 2.78 в часим 1 УМК и в [4])

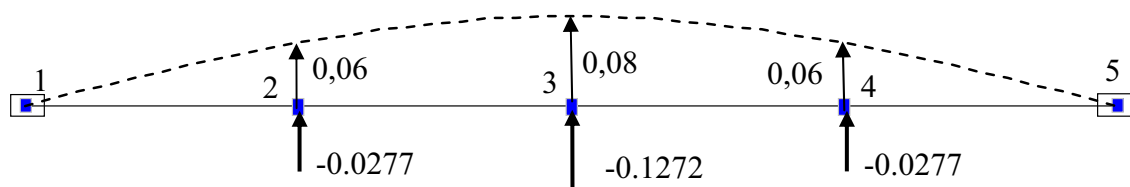

в) Эпюра M' (соответствует силам вектора s' (см. 2.79 в части 1 УМК и в [4])

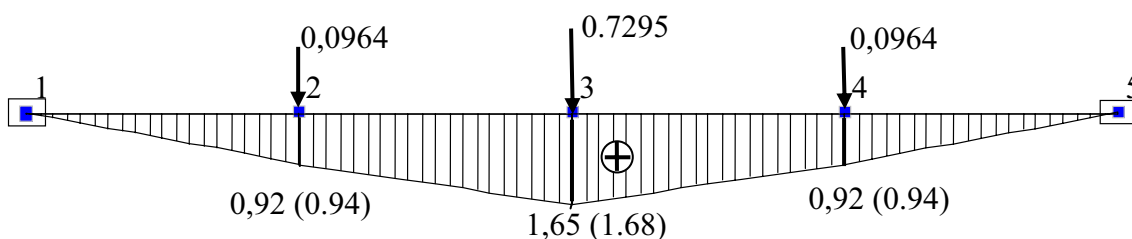

г) Эпюра M'' (соответствует силам вектора s'' (см. 2.79 в части 1 УМК и в [4])

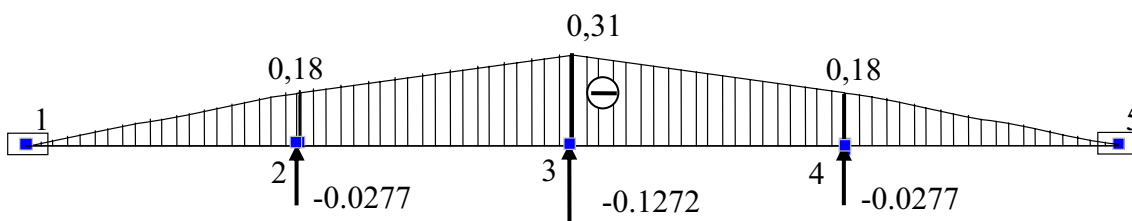

д) Границы изменения ординат суммарной эпюры M



Рис. 14

Перемещения при установившихся гармонических колебаниях (загружение «гарм.-3») выдаются также в виде двух амплитудных значений (см. (2.78) и рис. 2.7, а, б в части 1 УМК и в [4]):

П Е Р Е М Е Щ Е Н И Я У З Л О В, мм					
	1	2	3	4	5
1 - (св-б)					
Z		-1.034	-1.452	-1.034	
2 - (св-д)					
Z		-.4992	-.7262	-.4992	
3 - 1 (гарм-3)					
Z		-.2895	-.4174	-.2895	(рис. 14, а)
3 - 2					
Z		.0557	.08	.0557	(рис. 14, б)

Ординаты эпюр изгибающих моментов (и не приведенных здесь поперечных сил) выдаются в приведенной ниже таблице при установившихся гармонических колебаниях в виде двух величин, соответствующих действию векторов s' и s'' суммарной (по всем СФК) нагрузки (см. табл. усилий и эпюры M_1 и M_2 на 14, в, з).

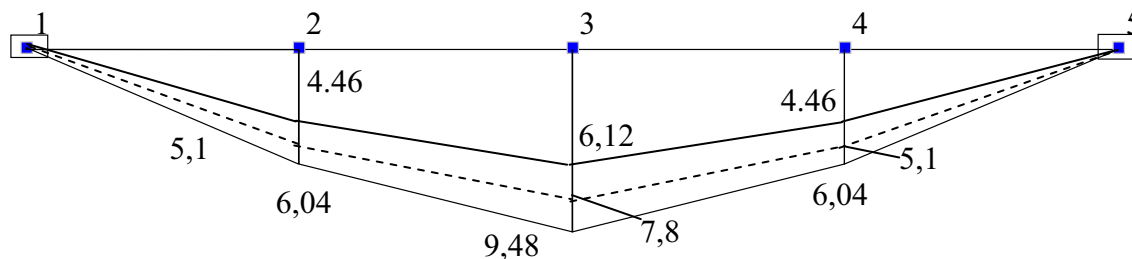
У С И Л И Я В Э Л Е М Е Н Т А Х, тс·м									
	2_	1-1	1-2	2-1	2-2	3-1	3-2	4-1	4-2
1 - (св-б)									
M			3.6	3.6	4.8	4.8	3.6	3.6	
2 - (св-д)									
M			1.5	1.5	3.	3.	1.5	1.5	
3 - 1 (гарм-3)									
M			.9224	.9224	1.652	1.652	.9224	.9224	
3 - 2									
M			-.1827	-.1827	-.3099	-.3099	-.1827	-.1827	
3 - S1									
M			.9403	.9403	1.68	1.68	.9403	.9403	

Кроме того, в таблице усилий в узлах k балки выдаются *расчетные значения* ординат эпюры $M_{д,р}$ при динамическом нагружении 3 «гарм-3» (на рис. 14, в расчетные значения ординат указаны в скобках).

Суммарные значения искомых величин от статических и динамического нагружений получатся суммированием соответствующей величины от статических нагружений и ее *расчетного значения при динамическом воздействии*. На рис. 14, д штриховой линией показана суммарная эпюра $M_{ст}$ от статических нагружений и сплошными линиями показано изменение ординат

суммарной эпюры $M = M_{ст} \pm M_{д}$ при установившихся гармонических колебаниях балки около статического положения равновесия.

Криволинейность эпюр между подсчитанными ординатами незначительна (см. вариант расчета по схеме с одной степенью свободы (рис. 8)), поэтому она на рис. 14 не отражена.

Пример расчетов вручную. С помощью полученных в части 1 УМК и пособия [4] формул продемонстрируем выполнение некоторых расчетов в рассматриваемой задаче вручную. Исходными данными для выполнения расчетов вручную будем считать определенные в результате модального анализа СЧ и СФК для рассматриваемой балки как для системы с тремя степенями свободы.

1. Вычисление векторов инерционных сил в СФК по формуле (2.70) (здесь и далее приведены номера формул и подразделов взятых из части 1 УМК и пособия [4]).

Предварительно по формуле (2.60) определим постоянные $\bar{\eta}_i$ ($i = 1, 2, \dots, n$), затем по формуле (2.64) – соответствующие векторы $\boldsymbol{\eta}_i$ локальных коэффициентов СФК и по формуле (2.74) – максимальные значения коэффициентов динамичности β_i (при $\gamma_n = 0$).

Пример вычислений для первой СФК ($i = 1$) приведен ниже, а результаты вычислений для всех СФК ($i = 1, 2, 3$) приведены в табл. 1.2.

$$\bar{\eta}_1 = \frac{(\bar{\mathbf{u}}_1)^T \mathbf{p}_0}{(\bar{\mathbf{u}}_1)^T \mathbf{M} \bar{\mathbf{u}}_1} = \frac{(\bar{\mathbf{y}}_1)^T \mathbf{p}_0}{(\bar{\mathbf{y}}_1)^T \mathbf{G} \bar{\mathbf{y}}_1} \cdot \frac{g}{\bar{u}_{31}} = \frac{(0.7 \ 1 \ 0.7) \begin{pmatrix} 0 \\ 0.42 \\ 0 \end{pmatrix}}{(0.7 \ 1 \ 0.7) \begin{bmatrix} 1.2 & & \\ & 2.7 & \\ & & 1.2 \end{bmatrix} \begin{pmatrix} 0.7 \\ 1 \\ 0.7 \end{pmatrix}} \cdot \frac{g}{\bar{u}_{31}} = 0.108 \frac{g}{\bar{u}_{31}};$$

$$\boldsymbol{\eta}_1 = \bar{\eta}_1 \bar{\mathbf{u}}_1 = \bar{\eta}_1 \bar{\mathbf{y}}_1 \bar{u}_{31} = 0.108 \begin{pmatrix} 0.7 \\ 1 \\ 0.7 \end{pmatrix} \frac{g}{\bar{u}_{31}} \bar{u}_{31} = \begin{pmatrix} 0.076 \\ 0.108 \\ 0.076 \end{pmatrix} g;$$

$$\beta_1 = \frac{1}{1 - (\theta/\omega_1)^2} = \frac{1}{1 - (52.33/72.51)^2} = 2.11;$$

$$\mathbf{s}_{o1} = \mathbf{M} \boldsymbol{\eta}_1 \beta_1 = \frac{\mathbf{G}}{g} \boldsymbol{\eta}_1 \beta_1 = \begin{pmatrix} S_{2,1} \\ S_{3,1} \\ S_{4,1} \end{pmatrix} = \frac{1}{g} \begin{bmatrix} 1.2 & & \\ & 2.7 & \\ & & 1.2 \end{bmatrix} \begin{pmatrix} 0.076 \\ 0.108 \\ 0.076 \end{pmatrix} g \cdot 2.11 = \begin{pmatrix} 0.091 \\ 0.292 \\ 0.091 \end{pmatrix} \cdot 2.11 = \begin{pmatrix} 0.19 \\ 0.62 \\ 0.19 \end{pmatrix} \text{ тс.}$$

2. Выполнение контроля разложения вектора \mathbf{p}_0 по СФК. Обратим внимание на следующий возможный контроль расчетов, выполненных в табл. 2.2. Если подставить выражение (2.58) для вектора заданной нагрузки и выражение (2.59) для коэффициента разложения в (2.55), то получим формулу, отражающую разложение вектора \mathbf{p}_0 в виде:

$$\mathbf{p}_o = \sum_{i=1}^n \mathbf{M} \bar{\mathbf{u}}_i \bar{\eta}_i = \sum_{i=1}^n \mathbf{M} \eta_i = \mathbf{M} \sum_{i=1}^n \eta_i = \frac{\mathbf{G}}{g} \sum_{i=1}^n \eta_i. \quad (2.81)$$

Т а б л и ц а 1.2

i	$\bar{\eta}_i, 1/c^2$	$\eta_i, м/c^2$	$\mathbf{M}\eta_i, тс$	β_i	$\mathbf{s}_{oi}, тс$
1	0.108	$\begin{pmatrix} 0.076 \\ 0.108 \\ 0.076 \end{pmatrix} g$	$\begin{pmatrix} 0.091 \\ 0.292 \\ 0.091 \end{pmatrix}$	2.11	$\begin{pmatrix} 0.19 \\ 0.62 \\ 0.19 \end{pmatrix}$
2	0	$\begin{pmatrix} 0 \\ 0 \\ 0 \end{pmatrix}$	$\begin{pmatrix} 0 \\ 0 \\ 0 \end{pmatrix}$	≈ 1	$\begin{pmatrix} 0 \\ 0 \\ 0 \end{pmatrix}$
3	-0.076	$\begin{pmatrix} -0.076 \\ 0.047 \\ -0.076 \end{pmatrix}$	$\begin{pmatrix} -0.091 \\ 0.127 \\ -0.091 \end{pmatrix}$	≈ 1	$\begin{pmatrix} -0.091 \\ 0.127 \\ -0.091 \end{pmatrix}$

В нашем случае проверка (2.81) выполняется:

$$\begin{pmatrix} 0 \\ 0.42 \\ 0 \end{pmatrix} = \begin{pmatrix} 0.091 \\ 0.292 \\ 0.091 \end{pmatrix} + \begin{pmatrix} 0 \\ 0 \\ 0 \end{pmatrix} + \begin{pmatrix} -0.091 \\ 0.127 \\ -0.091 \end{pmatrix}. \quad (2.82)$$

3. Вычисление перемещений и усилий в СФК в любом сечении k балки. Вектору инерционных нагрузок \mathbf{s}_i (2.70) соответствует вектор прогибов балки \mathbf{u}_i (2.69) и усилия y_{ki} в любом сечении k , которые можно определить по формуле (2.71). Для сокращения ручных вычислений по формулам (2.69) и (2.71) ограничимся вычислением соответственно прогиба и изгибающего момента только в среднем сечении балки (узел 3 в принятой для МКЭ расчетной схеме) (табл.2.2).

4. Сопоставление суммарного вектора инерционных нагрузок по всем СФК, вычисленного по формуле (2.76) и по формуле (2.79). Этот вектор во всех СФК (при $\gamma_n = 0$) определяется по формуле (2.76) при синусе равном единице.

Т а б л и ц а 2.2

i	$Z_{3i}, мм$	$M_{3i}, тс \cdot м$
1	$Z_{31} = \frac{0.108}{(72.51)^2} \cdot 2.11 = \frac{0.228}{5257.7} = 0.04$	$M_{31} = 0.5 \cdot 4 - 0.19 \cdot 2 = 1.62 тс \cdot м$
2	0	0
3	$Z_{33} = \frac{0.047}{(664)^2} \cdot 1 \approx 0$	$M_{33} = -0.0275 \cdot 4 + 0.091 \cdot 2 = 0.072 тс \cdot м$

В этом случае (без сдвига по фазе) векторы амплитуд \mathbf{s}_{oi} просто суммируются по всем СФК, т. к. без учета сил неупругого сопротивления они изменяются во времени синхронно:

$$\mathbf{s}_p = \begin{pmatrix} S_{2p} \\ S_{3p} \\ S_{4p} \end{pmatrix} = \sum_{i=1}^3 \mathbf{s}_{oi} = \begin{pmatrix} 0.19 \\ 0.62 \\ 0.19 \end{pmatrix} + \begin{pmatrix} 0 \\ 0 \\ 0 \end{pmatrix} + \begin{pmatrix} -0.091 \\ 0.127 \\ -0.091 \end{pmatrix} = \begin{pmatrix} 0.1 \\ 0.75 \\ 0.1 \end{pmatrix} \text{ тс.} \quad (2.83)$$

В приведенной таблице результатов расчета инерционных сил в программе SCAD приводятся не векторы \mathbf{s}_{oi} СФК, а векторы \mathbf{s}' и \mathbf{s}'' (2.79). Тогда расчетный вектор \mathbf{s}_p получится (2.84) подсчетом по формуле вида (1.112).

$$\mathbf{s}_p = \begin{pmatrix} S_{2p} \\ S_{3p} \\ S_{4p} \end{pmatrix} = \mathbf{s}' + \mathbf{s}'' = \sqrt{\begin{pmatrix} 0.096 \\ 0.73 \\ 0.096 \end{pmatrix}^2 + \begin{pmatrix} -0.028 \\ -0.127 \\ -0.028 \end{pmatrix}^2} = \begin{pmatrix} 0.1 \\ 0.74 \\ 0.1 \end{pmatrix} \text{ тс.} \quad (2.84)$$

Этот вектор в программе SCAD не вычисляется.

5. Вычисление расчетного изгибающего момента в среднем сечении балки.

Суммирование амплитудных значений изгибающего момента, вычисленных в среднем сечении балки (узел 3 в расчетной схеме МКЭ балки) для всех трех СФК (см. табл. 2.4), выполняется (без учета сил неупругого сопротивления колебаниям) по формуле (2.85) аналогичной (2.83):

$$M_{3p} = \sum_{i=1}^3 M_{3i} = 1.62 + 0 + 0.072 = 1.69 \text{ тс}\cdot\text{м.} \quad (2.85)$$

В программе SCAD эта расчетная величина была вычислена по формуле (2.80) (см. строку S1 в табл. усилий программы SCAD):

$$M_{3p} = \sqrt{(1.65)^2 + (0.31)^2} = 1.68 \text{ тс}\cdot\text{м.} \quad (2.86)$$

Как видим, расчеты, выполненные двумя способами вычисления расчетных величин (по программе SCAD и вручную), приводят практически к одинаковым результатам.

Сопоставление результатов расчетов по двум расчетным схемам

Сопоставление результатов расчета рассматриваемой балки по определению ее максимального прогиба и максимального изгибающего момента по рассмотренным двум расчетным схемам показывает, что даже использование для динамического расчета расчетной схемы с одной степенью свободы дает вполне удовлетворительные результаты по искомым величинам.

Номера ссылок на учебную литературу, использованные в расчетной работе, соответствуют библиографическому списку к УМК, приведенному на с. 123.

САНКТ-ПЕТЕРБУРГСКИЙ
ГОСУДАРСТВЕННЫЙ ПОЛИТЕХНИЧЕСКИЙ
УНИВЕРСИТЕТ

ИНЖЕНЕРНО-СТРОИТЕЛЬНЫЙ ФАКУЛЬТЕТ

Кафедра гражданского строительства и прикладной экологии
Кафедра строительной механики и теории упругости

ОТЧЕТ

о выполнении расчетного задания 2

**Динамические расчеты ВЭУ
с использованием программы SCAD**

(шифр задания)

Выполнил студент

группы

Оценка работы преподавателем

С.-Петербург

2009

СОДЕРЖАНИЕ

Задание	с. 156
1. Определение СЧ и СФК ВЭУ (модальный анализ)	158
1.1 Определение вручную (без использования программы SCAD) первой СЧ ВЭУ по расчетной схеме системы с одной степенью свободы.....	158
1.2 Определение первой СЧ и соответствующей СФК ВЭУ по расчетной схеме системы с одной степенью свободы с использованием программы SCAD для ПК.	159
2. Расчет ВЭУ на установившиеся гармонические колебания, связанные с вращением ВК, по расчетной схеме системы с одной степенью свободы	162
3. Расчет ВЭУ на сейсмическое воздействие по СНиП [18] «Строительство в сейсмических районах» по расчетной схеме системы с одной степенью свободы	166
4. Расчет ВЭУ на ветровую нагрузку, действующую на башню	173

ЗАДАНИЕ

по курсовой расчетной работе

**Динамические расчеты ВЭУ
с использованием программы SCAD**(шифр задания $ABCD =$)**Требуется:****1. Определить собственные частоты (СЧ) и собственные формы колебаний ВЭУ.****Методические указания:**

1. Использовать расчетную схему ВЭУ в виде системы с одной степенью свободы [4]. Задачу решить с применением программы SCAD и вручную.
2. Оба расчета выполнить без учета деформаций фундамента и основания [4, 9].

Исходные данные для расчетной схемы системы**при решении модальной задачи (см. табл. 2.1 типового задания)**

1. Суммарная масса гондолы (с ВК и оборудованием) $m_r = 6000$ кг.
2. Металлическая башня (сталь специальная) в виде цилиндра высотой $l_0 = 29$ м с осредненными по высоте башни диаметром срединной поверхности $d_0 = 2.1$ м и толщиной стенки $t_0 = 10$ мм.
3. Нижнее сечение башни принять жестко защемленным.

2. Определить усилия, передающиеся от башни ВЭУ на фундамент, при установившихся гармонических колебаниях, вызванных вращением ветроколеса (ВК)**Методические указания:**

1. Расчет выполнить вручную в соответствии с учебным пособием [4] и с использованием программы SCAD по методике, изложенной в учебных пособиях [1, 2, 4, 23]. Рассмотреть вариант расчета для расчетной схемы с одной степенью свободы.

Исходные данные для расчетной схемы системы при гармонических колебаниях

1. Диаметр ВК – $D_{BK} = 18$ м.
2. Масса ВК – $m_{BK} = 2600$ кг.
3. Эксцентриситет e центра масс ВК по отношению к оси вращения ВК (по рекомендации [24]) принят равным $0.25\% D_{BK}$, т.е.: $e = 0.0025 D_{BK}$.
4. Номинальная рабочая частота вращения ВК – $n_{BK} = 100$ об/мин.
5. Логарифмический коэффициент затухания колебаний башни в виде металлической трубы в соответствии со СНиП [26] равен $\delta_{л} = 0.15$.

3. Определить усилия, передающиеся от башни ВЭУ на фундамент при сейсмическом воздействии в рамках линейно-спектральной (ЛСТ) теории расчета**Методические указания:**

1. Расчет выполнить в соответствии с действующим СНиП «Строительство в сейсмических районах» [18]. Получение формул, использованных в указанных СНиП [18], продемонстрировано в части 1 УМК и в учебном пособии [4]. Рассмотреть вариант расчета системы с одной степенью свободы.

Исходные данные для расчетной схемы системы при расчете на сейсмическое воздействие по СНиП

1. Расчетная сейсмичность района расположения ВЭУ по принятой в России шкале MSK-64 [6, 7], – 9 баллов.

2. Сейсмическое воздействие горизонтальное. При принятой в программе SCAD общей системе координат это означает, что сейсмическое воздействие направлено параллельно оси X.

4. Определить усилия, передающиеся от башни ВЭУ на фундамент от ветрового воздействия на ВЭУ

Методические указания:

1. Расчет ветровой нагрузки на башню ВЭУ выполнить в соответствии с действующим СНиП «Нагрузки и воздействия» [26].

2. Расчет ветровой нагрузки на ВК ВЭУ выполнить приближенно по рекомендациям учебного пособия [7].

Список литературы к заданию 2

(номера источников совпадают с номерами библиографического списка к УМК (с. 123))

1. **Константинов И.А., Лалин В.В., Лалина И.И.** Строительная механика. Расчет стержневых систем с использованием программы SCAD. Учебно-методический комплекс: СПб.: Изд-во Политехн. ун-та. 2007.460с.

2. **Константинов И.А., Лалин В.В., Лалина И.И.** Строительная механика. Часть 1. Расчет статически определимых стержневых систем с использованием программы SCAD. Учебное пособие: СПб.: Изд-во Политехн. ун-та. 2008.260с.

4. **Константинов И.А., Лалин В.В., Лалина И.И.** Динамика сооружений. Применение программы SCAD для решения задач. Учеб. пособие. СПб.: Изд-во Политехн. ун-та, 2007. 124 с

9. **Елистратов В.В., Константинов И.А., Панфилов А.А.** Динамические расчеты системы «Ветроэнергетическая установка – фундамент – основание». Учеб. пособие. СПб.: Изд-во СПбГТУ, 1999, 49с.

15. **Корнев Б.Г., Рабинович И.М.** Справочник по динамике сооружений. М.: Стройиздат, 1972.

18. **СНиП II-7-81***. Строительство в сейсмических районах /Госстрой России. М., 2000.

23. **Карпиловский В.С., Криксунов Э.З., Маляренко А.А., Перельмутер А.В., Перельмутер М.А.** Вычислительный комплекс SCAD: – М.:Изд-во АСВ, 2004. – 592 с.

24. **Елистратов В.В., Константинов И.А., Панфилов А.А.** Нагрузки на элементы ветроэнергетической установки, на ее фундамент и основание. Учеб. пособие. СПб.: Изд-во СПбГТУ, 1999. 38 с.

26. **СНиП 2.01.07–85.** Нагрузки и воздействия /Госкомитет СССР М.,1987.

1. Определение СЧ и СФК ВЭУ (модальный анализ)

1.1. Определение вручную (без использования программы SCAD) первой СЧ ВЭУ по расчетной схеме системы с одной степенью свободы

Будем рассматривать расчетную схему ВЭУ как систему с одной степенью свободы (рис. 1.1, а).



Рис. 1.1

В этой расчетной схеме:

масса гондолы $m_г$, кг, приведена к точечной массе, расположенной в точке пересечения оси башни с ее верхним сечением;

распределенная масса башни с интенсивностью $\mu_б = \rho_б \cdot A_б$, кг/м, где $A_б = (\pi d_о) t_о$ м², – площадь поперечного сечения цилиндрической башни, заменена двумя точечными приведенными массами $m_пр = k_пр \cdot m_б$, расположенными по концам башни.

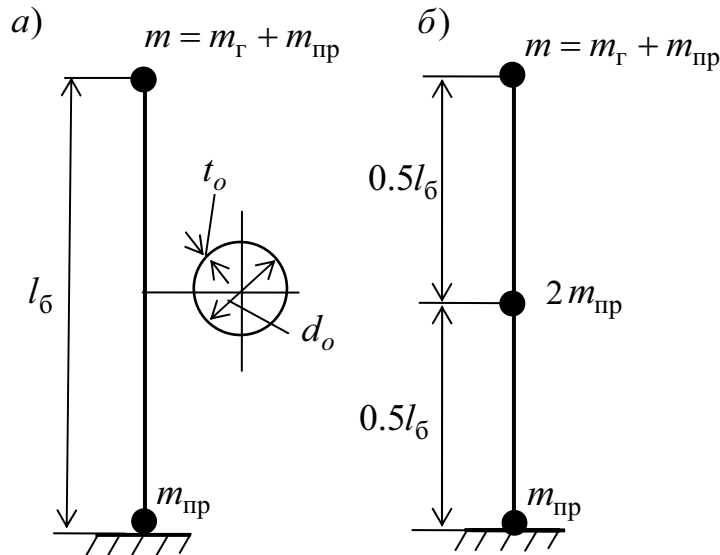
При этом приведении полная масса башни $m_б = \mu_б l_б = \rho_б \cdot (A_б \cdot l_б)$, кг, умножается на коэффициент приведения $k_пр$, значение которого при использовании МКЭ зависит от числа стержневых конечных элементов, на которые разбивается башня ВЭУ. В принятой расчетной схеме башня аппроксимирована одним КЭ типа 2 (по классификации в программе SCAD). При этом масса КЭ заменяется двумя равными точечными массами, приложенными по концам КЭ. Тогда $k_пр = 0.5$ и $m_пр = 0.5m_б$.

Деформируемость основания и фундамента пока учитывать не будем. Поэтому башня ВЭУ считается жестко защемленной в нижнем сечении.

Поскольку масса башни, приведенная к нижнему сечению, попадает в это заземленное (неподвижное) сечение башни, то полученная система (с одной суммарной массой $m = m_{\Gamma} + m_{\text{пр}}$ в верхнем сечении башни) может рассматриваться как система с одной степенью свободы в горизонтальном направлении.

Единственная (первая) собственная **круговая** частота этой системы может быть определена по формуле

$$\omega_1 = \sqrt{\frac{1}{\delta_{11} m_1}}, \text{ рад/с.} \quad (1.1)$$

В учебном пособии [9] эта формула для ВЭУ приведена к виду:

$$\omega_1 = \frac{\alpha_1^2}{l_6^2} \sqrt{\frac{E_6 I_6}{\mu_6}}, \text{ рад/с.} \quad (1.2)$$

$$\text{Здесь: } \alpha_1 = 4 \sqrt{\frac{3}{(n + k_{\text{пр}})}}; \quad n = \frac{m_{\Gamma}}{m_6}; \quad I_6 = \pi r_o^3 t_o.$$

В нашем случае:

$$m_{\Gamma} = 6 \text{ т}, \quad A_6 = (3.14 \cdot 2.1) \cdot 0.01 = 0.066 \text{ м}^2; \quad \mu_6 = 7.85 \cdot 0.066 = 0.52 \text{ т/м};$$

$$m_6 = 0.52 \cdot 29 = 15.1 \text{ т}; \quad n = \frac{6}{15.1} = 0.4; \quad \alpha_1 = 4 \sqrt{\frac{3}{(0.4 + 0.5)}} = 1.35$$

$$E_6 = 2.06 \cdot e + 08 \text{ кН/м}^2;$$

$$I_6 = 3.14 \cdot (1.05)^3 \cdot 0.01 = 0.0363 \text{ м}^4.$$

$$E_6 I_6 = 7477800 \text{ кН} \cdot \text{м}^2 = 7477800 \cdot (\text{т} \cdot \text{м/с}^2) \cdot \text{м}^2$$

Тогда

$$\omega_1 = \frac{1.35^2}{29^2 (\text{м}^2)} \sqrt{\frac{7477800 (\frac{\text{М}^4}{\text{с}^2})}{0.52 (\frac{\text{М}^4}{\text{с}^2)}}} = 8.2 (1/\text{с}), (\text{рад/с}). \quad (1.3)$$

Примечание. Как показано в [9], более точное значение СЧ получается при использовании для верхней приведенной массы значения $k_{\text{пр}} = 33/140 = 0.24$. Тогда

$$\alpha_1 = 4 \sqrt{\frac{3}{(0.4 + 0.24)}} = 1.47 \text{ и}$$

$$\omega_1 = \frac{1.47^2}{29^2 (\text{м}^2)} \sqrt{\frac{7477800 (\frac{\text{М}^4}{\text{с}^2})}{0.52 (\frac{\text{М}^4}{\text{с}^2)}}} = 9.74 (1/\text{с}), (\text{рад/с}). \quad (1.4)$$

СФК в системе с одной степенью свободы определяется горизонтальным перемещением массы m .

При использовании программы SCAD для расчетной схемы с одной степенью свободы башня ВЭУ представляется в виде одного конечного элемента (КЭ) типа 2 «Элемент плоской рамы». В этом случае при приведении массы башни к

узлам КЭ в программе SCAD используется $k_{пр} = 0.5$, поэтому первая СЧ ω_1 будет иметь значение, полученное в выражении (1.3).

1.2. Определение первой СЧ и соответствующей СФК ВЭУ по расчетной схеме системы с одной степенью свободы с использованием программы SCAD для ПК.

1. Выполняем первый и второй этапы решения задачи с помощью программы SCAD [1, 2, 4, 23], в результате чего будет создана расчетная схема ВЭУ в виде, приведенном на рис.1.2.





Рис. 1.2

2. Для загрузки построенной расчетной схемы динамическим воздействием в разделе «Загрузки» на инструментальной панели нажимаем кнопку  [4, 23]. Откроется диалоговое окно, в котором выбираем «Создать новое загрузение». Далее выбираем «Модальный анализ» и задаем требуемое число СФК: 1.

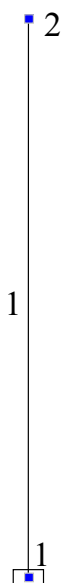

Затем открываем окно  «Инерционные характеристики» и выбираем «Задание масс». Заполняем диалоговое окно (оно приведено ниже) по заданию веса $G = m_t \cdot g = 6 \cdot 9.81 = 58.86$ кН точечной массы в узле 2. Для ввода этого значения отметим узел 2 и подтверждаем сделанный выбор нажатием в меню раздела «Загрузки» зеленого цвета галочки «ОК».

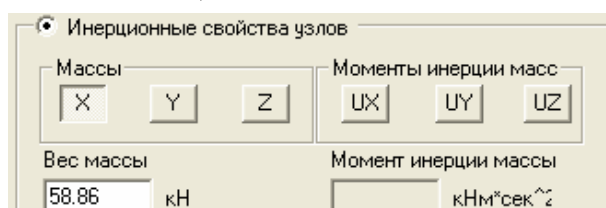

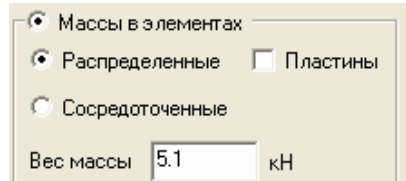
Затем аналогичными действиями вводится вес $q_6 = \mu_6 \cdot g = 0.52(\text{т/м}) \cdot 9.81(\text{м/с}^2) = 5.1 \text{ кН/м} \cdot 1 \text{ м} = 5.1 \text{ кН}$ одного погонного метра башни:



Эти данные относим к конечному элементу №1 расчетной схемы.

В результате (при нажатых кнопках  и ) получим расчетную схему в виде:



Рис.1.3

Сохраняем загрузку с названием «мод-1» и выполняем расчет. В результате, используя возможность редактирования таблиц с результатами, получим (после редактирования) таблицы в следующем виде:

Единицы измерения усилий: кН

Единицы измерения моментов: кН*м

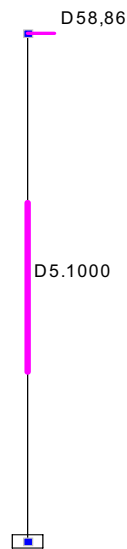
РАСПРЕДЕЛЕНИЕ ВЕСОВ МАСС						
2						
1 - (модальный анализ ВЭУ-1кэ)						
X		132.8				
Загру:	N	СОБСТВ.	ЧАСТОТЫ		ПЕРИОДЫ	
	: П/П	:	:-----		:-----	
жение:	:	ЗНАЧЕНИЯ	1/С	ГЦ	С	
1	1	.1200906	8.327042	1.325962	.7541693	

2

1 - 1 (модальный анализ ВЭУ-1кэ)

X 1.

Собственная форма колебаний, соответствующая первой собственной частоте ВЭУ, полученной по выбранной расчетной схеме, имеет вид, изображенный на рис. 1.4.



Рис. 1.4

Примечание. Значение первой СЧ (1.3) при расчете МКЭ с помощью программы SCAD уточнится при увеличении числа участков, на которых распределенная масса конечных элементов заменяется точечными массами, приложенными по их концам (в расчетной схеме МКЭ это означает увеличение числа конечных стержневых элементов по длине башни). В данной курсовой работе ограничимся рассмотрением только расчетной схемы с одной степенью свободы.

2. Расчет ВЭУ на установившиеся гармонические колебания, вызванные вращением ветроколеса

Центр масс ВК имеет эксцентриситет e по отношению к его геометрической оси вращения. В результате вращения ВК дисбаланс массы ВК приведет к возникновению вращающейся центробежной силы. Проекция этой силы на горизонтальную ось, проходящую перпендикулярно оси башни, будет изгибать башню ВЭУ в плоскости YOZ и создавать изгибающий момент и поперечную силу, передающуюся на фундамент ВЭУ.

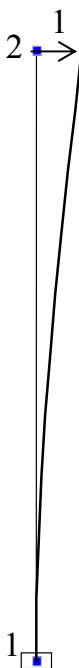
Представим действие этой силы на башню в виде, показанном на рис. 2.1,



Рис. 2.1

где $P(t) = P_o \sin \theta t$. Амплитуда P_o этой силы представляет собой центробежную силу, определяемую по формуле

$$P_o = m_{\text{БК}} \cdot e \cdot \theta^2. \quad (2.1)$$

В нашем случае: $m_{\text{БК}} = 2.6$ т; $e = 0.0025 \cdot 18 = 0.045$ м; $\theta = (100/60) \cdot 2\pi = 10.5$ рад/с. Поэтому

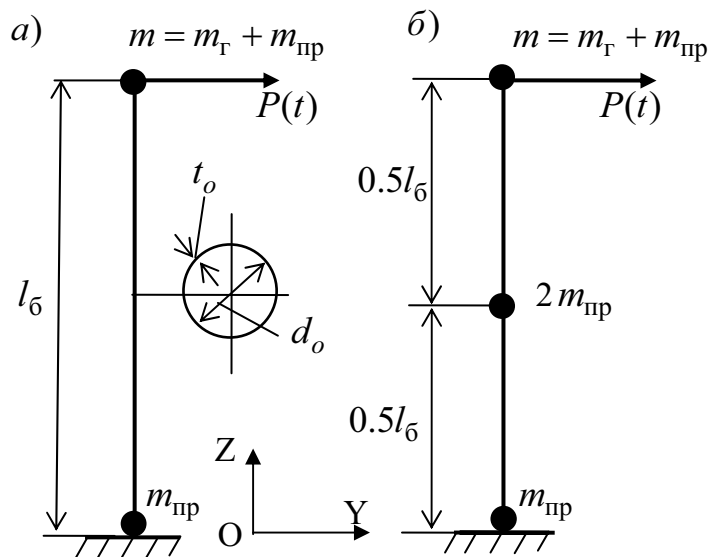
$$P_o = 2.6 \cdot 0.045 \cdot (10.5)^2 = 13 \text{ кН}. \quad (2.2)$$

Задачу об установившихся гармонических колебаниях башни под действием силы $P(t) = P_o \sin \theta t$ решим МКЭ, реализованном в программе SCAD. Расчет выполним с помощью расчетной схемы МКЭ, использованной для модального анализа. Для ее загрузки новым динамическим воздействием на инструментальной панели в разделе «Загрузки» снова нажимаем кнопку **D**. Откроется уже известное диалоговое окно, в котором выбираем «Создать новое загрузение». Далее выбираем «Гармонические колебания» и выполняем соответствующее задание исходных данных:

Ввод параметров динамической нагрузки		Гармонические колебания	
<input type="radio"/>	Учет промежуточных резонансных состояний		
<input checked="" type="radio"/>	Расчет на заданную частоту		
Число учитываемых форм собственных колебаний	<input type="text" value="1"/>		
Коэффициент неупругого сопротивления материала	<input type="text" value="0.05"/>		
Круговая частота внешнего воздействия	<input type="text" value="10.5"/>	рад/сек	
Точность вычисления частоты	<input type="text" value="0.01"/>		

Примечание к рассмотренному окну. Коэффициент неупругого сопротивления γ_H для стальной башни возьмем в соответствии с зависимостью его от логарифмического коэффициента δ_L (см. часть 1 УМК и учебное пособие [4]):

$\gamma_H = \delta_L / \pi .$	(2.3)
-------------------------------	-------

В соответствии с указаниями СНиП [26] для стальных башен можно принять $\delta_L \cong 0.15$. Тогда $\gamma_H \cong 0.05$.

Затем на инструментальной панели раздела загрузка нажимаем кнопку



«Инерционные характеристики» и выбираем «Гармонические колебания».

Заполняем появившееся диалоговое окно:

Эти данные относим к узлу 2 расчетной схемы.

Затем снова открываем кнопку «Инерционные характеристики» и

выбираем «Задание масс». Заполняем диалоговое окно по заданию веса $q_6 = \mu_6 \cdot g = 0.52(\text{т/м}) \cdot 9.81(\text{м/с}^2) = 5.1 \text{ кН/м} \cdot 1 \text{ м} = 5.1 \text{ кН}$ одного погонного метра башни:

Эти данные относим к КЭ №1 расчетной схемы.

В результате (при нажатых кнопках и) получим расчетную схему, приведенную на рис. 1.3.

Сохраняем загрузку с названием «гарм-1» и выполняем расчет. Используя возможность редактирования таблиц с результатами, получим таблицы в следующем виде:

Единицы измерения усилий: кН
Единицы измерения моментов: кН*м

РАСПРЕДЕЛЕНИЕ ВЕСОВ МАСС	
2	
1 -	(гарм1-распр-си)
X	133

Загру:	N	СОБСТВ.	ЧАСТОТЫ		ПЕРИОДЫ
жение:	П/П	ЗНАЧЕНИЯ	1/С	ГЦ	С
1	1	.1200906	8.327042	1.325962	.7541693

ФОРМЫ КОЛЕБАНИЙ	
2	
1 -	1 (гарм1-распр-си)
X	1.
UY	.05

ИНЕРЦИОННЫЕ НАГРУЗКИ	
2	
1 -	1 (гарм1-распр-си)
X	-23.
1 -	2
X	-2.

Единицы измерения линейных перемещений: м

ПЕРЕМЕЩЕНИЯ УЗЛОВ	
2	
1 -	1 (гарм1-распр-си)
X	.0245
1 -	2
X	.0022

Единицы измерения усилий: кН
 Единицы измерения моментов: кН*м
 S1,S2, ... - расчетные значения

УСИЛИЯ /НАПРЯЖЕНИЯ/ В ЭЛЕМЕНТАХ			
	1-1	1-2	1-3
1 -	1 (гарм1-распр-си)		
M	669.4	334.7	
Q	-23.08	-23.08	-23.08
1 -	2		
M	59.91	29.95	
Q	-2.066	-2.066	-2.066
1 -	S1		
M	672.1	336.	
Q	-23.17	-23.17	-23.17

Примечание. В программе SCAD каждой форме колебаний соответствуют колебания по синусу и косинусу (см. [4]). Поэтому в таблицах появились расчетные усилия вида S1.

Расчетные усилия, действующие на фундамент в плоскости YOZ, приведены на рис. 2.2, б. Знак «минус» у значения силы Q в узле 1 таблицы усилий показывает, что в соответствии с местной системой координат (МСК) [1, 2, 4, 23] действующая в узле 1 на конечный элемент поперечная сила направлена в противоположную сторону оси Z1 МСК (рис. 2.2, а).



Рис. 2.2

3. Расчет ВЭУ на сейсмическое воздействие в соответствии со СНиП [18]

Рассмотрим ветроэнергетическую установку (ВЭУ) башенного типа с горизонтальной осью вращения ветроколеса (ВК) (рис. 3.1).

Установка подвержена горизонтальному сейсмическому воздействию интенсивностью 9 баллов по шкале *MSK* – 64, используемой в Российской Федерации для оценки интенсивности землетрясения [4, 6].

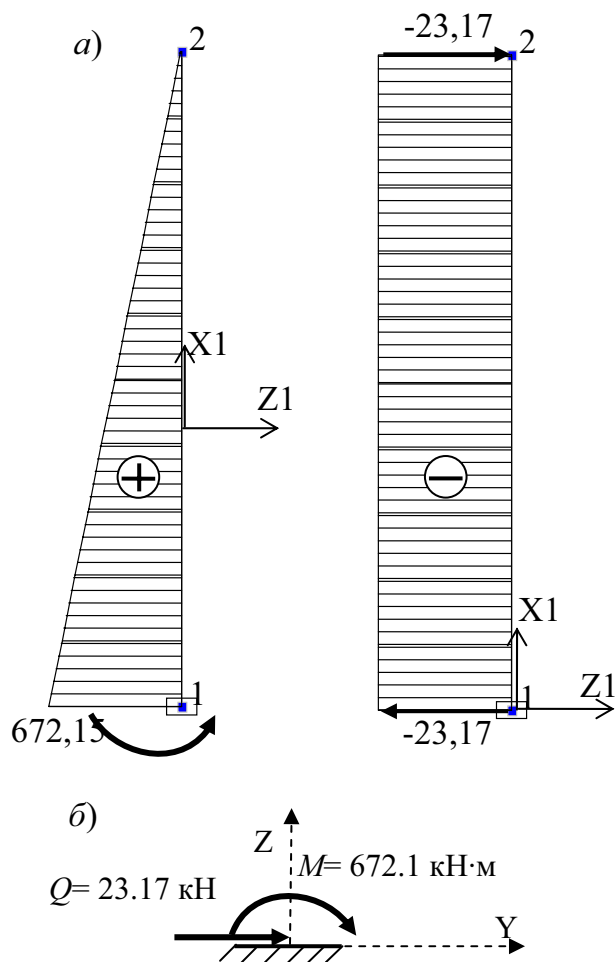

Рис. 3.1

Для составления расчетной схемы ВЭУ (на рис. 3.1 она приведена справа) используем данные об элементах ВЭУ, определяемые из табл. 2.1 задания 2 (см. часть 2 данного УМК) по цифрам шифра АВ, выданного преподавателем,

Для всех вариантов ВЭУ предполагается, что башня (3) представляет собой вертикальную трубу, выполненную из специальной стали. В рассматриваемом примере приняты следующие параметры трубы: средняя толщина стенки $t = 1$ см; средний диаметр по всей высоте $d_{ср} = 210$ см; длина $l_б$ трубы, на верхнем конце которой расположена гондола (1) с ветроколесом (2), равна 29 м.

Внутри гондолы находится вал ВК, его опорная конструкция, редуктор, генератор и другое оборудование ВЭУ [24]. Полная масса гондолы (вместе с ветроколесом) задана: $m_r = 6000$ кг.

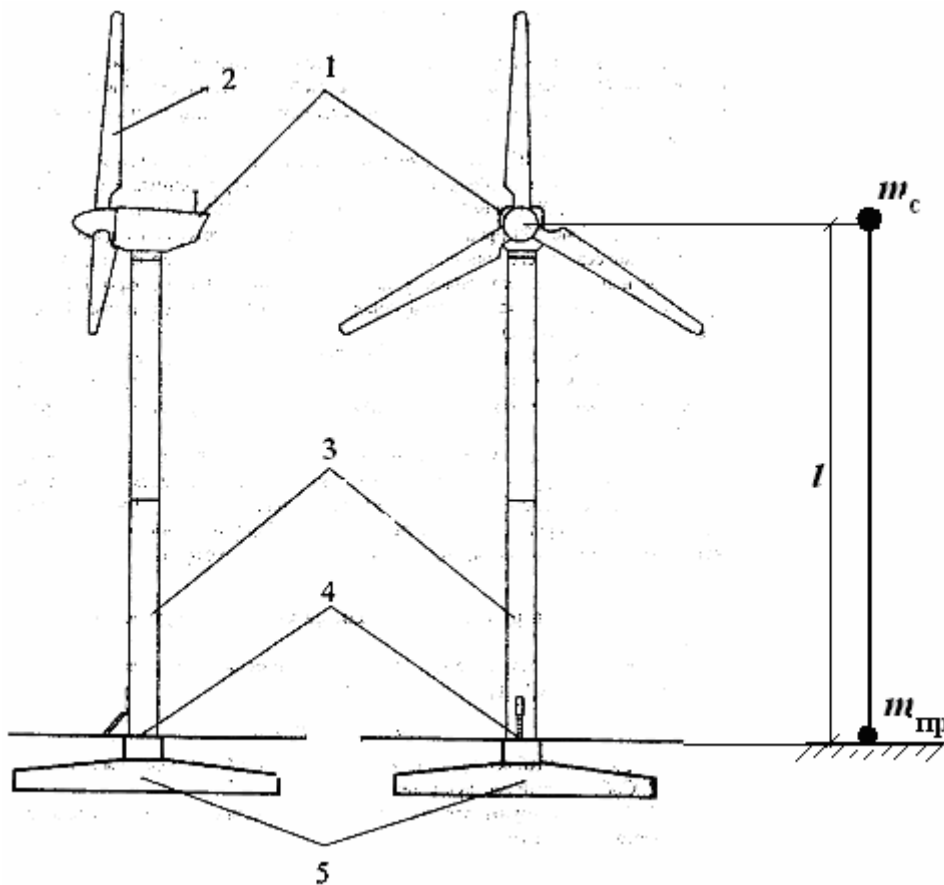
Требуется определить сейсмическую нагрузку на ВЭУ и соответствующие ей усилия, передающиеся от башни на фундамент при горизонтальном сейсмическом воздействии с использованием указаний СНиП [18].

Расчет выполним вручную и на ПК с использованием программы SCAD по приближенной расчетной схеме в виде системы с одной степенью свободы (см. рис. 3.1, схема справа) в следующей последовательности.

Расчет вручную [4, 18]

1. Выполняются предварительные расчеты для получения расчетной схемы ВЭУ в виде системы с одной степенью свободы

Башня ВЭУ представляет собой стержень с равномерно распределенной по его длине массой (линейной плотностью) $\mu_6 = \rho \cdot A_6 = 7.85 \cdot 0.066 = 0.52 \cdot \text{т/м}$, где $\rho = 7.85 \text{ т/м}^3$ – плотность стали; $A_6 = \pi d_{\text{ср}} \cdot t = 3.14 \cdot 2.1 \cdot 0.01 = 0.066 \text{ м}^2$ – площадь поперечного сечения башни.

При использовании программы SCAD при вводе исходных данных вводится не интенсивность распределенной массы $\mu_6 = 0.52 \text{ т/м}$, а интенсивность соответствующей распределенной силы тяжести массы (веса) $q_6 = \mu_6 \cdot g = 0.52 \cdot 9.81 = 5.1 \text{ кН/м}$.

Для получения расчетной схемы ВЭУ в виде системы с одной степенью свободы (см. рис. 1) равномерно распределенная масса башни приводится к сосредоточенным массам по ее концам КЭ: $m_{\text{пр}} = \mu_6 \cdot l / 2 = 0.52 \cdot 14.5 = 7.54 \text{ т}$.

Приведенная масса на верхнем конце суммируется с сосредоточенной массой гондолы, в результате чего получается суммарная масса $m_c = m_{\text{г}} + m_{\text{пр}} = 6 + 7.54 = 13.54 \text{ т}$.

Примечание.

Башня нижним торцом (4) крепится (например, с помощью анкерных болтов) к железобетонному фундаменту (5), расположенному в грунтовом основании. В примере, для упрощения задачи, будем пренебрегать податливостью грунтового основания и фундамента и будем полагать, что башня жестко защемлена по нижнему торцу. Поэтому приведенная масса, отнесенная к нижнему концу башни, считается присоединенной к массе фундамента и в упругих колебаниях башни не участвует.

В результате получена расчетная схема в виде невесомой линейно деформируемой консоли с одной верхней точечной массой $m_c = 13.54 \text{ т}$. Такая система при горизонтальном сейсмическом воздействии работает как система с одной степенью свободы.

При определении сейсмической силы, действующей на консоль, вместо массы используется ее сила тяжести [4, 18]:

$$Q_c = m_c \cdot g = 13.54 \cdot 9.81 = 132.83 \text{ кН} \cong 133 \text{ кН}.$$

2. Для полученной системы с одной степенью свободы выполняются расчеты по определению динамического коэффициента β_1 .

Динамический коэффициент β_1 определяется по одной из формул, приведенных в СНиП [4, 18], по значению периода T_1 собственных колебаний ВЭУ для рассматриваемой расчетной схемы в виде системы с одной степенью свободы. В свою очередь период находится по круговой частоте колебаний этой системы: $T_1 = 2\pi / \omega_1$, а круговая частота – по значению массы m_c и коэффициенту податливости δ упругой консоли (см. [1, 2, 4]).

Таким образом, расчеты по определению β_1 выполним в следующей последовательности.

2.1. Подсчитываем коэффициент упругой податливости консоли:

$$\delta = l^3 / 3EI = 29^3 / 3 \cdot 76311607 = 0.001065 \text{ м/кН.}$$

2.2. Находим круговую собственную частоту системы с одной степенью свободы:

$$\omega_1 = \sqrt{1/m_c \cdot \delta} = \sqrt{g/Q_c \cdot \delta} = \sqrt{9.81/132.83 \cdot 0.001065} = 8.327 \text{ рад/с.}$$

Примечание. При использовании этой формулы учащимся рекомендуется убедиться в правильности выбранной для расчета размерности каждой входящей в формулу величины.

2.3. Находим период собственных колебаний системы с одной степенью свободы:

$$T_1 = 2\pi / \omega_1 = 6.28 / 8.327 = 0.754 \text{ с.}$$

2.4. Подсчитываем динамический коэффициент по указаниям СНиП [4, 18].

Так как основание считается жестким, относим его к грунту I категории. Тогда [4, 18]:

$$\text{при } T \geq 0.4 \text{ с } \beta_1 = 2.5(\sqrt{0.4/T_1}) = 2.5\sqrt{0.4/0.754} = 1.82.$$

3. По СНиП [18] находятся коэффициенты, входящие в формулу для определения сейсмической нагрузки S .

3.1. В соответствии с расчетным баллом района (9 баллов) выбираем значение коэффициента $A = 0.4$, представляющего собой значение относительного ускорения поверхности Земли [4, 18].

3.2. Находим (см. табл. 3* СНиП [18]) значение коэффициента $K_1 = 1$ в предположении, что ВЭУ относится к сооружениям, в конструкции которых не допускаются повреждения и неупругие деформации.

3.3. Находим (см. табл. 6* СНиП [18]) значение коэффициента $K_\psi = 1.5$, поскольку ВЭУ относится к высоким сооружениям небольших размеров в плане.

4. Вычисляется сейсмическая нагрузка на ВЭУ в виде силы S :

$$S = K_1 Q A \beta K_\psi = 1 \cdot 132.83 \cdot 0.4 \cdot 1.82 \cdot 1.5 = 145 \text{ кН.}$$

5. На стержне-консоли строятся эпюры изгибающих моментов и поперечных сил

Расчетная сейсмическая сила S хотя и определена с помощью динамического расчета, но представляет собой статическую силу, то есть не зависит от переменной t . Поэтому и ординаты эпюр M и Q являются расчетными ординатами, не зависящими от времени (рис. 3.2).



Рис. 3.2

Знаки на эпюрах M и Q поставлены по правилу знаков, принятому в программе SCAD для плоских стержневых конечных элементов [1, 2].

6. Определяем усилия, передающиеся через нижний торец башни на фундамент

Анализ рис. 3.2 показывает, что на верхнюю плоскость фундамента ВЭУ через торец башни передается нагрузка в виде двух усилий (рис. 3.3). Эти усилия соответственно противоположны тем, которые действуют на нижний торец башни.

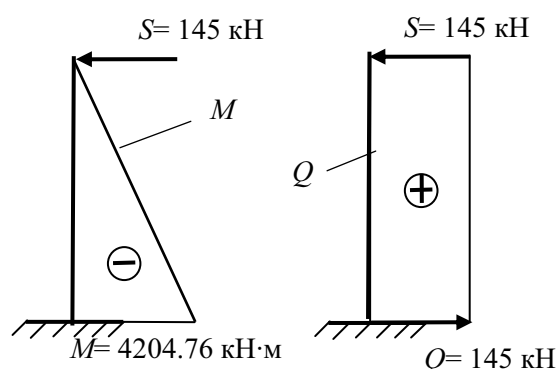



Рис. 3.3

Расчет на ПК с помощью программы SCAD

Используем расчетную схему ВЭУ уже использованную при предыдущих расчетах. Для проведения нового динамического расчета снова открываем раздел **Загружения** и на инструментальной панели нажимаем кнопку  и выбираем «Создать новое загружение». Откроется диалоговое окно (приведен один из его вариантов, зависящих от № версии программы SCAD) «Параметры динамических воздействий». На поле «Параметры динамической нагрузки»

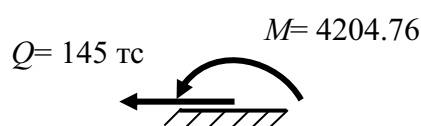
выбираем «Сейсмика по СНиП (01.01.2000)» и делаем запись (например, « сейсм-вэу1кэ») на светлом поле «Имя загрузки».

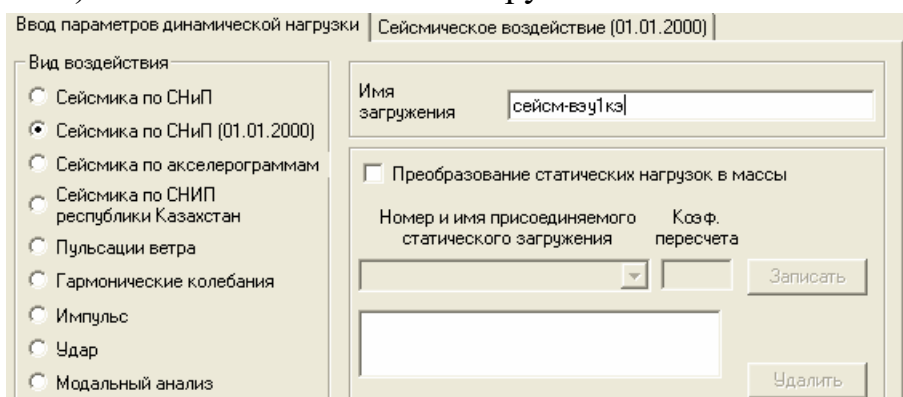

Затем выбираем в верхней части диалогового окна «Сейсмическое воздействие (01.01.2000)» и открываем диалоговое окно, вид которого после заполнения исходных данных приведен ниже. Принцип заполнения светлых полей этого окна практически понятен. Поля с наименованиями: «Количество этажей», «Поправочный коэффициент», «Расстояние между дневной» заполнены по умолчанию и эти данные исправлять не нужно.

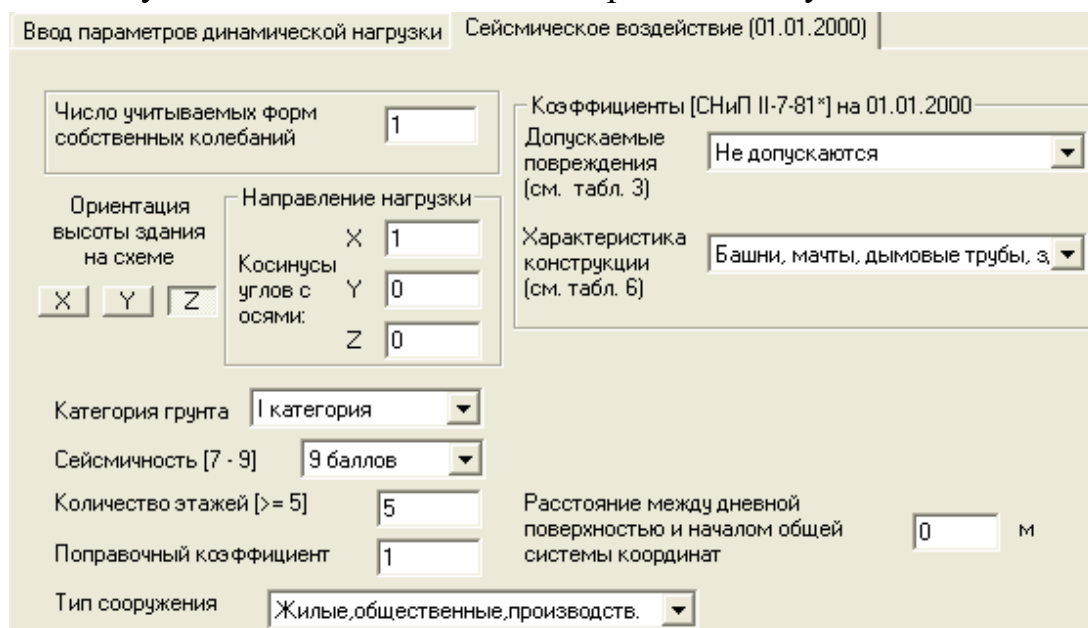

После нажатия кнопки «ОК» окно закрывается и на инструментальной панели раздела **Загрузки** нажимается кнопка  «Инерционные характеристики». Выбирается функция диалогового окна «Задание масс». Введем вес дискретной массы m_c , который был подсчитан при ручном расчете в соответствии со схемой, изображенной на рис. 3.1. Выполненное загрузение сохраним под номером 3.

4. Выполняется этап 4 расчета «Линейный расчет и представление его результатов» [1, 2].

Вся процедура выполнения этого этапа остается такой же, как и при расчете на рассмотренные в примере подраздела 1.5 гармонические колебания.

В таблице «Оформление результатов расчета», где результаты решения динамической задачи отражены не только в виде таблиц для искомых перемещений и усилий, но и в специальном разделе «Динамика».

При открытии раздела «Динамика» последовательно открываются четыре таблицы:

Единицы измерения усилий: кН

Единицы измерения моментов: кН*м

РАСПРЕДЕЛЕНИЕ ВЕСОВ МАСС	
2	
1 -	(модальный анализ ВЭУ-1кэ)
X	132.8
2 -	(гарм-1)
X	132.8
3 -	(сейсм-2000)
X	132.8

Загру:	N	СОБСТВ.	ЧАСТОТЫ		ПЕРИОДЫ
жение:	П/П	ЗНАЧЕНИЯ	1/С	ГЦ	С
1	1	.1200906	8.327042	1.325962	.7541693
2	1	.1200906	8.327042	1.325962	.7541693
3	1	.1200906	8.327042	1.325962	.7541693

ФОРМЫ КОЛЕБАНИЙ	
2	
1 -	1 (модальный анализ ВЭУ-1кэ)
X	1.
2 -	1 (гарм-1)
X	1.
3 -	1 (сейсм-2000)
X	1.

ИНЕРЦИОННЫЕ НАГРУЗКИ	
2	
2 -	1 (гарм-1)
X	-23.08
2 -	2
X	-2.066
3 -	1 (сейсм-2000)
X	145.

Таблица усилий M , кН·м, Q , кН, получается в следующем виде:

Единицы измерения усилий: кН
 Единицы измерения моментов: кН*м
 Используемые обозначения для нагрузок:
 S1, S2, ... - расчетные значения

У С И Л И Я /НАПРЯЖЕНИЯ/ В ЭЛЕМЕНТАХ		
	1-1	1-2
	1	1
	2	2
3 - 1 (сейсм-2000)		
М	-4206.35	
Q	145.046	145.046
3 - S1 (сейсм-2000)		
М	-4206.35	
Q	145.046	145.046

-----**Примечания к табл. «Усилия».**

1. Результат для указанных усилий выдается в назначенных на элементе двух сечениях (они совпадают с узлами 1 и 2).

2. Первые две строки результатов относятся к загрузению 3 с именем «сейсм-2000», а последние две строки соответствуют методу получения расчетных значений усилий в каждом сечении в системах с несколькими степенями свободы (см. [4]).

Результаты расчета, полученные вручную и с помощью программы SCAD, полностью совпадают.

4. Расчет ВЭУ на ветровую нагрузку, действующую на башню

Ветровое воздействие на сооружения является весьма сложным явлением природы. Поэтому теория расчета на ветровое воздействие также является достаточно сложной и основывается на теории вероятности. С теоретическими вопросами, связанными с ветровым воздействием на высокие сооружения и с методикой расчета на это воздействие можно, например, познакомиться из справочника [15].

Для инженерных расчетов сооружений на ветровое воздействие обычно применяют методику, изложенную в СНиП [26].

В соответствии с указаниями СНиП [26] ветровую нагрузку на сооружения следует определять как сумму средней статической и пульсационной (динамической) составляющих.

Нормативное значение средней статической составляющей w_m нагрузки, приходящейся на сооружение на высоте z над поверхностью земли (рис. 4.1) определяется по формуле

$$w_m = w_o k c, \quad (4.1)$$

где w_o – нормативное значение ветрового давления, определяемое из табл. 5 СНиП [26] в зависимости от номера ветрового района, определяемого по карте 3 обязательного приложения 5 к СНиП [26].

k – коэффициент, учитывающий изменение ветрового давления по высоте сооружения.

c – аэродинамический коэффициент, определяемый в соответствии с приложением 4 к СНиП [26].



Рис. 4.1

В соответствии с заданием к курсовой работе место расположения ВЭУ находится в ветровом районе Ia. Местность расположения имеет тип A. Аэродинамический коэффициент определяется для сооружения в виде цилиндрической башни (схема 14 в приложении к СНиП [26]). Пример расчета аэродинамического коэффициента c приведен в учебном пособии [7].

Нормативное значение удельного давления средней статической составляющей $q_c^H(z)$ по высоте башни определяется в соответствии с наружным (внешним) диаметром башни. При заданном среднем по высоте башни ее внешнем диаметре D_{cp} получим

$$q_c^H(z) = w_m \cdot D_{cp}. \quad (4.2)$$

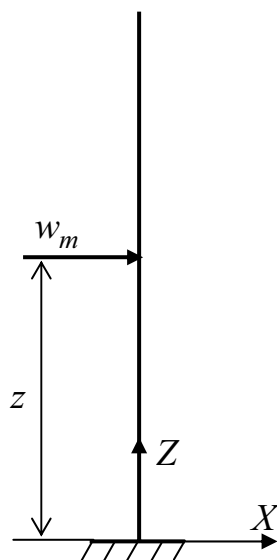
Соответствующее расчетное значение получается умножением нормативного значения на коэффициент надежности по ветровой нагрузке $\gamma_f = 1.4$:

$$q_c^P(z) = 1.4 q_c^H(z). \quad (4.3)$$

Статическую составляющую ветровой нагрузки определим расчетом на ПК с использованием программы «BeCT», имеющейся в ПБК SCAD. С этой целью откроем папку SCAD Office. В открывшемся меню выберем ярлык указанной программы и запустим ее. Появится приведенное здесь первое

диалоговое окно, в меню которого сначала выберем раздел «Местность».

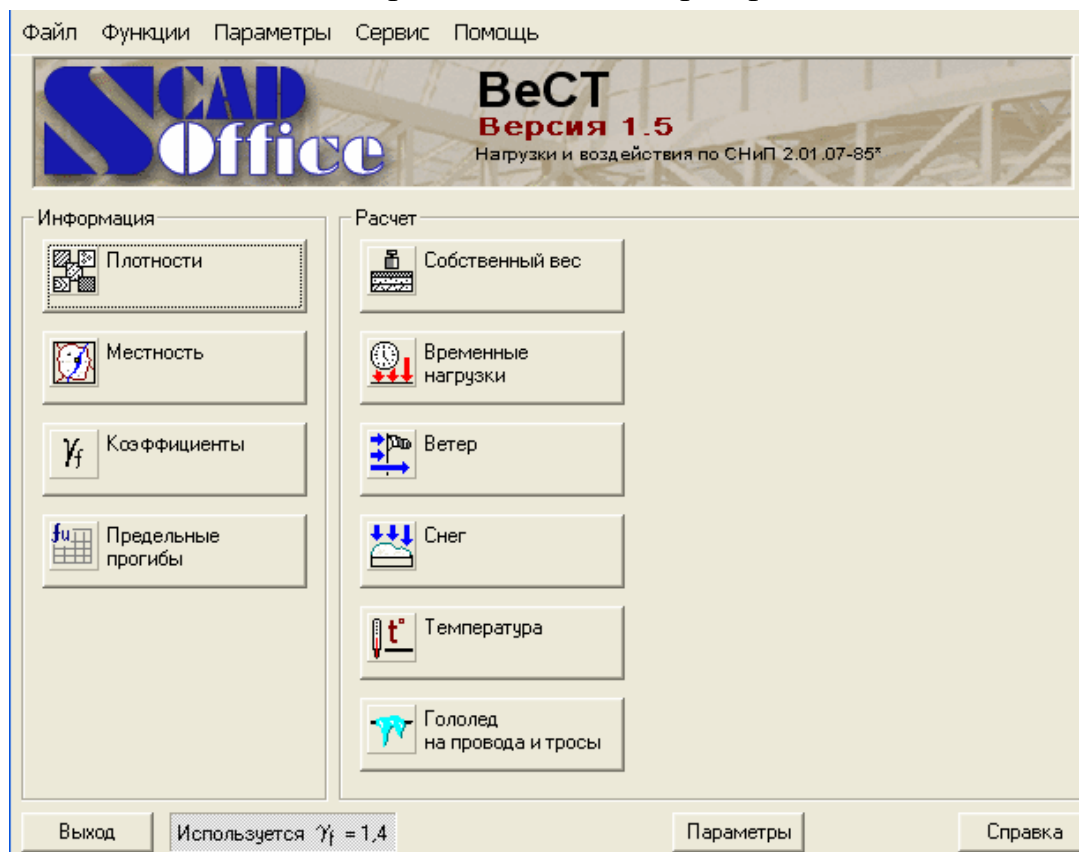

В появившемся втором диалоговом окне (оно здесь не приводится) укажем место возведения ВЭУ. Появится номер ветрового района. Затем (после возвращения в приведенное выше окно) выбираем раздел «Коэффициенты».

Откроется таблица с коэффициентами надежности по нагрузке γ_f . Выбираем γ_f для ветровой нагрузки. Внизу окна (см.) появится сообщение: «Используется $\gamma_f = 1.4$ ».

Далее (после возвращения в приведенное выше предыдущее окно) выбираем раздел «Ветер». Откроется диалоговое окно (оно изображено в начале следующей страницы).

В нем уже будут указаны: выбранный ветровой район; соответствующее ему нормативное ветровое давление и тип местности. Для назначения размерности ветрового давления необходимо в меню диалогового окна выбрать «Параметры» и назначить необходимую размерность.

В демонстрируемом окне необходимо назначить тип рассматриваемого сооружения. В нашем случае выбираем «Вытянутые сооружения и элементы с цилиндрической поверхностью».

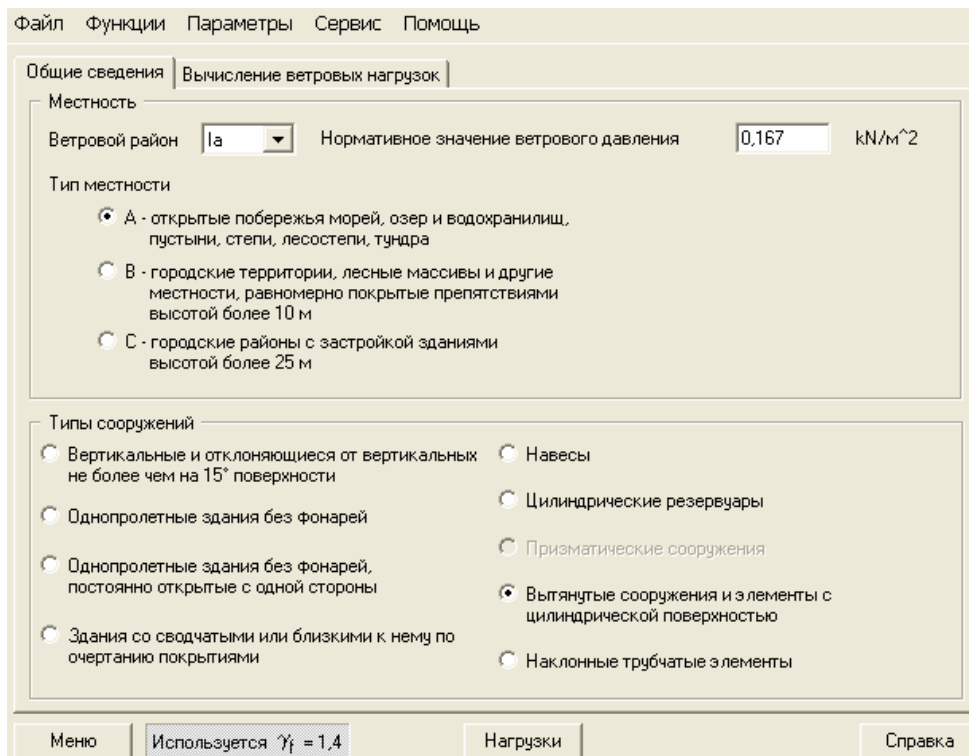

Завершается работа с этим диалоговым окном нажатием кнопки «Нагрузки». В результате откроется следующее диалоговое окно:

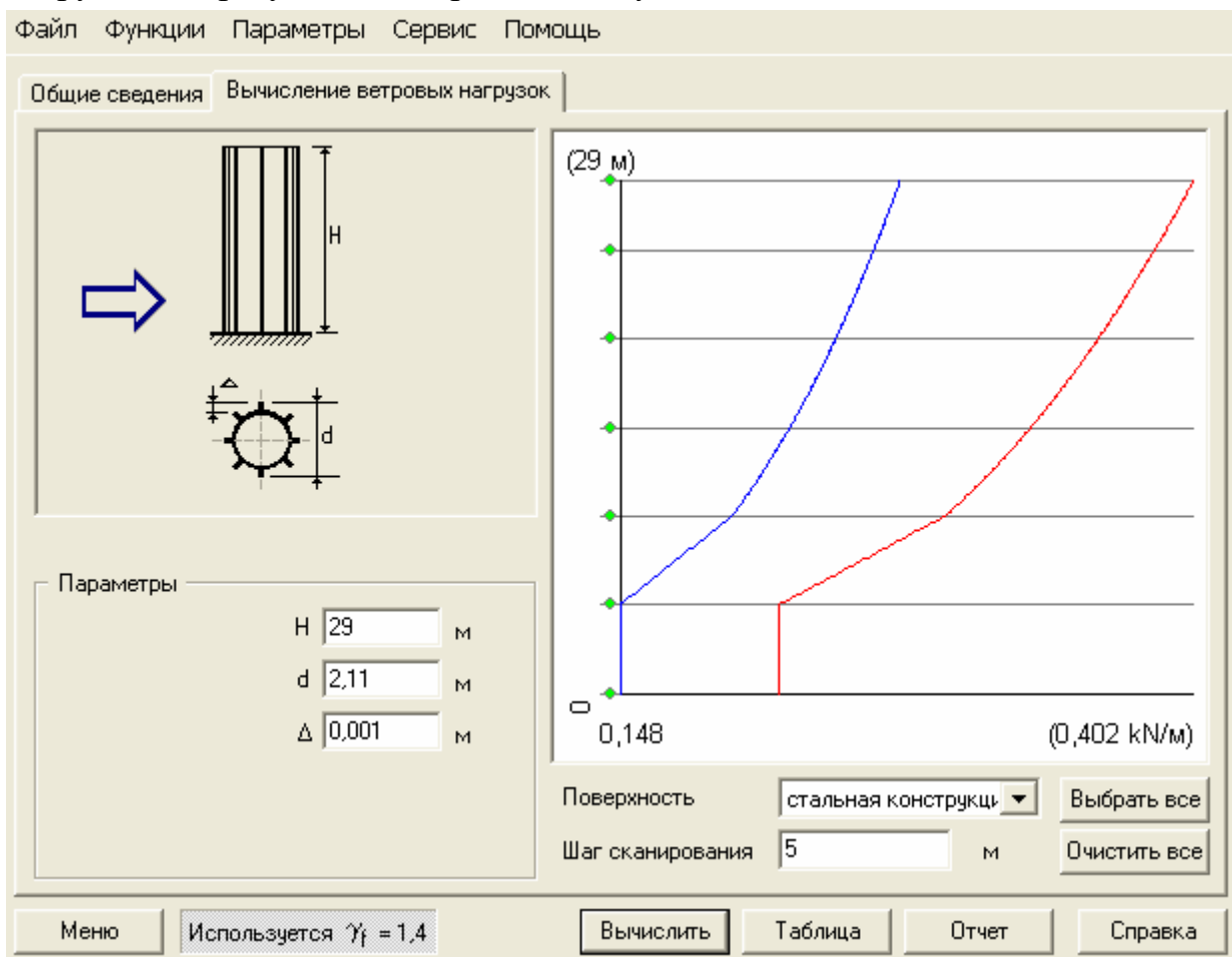

Здесь оно приведено уже в окончательном виде. Для его заполнения проделаны следующие операции: введены параметры башни (см. обозначения на рисунке диалогового окна); введен «шаг сканирования», показывающий для каких координат z сечений башни вычисляются нормативные и расчетные значения давления $q_c^H(z)$ и $q_c^P(z)$; нажата кнопка «Вычислить», в результате чего в диалоговом окне изображаются эпюры указанных давлений (с выбранной выше размерность ординат).

Если после этого сразу нажать кнопку «Отчет», то получим отчет о расчете в виде файла West.rtf. Выделив содержимое файла и скопировав его, после вставления в отчет по работе получим:

ВЕТЕР

Общие сведения

Ветровой район	Нормативное значение ветрового давления	Тип местности	Тип сооружения	la	0,167 kN/м ²	А	Вытянутые сооружения и элементы с цилиндрической поверхностью
----------------	---	---------------	----------------	----	-------------------------	---	---

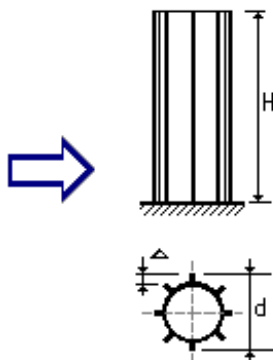

Параметры

Шаг сканирования	Используется γ_f	H	d	Δ	5 м	1,4	29	2,11	0,001	М	М	М
------------------	-------------------------	---	---	----------	-----	-----	----	------	-------	---	---	---

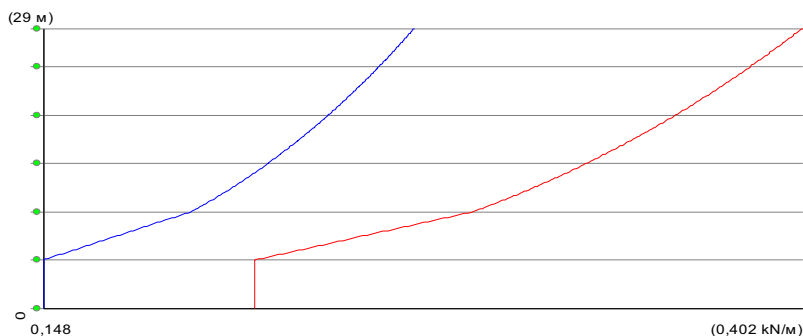

— Нормативное значение
 — Расчетное значение

Высота (м)	Расчетное значение (кН/м)	Нормативное значение (кН/м)
0	0,219	0,148
5	0,219	0,148
10	0,292	0,198
15	0,33	0,224
20	0,36	0,244
25	0,385	0,261
29	0,402	0,272

Статический расчет башни от этой нагрузки с целью получения усилий, передающихся от рассматриваемой статической составляющей ветровой нагрузки выполним с использованием программы SCAD.

Инструкция по расчету ВЭУ от полученной статической составляющей ветровой нагрузки

Откроем уже имеющийся файл по расчету ВЭУ с помощью программы SCAD и создадим новое загрузение в виде только что полученной нагрузки на расчетную схему ВЭУ. Для этого откроем раздел «Загружения» и в открывшемся меню этого раздела нажмем кнопку  «Нагрузка на стержни».

В открывшемся диалоговом окне последовательно вводится статическая ветровая составляющая нагрузки на каждый из шести участков башни. В приведенном ниже окне показан ввод статической составляющей ветровой нагрузки на верхний из намеченных шести участков по высоте башни.

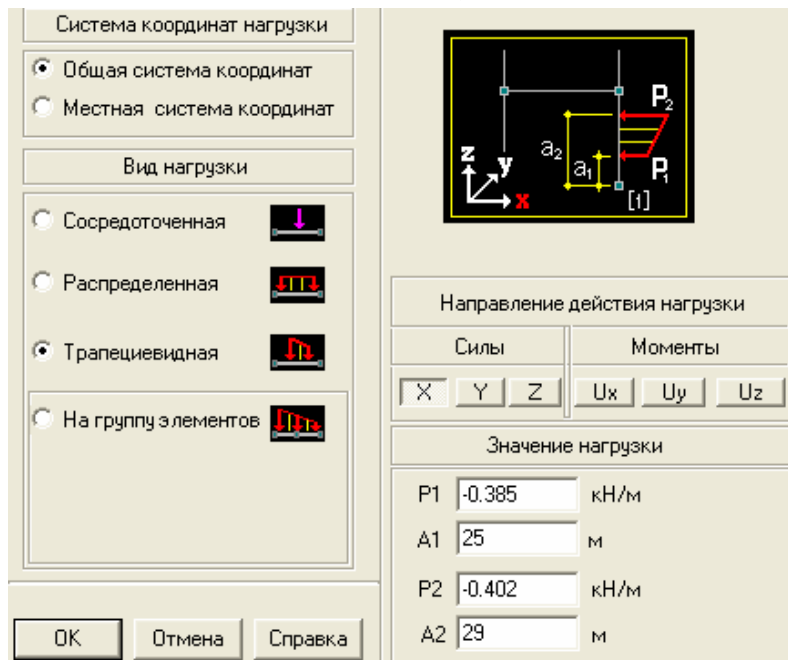

В результате получится эпюра нагрузки, изображенная на рис. 4.2. Сохраним загрузение под номером 4.





Рис. 4.2

Пульсационная составляющая ветрового давления является случайной функцией времени, обусловленной случайной скоростью пульсаций.

Используемые в программе SCAD формулы и последовательность расчета пульсационной составляющей ветровой нагрузки и результаты расчета сооружения от ее действия приведены в книге [23] разработчиков ПК SCAD. Задание динамической пульсационной нагрузки начинаем с нажатия кнопки **D** в меню раздела «Загрузки». Выбираем «Создать новое загрузие». В открывшемся диалоговом окне, вид которого уже известен учащемуся, последовательно выбираем «Ветровое загрузие» и «Пульсации ветра». Откроется диалоговое окно, которое приведено ниже в уже заполненном виде. Все введенные характеристики понятны по смыслу.

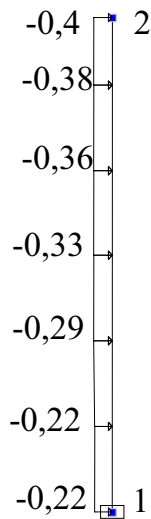
Ввод параметров динамической нагрузки	Пульсационная составляющая ветровой нагрузки
Число учитываемых форм собственных колебаний: <input type="text" value="1"/>	Параметры [СНиП 2.01.07-85]
Ветровое статическое загрузие: <input type="text" value="2 ветер-стат"/>	Ветровой район (см. табл. 5): <input type="text" value="Район 1а"/>
Координата нижнего узла расчетной семы, на который воздействует ветер: <input type="text" value="0"/>	Тип местности (см. пункт 6.5): <input type="text" value="Тип А"/>
Ориентация высоты здания на схеме: <input type="text" value="X"/> <input type="text" value="Y"/> <input type="text" value="Z"/>	Тип сооружения (см. пункт 6.7): <input type="text" value="С постоянной по h жесткостью"/>
Поправочный коэффициент: <input type="text" value="1"/>	Логарифмический декремент (см. пункт 6.8): <input type="text" value="Стальные башни, мачты"/>
Ширина здания по фронту обдуваемой поверхности: <input type="text" value="2.11"/>	Направление ветра: <input checked="" type="radio"/> Вдоль оси X <input type="radio"/> Вдоль оси Y
Длина здания вдоль действия ветра: <input type="text" value="2.11"/>	Расстояние между дневной поверхностью и началом общей системы координат: <input type="text" value="0"/>
	Все размеры задаются в <input type="text" value=""/> м

После заполнения окна и выхода из него нажатием «ОК», нажимаем кнопку «Инерционные характеристики» и вводим значение силы веса и направление колебаний точечной массы в узле 2 расчетной схемы, а затем вес одного погонного метра башни на конечном элементе 1. В результате (при нажатых кнопках  и ) получим расчетную схему в виде, изображенном на рис. 3.1.

Сохранив заданное загружение под № 5, выполним расчет от него.

В результате получим следующие таблицы.

Единицы измерения усилий: кН
Единицы измерения моментов: кН*м

РАСПРЕДЕЛЕНИЕ ВЕСОВ МАСС		
2		
1 -		(гарм-1)
X	132.8	
3 -		(ветер-пульсац-1кэ)
X	132.8	

Загру:	N	СОБСТВ.	ЧАСТОТЫ		ПЕРИОДЫ
жение:	П/П	ЗНАЧЕНИЯ	1/С	ГЦ	С
1	1	.1200906	8.327042	1.325962	.7541693
3	1	.1200906	8.327042	1.325962	.7541693

ФОРМЫ КОЛЕБАНИЙ		
2		
1 -	1	(гарм-1)
X	1.	
3 -	1	(ветер-пульсац-1кэ)
X	1.	

ИНЕРЦИОННЫЕ НАГРУЗКИ		
2		
1 -	1	(гарм-1)
X	-23.08	
1 -	2	
X	-2.066	
3 -	1	(ветер-пульсац-1кэ)
X	-6.17	
3 -	2	
X	-5.165	

Единицы измерения линейных перемещений: м
 Используемые обозначения для нагрузений:
 WND - статическая составляющая ветровой нагрузки

П Е Р Е М Е Щ Е Н И Я У З Л О В	
2	
1 - 1 (гарм-1)	
X	.024591
1 - 2	
X	.0022
2 - (ветер-стат)	
X	.004194
3 - 1 (ветер-пульсац-1кэ)	
X	.006573
3 - WND	
X	.004194

Единицы измерения усилий: кН
 Единицы измерения моментов: кН*м
 Используемые обозначения для нагрузений:
 S1, S2, ... - расчетные значения
 WND - статическая составляющая ветровой нагрузки

У С И Л И Я /НАПРЯЖЕНИЯ/ В ЭЛЕМЕНТАХ			
	1-1	1-2	1-3
	1	1	1
	2	2	2
1 - 1 (гарм-1)			
M	669.454	334.727	
Q	-23.0846	-23.0846	-23.0846
1 - 2			
M	59.9149	29.9574	
Q	-2.06603	-2.06603	-2.06603
1 - S1			
M	672.129	336.064	
Q	-23.1768	-23.1768	-23.1768
2 - (ветер-стат)			
M	146.687	39.9283	
Q	-9.0915	-5.3255	
3 - 1 (ветер-пульсац-1кэ)			
M	178.947	89.4738	
Q	-6.17061	-6.17061	-6.17061
3 - WND			
M	146.687	39.9283	
Q	-9.0915	-5.3255	
3 - S1			
M	325.635	129.402	
Q	-15.2621	-11.4961	-6.17061

Действие усилий, передающихся на фундамент ВЭУ от суммарного ветрового воздействия (с учетом статической и пульсационной составляющих), действующего на башню ВЭУ в направлении параллельном оси X, изображено на рис. 4.4.



Рис. 4.4

Обратим внимание на то, что результаты расчета от статической составляющей ветрового давления встречается в таблице определения перемещений узлов и усилий в них дважды.

Это связано с тем, что статическое нагружение было рассмотрено отдельно как нагружение 2. Второй раз оно учтено и в нагружении 3, где искомые величины подсчитаны от статической и пульсационной составляющих ветрового давления как отдельно, так и от их суммарного воздействия.

Список использованной в задании 2 литературы приведен в задании к работе. Нумерация источников в нем совпадает с их нумерацией в общем для УМК библиографическом списке (с. 123).

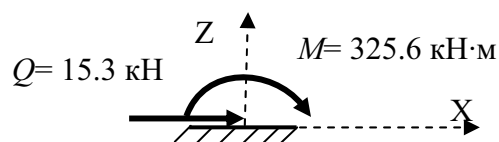
САНКТ-ПЕТЕРБУРГСКИЙ
ГОСУДАРСТВЕННЫЙ ПОЛИТЕХНИЧЕСКИЙ
УНИВЕРСИТЕТ

ИНЖЕНЕРНО-СТРОИТЕЛЬНЫЙ ФАКУЛЬТЕТ

Кафедра гражданского строительства и прикладной экологии
Кафедра строительной механики и теории упругости

ОТЧЕТ

о выполнении расчетного задания 3

**Расчет плоской поперечной рамы каркасного здания
на сейсмическое воздействие по линейно-спектральной теории
с использованием программы SCAD**

(шифр задания)

Выполнил студент

группы

Оценка работы преподавателем

Санкт-Петербург
2009

СОДЕРЖАНИЕ*

	с
Выданное задание	185 (3)
1. РАСЧЕТ РАМЫ НА ПК С ИСПОЛЬЗОВАНИЕМ ПРОГРАММЫ SCAD	187 (5)
Э т а п 1. Запуск программы и подготовка к созданию расчетной схемы....	187 (5)
Э т а п 2. Создание расчетной схемы стержневой системы для МКЭ.....	188 (6)
Э т а п 3. Загрузка расчетной схемы МКЭ.....	190 (8)
Э т а п 4. Выполнение линейного расчета и представление его результатов	195 (13)
Выполнение расчета на сейсмическое воздействие заданной расчетной	
схемы рамы при учете только первых двух СФК	208 (26)
2. КОНТРОЛЬНЫЕ РАСЧЕТЫ ВРУЧНУЮ ПО ФОРМУЛАМ ЧАСТИ 1 УМК, ПОСОБИЯ [4]	
и СНиП [18]	209 (27)

***Примечание.** В содержании отчета указаны номера страниц в УМК и (в скобках) – номера страниц отчета.

ЗАДАНИЕ ПО РАСЧЕТНОЙ РАБОТЕ 3

**Расчет плоской поперечной рамы каркасного здания
на сейсмическое воздействие по линейно-спектральной теории
с использованием программы SCAD**

Выполнить расчет плоской поперечной рамы пространственного каркасного здания на горизонтальное сейсмическое воздействие, совпадающее по направлению с плоскостью рамы. Расчет на сейсмическое воздействие выполнить по линейно-спектральной теории (ЛСТ) по указаниям части 1 УМК, учебного пособия [4] и СНиП [18].

Предполагается, что поперечные рамы в пространственном здании имеют регулярный шаг вдоль здания, равный 6 м.

Схема поперечной рамы выбирается по шифру АВ из табл. 3.1 задания 3 (раздел 2 УМК), а размеры рамы – из табл. 3.2.

Рама предполагается выполненной из монолитного железобетона класса В25, имеющего следующие характеристики:

- плотность $\rho = 2500 \text{ кг/м}^3 = 2.5 \text{ т/м}^3$;
- объемный вес $\gamma_6 = \rho \cdot g = (2.5 \text{ т/м}^3) \cdot (9.81 \text{ м/с}^2) = 24.525 \text{ (т} \cdot \text{м/с}^2) / \text{м}^3 = 24.525 \text{ кН/м}^3$;
- модуль упругости $E = 3.002 \text{ кН/м}^2$;
- коэффициент Пуассона $\nu = 0.2$.

Колонны рамы имеют прямоугольное поперечное сечение с размерами $b_k = 40 \text{ см}$; $h_k = 40 \text{ см}$. Площадь поперечного сечения колонны $F_k = (0.4 \text{ м}) \cdot (0.4 \text{ м}) = 0.16 \text{ м}^2$.

Ригели рамы имеют прямоугольное поперечное сечение с размерами $b_p = 40 \text{ см}$; $h_p = 60 \text{ см}$. Площадь поперечного сечения ригеля $F_p = (0.4 \text{ м}) \cdot (0.6 \text{ м}) = 0.24 \text{ м}^2$.

Предполагается, что при расчете на заданное сейсмическое воздействие, учитывая регулярную схему здания, рама может рассматриваться как отдельная плоская рама на ригели которой опираются плиты перекрытий из ж/б того же класса, толщиной 16 см.

Грунтовое основание рамы по классификации СНиП [18] относится к категории 1.

Интенсивность сейсмического воздействия по действующей в России шкале сейсмической интенсивности MSK-64 принимается равной 9 баллов.

В соответствии с ЛСТ и указаниями части 1 УМК, учебного пособия [4] и СНиП [18] расчет заданной рамы сводится:

к определению расчетных сейсмических нагрузок, действующих в узлах расчетной схемы МКЭ рамы в направлении динамических степеней свободы узлов, и расчетных усилий M , Q , N в узловых и других (намеченных расчетчиком) сечениях стержневых КЭ рамы.

Курсовая расчетная работа состоит из следующих двух разделов.

1. Расчет на ПК с использованием программы SCAD, реализующей линейно-спектральную теорию (ЛСТ) в соответствии со СНиП [18]

2. Контрольные расчеты вручную по формулам части 1 УМК, пособия [4] и СНиП [18]

Методические указания к разделу 1.

1). Расчетная схема плоской рамы в программе SCAD строится для использования метода конечных элементов (МКЭ) с помощью плоских типовых КЭ.

2) В учебной расчетной работе опоры рамы в расчетной схеме принимаются в виде жестких заделок, т. е. податливость основания при определении собственных частот (СЧ) и собственных форм колебаний (СФК) рамы не учитывается.

3). В отчете по работе необходимо привести следующие табличные и графические результаты расчета из раздела «Динамика»:

–. таблицу с весами масс ригелей и стоек расчетной схемы рамы, приведенных к узлам сетки КЭ.

–.. таблицу собственных частот (СЧ) (круговых ω_i , технических $f_i = \omega_i / 2\pi$) и периодов $T_i = 2\pi / \omega_i$ для первых трех собственных форм колебаний (СФК) заданной рамы.

–. таблицу с относительными горизонтальными перемещениями масс в узлах расчетной схемы рамы и соответствующее им графическое изображение первых трех СФК.

–.. таблицу с инерционными силами в узлах рамы, действующими в горизонтальном направлении для тех же СФК и соответствующее их графическое изображение на соответствующих СФК в виде векторов сил с соответствующими их знакам направлениями.

4). Кроме того, привести: таблицу со значениями изгибающих моментов в тех же трех СФК и соответствующие им эпюры изгибающих моментов с указанием значений их ординат и знаков (по таблице с ординатами этих эпюр).

5). Привесим расчетные значения изгибающих моментов, подсчитанные по формуле вида (8) из СНиП [18] (они находятся в той же таблице, которая приводится в предыдущем пункте).

Методические указания к разделу 2

В отчете по работе во втором разделе привести следующие расчеты.

1). Проверку ортогональности любых двух СФК.

2) Определение динамических коэффициентов β_i ($i = 1, 2, 3$) по формулам СНиП [18] в предположении, что основание рамы относится к I-ой категории.

3) Пример вычисления значения постоянного коэффициента $\bar{\eta}_i$ и вектора коэффициентов η_i (см. пример в части 1 УМК и в учебном пособии [4]). для первой СФК ($i = 1$). Отразить суть контроля векторов η_i (см. там же).

4) Пример вычисления в первой СФК по формулам (1), (2), (8) СНиП [18] сейсмической нагрузки в узлах сосредоточения масс.

5) Пример вычисления по формуле (8) СНиП [18] расчетных изгибающих моментов в сечениях рамы, вызванных сейсмическим воздействием.

Номера источников учебной литературы, использованных в задании 3, соответствуют библиографическому списку к УМК, приведенному в конце части 1 (с. 123).

1. РАСЧЕТ РАМЫ НА ПК С ИСПОЛЬЗОВАНИЕМ ПРОГРАММЫ SCAD

В соответствии с заданным шифром из сборника учебных заданий для расчета выбрана рама, изображенная на рис. 1.



Рис. 1

Последовательность расчета рамы с помощью программы SCAD выполним в соответствии с этапами указанными в УМК по дисциплине «Строительная механика» [1] и в части 1 УМК [2] (нумерация пособий берется из библиографического списка работ, приведенного в конце части 1 данного УМК).

Э т а п 1. Запуск программы и подготовка к созданию расчетной схемы

1.1. Запускаем программу SCAD. В открывшемся меню выбираем «Создать новый проект».

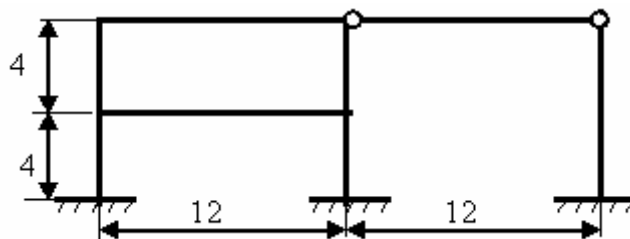
1.2. В открывшемся диалоговом окне (приведена его часть) вводим необходимые данные. Они выбираются самим расчетчиком (приведен один из возможных вариантов).

Наименование

Организация

Объект

Вариация моделей

Тип схемы

1.3. После нажатия кнопки «ОК» откроется следующее диалоговое окно, в котором необходимо в папку «SDATA» ввести имя создаваемого рабочего файла с указанным проектом (например, назовем его так же, как назвали проект: «дс-рама-сейсм»).

1.4. После нажатия кнопки «ОК» появится окно со схемой управления проектом

(«Дерево проекта»). Выбираем на дереве проекта «Расчетная схема». Откроется рабочее окно программы SCAD, в котором создается расчетная схема МКЭ заданной (см. рис. 1) рамы.

Э т а п 2. Создание расчетной схемы стержневой системы для МКЭ

2.1. Графическое представление расчетной схемы в общей системе координат для всей стержневой системы с нумерацией узлов и конечных элементов (КЭ) (с указанием на них осей местной для каждого КЭ системой координат(МСК)).

Методические указания 1. Здесь при построении расчетной схемы рамы и при ее разбивке на КЭ типа 2 «Элементы плоской рамы» обратим внимание на специфику нагрузки на раму при сейсмическом воздействии. Она заключается в том, что нагрузкой являются инерционные силы, вызванные ускорением масс рамы от заданных ускорений основания рамы при его горизонтальном сейсмическом перемещении и ускорением масс при их упругих перемещениях (см. [4] и разделы 1 и 2 в данном УМК).

Основная масса рамы распределяется вдоль ее ригелей, так как они имеют не только собственную массу, но несут на себе, приходящуюся на них массу плит перекрытий, приходящуюся на одну поперечную раму пространственного здания. Поэтому при горизонтальном сейсмическом воздействии в плоскости рамы основной инерционной нагрузкой на раму при горизонтальном сейсмическом воздействии будут инерционные силы, действующие на уровнях расположения ригелей рамы.

С учетом этого построим приближенную расчетную схему рамы, когда каждый стержень рамы (см. рис. 1) представляется как отдельный конечный элемент типа 2 (элемент плоской рамы) с распределенной вдоль него массой.

Построенная в программе SCAD расчетная схема рамы при такой ее разбивке на конечные элементы с указанием номеров элементов, номеров их узлов в общей системе координат, номеров жесткостей и типа 2 элементов показана на рис. 2.



Рис. 2

Методические указания 2. Из строительной механики известно (см. [1] и [2]) для построения рамы, изображенной на рис. 2, сначала строится вспомогательная рама (рис. 3).

Для ее построения на инструментальной панели раздела «Схема» нажимаем кнопку «Генерация прототипа рамы». В открывшемся окне с двумя типами рам выбираем левую схему. В результате откроется диалоговое окно (ниже приведена его часть).

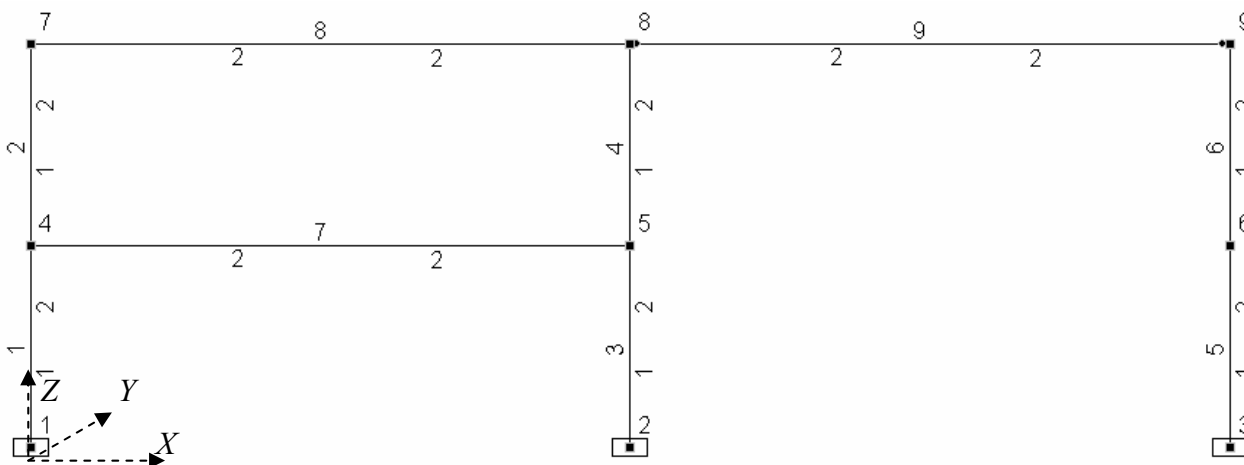
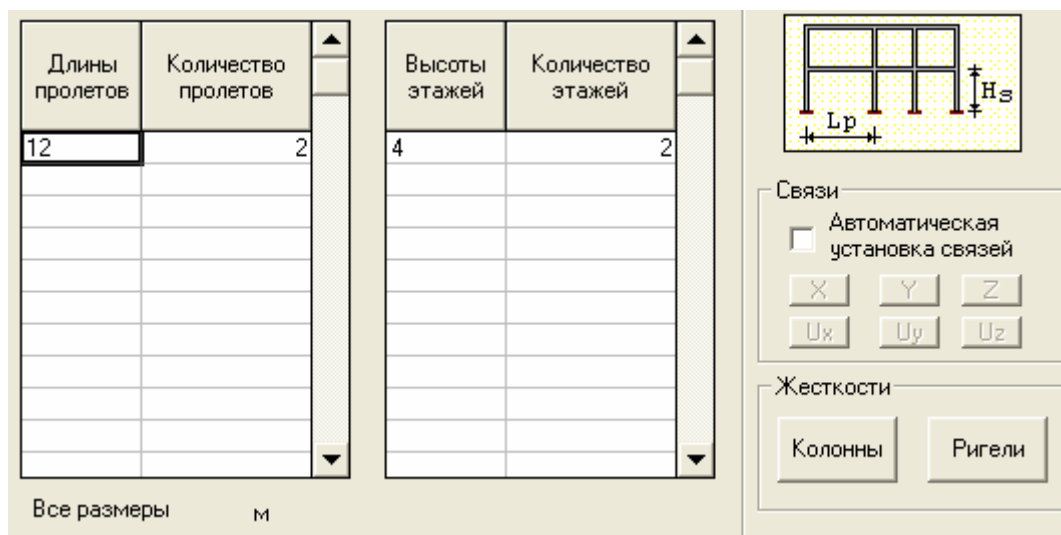

В заданной раме (см. рис. 1) имеется два пролета длиной 12 м и два этажа высотой 4 м. Вводим эти данные.

Заходим в раздел «Назначение типа КЭ». В нем выбираем «Стержень плоской рамы».

Затем назначим жесткости КЭ рамы. Для этого открываем сначала раздел «Колонны».

Откроется первое диалоговое окно по заданию жесткостей стержневых КЭ, в котором выбираем способ задания жесткостей. В нашем случае при заданных размерах прямоугольного поперечного сечения выбираем способ «Параметрические сечения».

Сверху окна выбираем «Параметрические сечения» и открываем следующее окно по заданию жесткостей в стержневых системах.

Выбираем в окне: материал колонн «Бетон тяжелый В25», тип сечения (прямоугольный) и назначаем параметры сечения колонны. При выходе из этого окна все колонны рамы получают назначенную жесткость.

Если есть колонны, имеющие другие поперечные сечения, то необходимо будет назначенные в них автоматически жесткости исправить. В нашем случае по заданию все колонны имеют одинаковое поперечное сечение. Значит, исправления жесткостей колонн не требуются.

Аналогично назначим жесткости ригелей рамы. При этом в курсовой работе предполагаем, что ригель имеет жесткости на изгиб и на растяжение-сжатие, соответствующие его заданному прямоугольному сечению (см. задание).

Опирающиеся на ригель плиты учтем только как дополнительную массу, вес которой добавляется к весу самого ригеля. Это будет сделано при задании динамического нагружения рамы. Поэтому для задания жесткостей ригелей (для упрощения формирования расчетной схемы рамы в курсовой работе они приняты одинаковыми) заходим в раздел «Ригели» и выполняем действия аналогичные действиям при задании жесткостей колонн.

После выхода из окна задания жесткостей и всего окна по заданию параметров рамы появится схема вспомогательной рамы (см. рис. 3).

Для того чтобы из этой вспомогательной рамы получить заданную раму (см. рис. 2) выполним следующие действия: 1) войдем в раздел «Узлы и элементы», нажмем кнопку



и удалим КЭ с номером 8; 2) нажмем кнопку



и произведем упаковку данных, в

результате которой произойдет перенумерация узлов и элементов (сопоставьте рис. 3 и рис. 2);







Рис. 3

3) войдем в раздел «Назначения», нажмем кнопку  и назначим жесткие опорные связи (составляющие жесткие заделки колонн, см. рис. 1); 4). Нажмем кнопку  и установим шарниры, обеспечивающие свободный поворот концевых сечений ригеля с номером 9 (после операции «упаковки»). В результате этих дополнительных действий получим окончательную расчетную схему рамы (см. рис. 2).

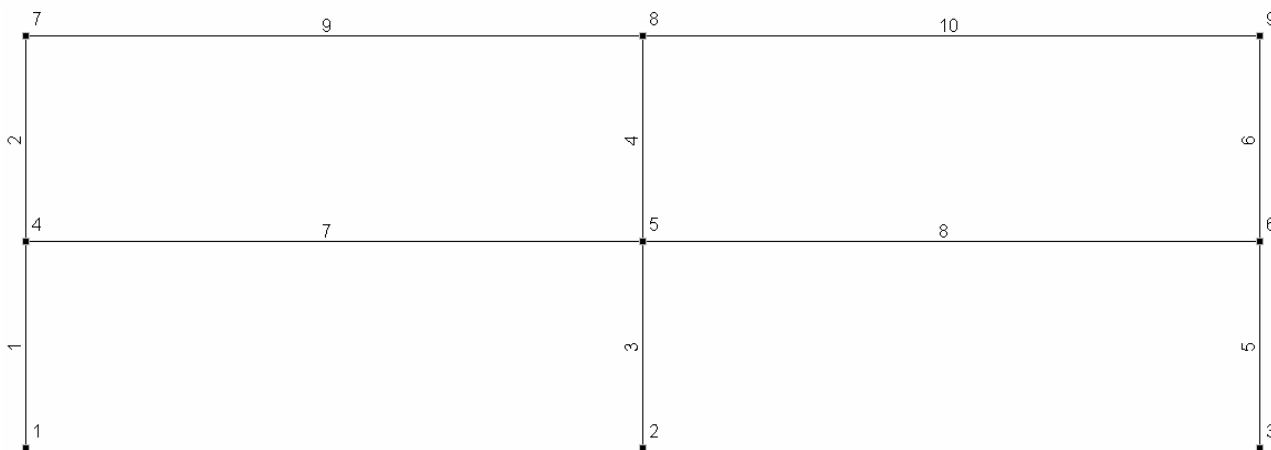
Э т а п 3. Загрузка расчетной схемы МКЭ

Для задания динамического нагружения рамы в виде сейсмического воздействия по ЛСТ, выполняемого по указаниям СНиП [18] заходим в раздел «Загрузки». На инструментальной панели этого раздела нажимаем кнопку  «Динамические воздействия» и уточняем: «Создать новое нагружение». Откроется первое диалоговое окно для задания динамического воздействия. Ниже приведена его часть с указанием сделанного в диалоговом режиме ввода.

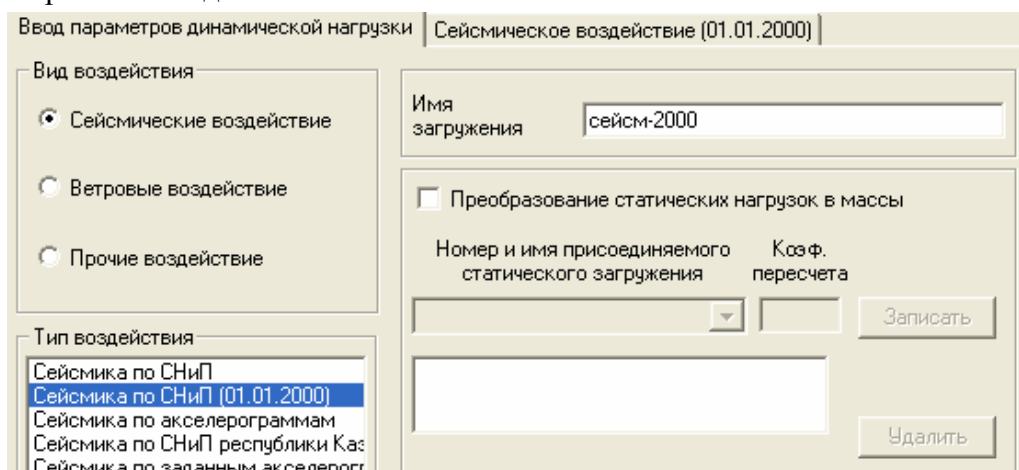

Выберем в окне: вид воздействия («Сейсмические воздействия»); тип сейсмического воздействия («Сейсмика по СНиП (01.01.2000)») и зададим произвольное имя загрузки (выбрано имя «сейсм 2000»). После этого выбираем вверху окна «Сейсмическое воздействие (01.01.2000)». В результате откроется одноименное диалоговое окно, в котором вводим

необходимые параметры в соответствии с построенной расчетной схемой рамы, заданного воздействия и указаний СНиП [18]. Рассмотрим этот вопрос по отдельным разделам окна.

1.«Число, учитываемых форм собственных колебаний». Как известно, число собственных частот (СЧ) и собственных форм колебаний (СФК) равны числу динамических степеней свободы масс в расчетной схеме сооружения (см. введение в части 1 УМК и в [4]).

Методические указания 3. Чтобы подсчитать число динамических степеней свободы масс в расчетной схеме МКЭ рамы учтем, что в программе SCAD распределенные массы тонких стержневых конечных элементов (КЭ) типа 2 («Элементы плоской рамы») приближенно заменяются точечными массами, отнесенными к узлам по концам КЭ.

Положение **точечной массы** на плоскости XOZ, в которой располагается схема рамы, при перемещении каждого узла определяется двумя параметрами – перемещениями узла в горизонтальном и вертикальном направлениях. Поэтому число n_d динамических степеней свободы таких точечных масс всей расчетной схемы равно удвоенному числу $n_{уз}$ узлов рамы $n_d = 2 \cdot n_{уз}$. **Для построенной расчетной схемы (см. рис. 2) 6 точечных масс в узлах рамы имеют двенадцать динамических степеней свободы.**

Однако при горизонтальном сейсмическом воздействии основными перемещениями масс рамы будут горизонтальные перемещения. Поэтому допускается вертикальными перемещениями узлов (а значит и перемещениями масс) пренебрегать и определять только основные горизонтальные перемещения. **При таком допущении можно считать, что точечные массы рассматриваемой рамы будут иметь только шесть горизонтальных степеней свободы.**

Следовательно, при выбранных основных шести динамических степенях свободы масс рассматриваемая расчетная схема рамы будет иметь шесть СЧ и соответствующие им шесть СФК.

Анализируя предыдущие рассуждения, видим, что, для динамического расчета рассматриваемой рамы могут быть построены расчетные схемы с различным числом динамических степеней свободы.

При назначении числа динамических степеней свободы масс расчетчик руководствуется двумя критериями: расчетная схема должна быть наиболее рациональной по затратам труда и времени расчета и давать результаты решения поставленной задачи с допустимой точностью.

Удачный выбор расчетной схемы связан с имеющейся практикой расчетов аналогичных сооружений.

В рассуждениях о числе СФК, учитываемых в расчете, обратим внимание на то, что в формуле (8) СНиП [18] при определении искомых расчетных величин (например, расчетных сейсмических нагрузок в узлах рамы и расчетных изгибающих моментов в сечениях стержневой системы), можно учитывать не все СФК, а только их часть. Поэтому в демонстрируемом выше диалоговом окне для расчетной схемы, изображенной на рис. 2, можно назначить не все получаемые СФК, а только их часть.

Допустимое число учитываемых СФК для получения результатов расчета расчетных величин в конкретных сооружениях с достаточной точностью также устанавливается практикой расчетов.

В курсовой работе поступим следующим образом.

В представленной на рис. 2 расчетной схеме рамы рассмотрим сначала следующий вариант представления масс стержневых КЭ (отметим его как первый):

1). Масса конечных элементов типа 2 расчетной схемы плоской рамы задается как равномерно распределенная по длине каждого конкретного элемента.

Сейсмическое нагружение с назначенными исходными данными сохраним как «Загружение 1».

Как отмечалось выше, при приведении в программе SCAD равномерно распределенной массы каждого КЭ типа 2 к его концевым узлам получим расчетную схему с двенадцатью динамическими степенями свободы. Это значит, что при модальном анализе расчетной схемы рамы с точечными массами в узлах системы КЭ получим спектр СЧ с двенадцатью собственными частотами и соответствующие каждой конкретной частоте – двенадцать СФК.

Отвечая в приведенном выше диалоговом окне на запрос о числе учитываемых в расчете СФК, введем цифру 12.

После выполнения расчета (см. ниже этап 4 последовательности операций при использовании программы SCAD) выполним исследование и проведем расчет с ограниченным числом СФК.

Теперь перейдем к дальнейшему вводу исходных данных в рассматриваемом выше диалоговом окне.

2. «Ориентация высоты здания на схеме». Как видно из схемы рамы и принятой в программе SCAD общей системы координат (ОСК), высота здания соответствует оси Z (см. рис. 2).

3. «Направление нагрузки». При горизонтальном сейсмическом воздействии его направление (а значит и направление основной сейсмической нагрузки в узлах рамы) совпадает с направлением оси X. Таким образом, угол между направлением нагрузки и осью X составляет 0° , поэтому вводим $\cos 0^\circ = 1$.

4. «Категория грунта». Категория грунта учитывается при вычислении динамических коэффициентов для каждой учитываемой СФК (см. часть 1 УМК, учебное пособие [4] и СНиП [18]). Так как при расчете рамы податливость основания не учитывается, принимаем вариант учета основания как наиболее жесткого, т.е. имеющего категорию 1.

5. «Сейсмичность» (7 – 9). В соответствии с заданием к курсовой работе принимаем интенсивность сейсмического воздействия по двенадцати балльной шкале MSK – 64 равной девяти баллам.

Ввод следующих параметров отражает приближенность расчетов по ЛСТ, принятую в СНиП [18]. Действительно, строительные конструкции и сооружения весьма различаются друг от друга по различным характеристикам. В СНиП [18] такое различие учтено условно (см. например, табл. 3 и 6 в СНиП [18]). Поэтому следующие пункты ввода в рассматриваемом окне осуществляется приближенно.

6. «Количество этажей». Оставляем цифру 5, заданную в диалоговом окне «по умолчанию».

7. «Поправочный коэффициент». Оставляем цифру 1, заданную «по умолчанию».

8. «Тип сооружения». Из указанных в окне типов сооружения выбираем: «Жилые, общественные, производственные».

9. «Коэффициенты».

9.1. Из приведенного в диалоговом окне списка, взятого из табл. 3 СНиП [18], выбираем «Допускаются (ж/б каркас без вертикальных диафрагм и связей)». Это равносильно назначению в формуле для подсчета сейсмической нагрузки коэффициента $K_1 = 0.35$, учитывающего допущение остаточных деформаций и повреждений, затрудняющих нормальную эксплуатацию сооружения при обеспечении безопасности людей и оборудования).

9.2. Из приведенного в диалоговом окне списка, взятого из табл. 6 СНиП [18], выбираем «Каркасные здания». Это равносильно назначению в формуле для подсчета сейсмической нагрузки коэффициента $K_\psi = 1.3$).



10. «Расстояние между дневной поверхностью грунта и началом ОСК». Полагаем, что они совпадают по координате Z, поэтому в окне оставляем введенное по умолчанию нулевое значение.

После выхода из только что рассмотренного диалогового окна на инструментальной панели раздела «Загрузки» необходимо нажать кнопку  «Инерционные характеристики», а затем выбрать «Задание масс».

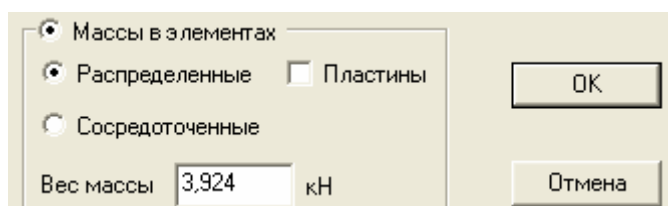
В открывшемся окне (ниже приведена его часть) выберем вариант задания массы стержневых КЭ типа 2 как равномерно распределенной массы по длине КЭ.



Затем после выхода из окна необходимо с помощью курсора отметить все КЭ колонн.

С помощью кнопок  «Инерционные массы» и  «Значения нагрузок» на панели «Фильтры отображения» на КЭ колонн появится характерное обозначение ввода распределенной массы колонн и значение ее «погонного веса» (рис. 4).







Рис. 4

Аналогично вводится значение «погонного веса» ригелей с учетом веса опирающихся на них плит:: $q_{p, \text{сумм}} = q_p + q_{\text{пл}} = (F_p \cdot 1) \cdot \gamma_6 + (F_{\text{пл}} \cdot 1) \cdot \gamma_6 = (0.24 \text{ м}^2) (1 \text{ м}) \cdot (24.525 \text{ кН/м}^3) + (0.16 \text{ м}) \cdot (6 \text{ м}) \cdot (1 \text{ м}) \cdot (24.525 \text{ кН/м}^3) = 5.886 \text{ кН} + 23.544 \text{ кН} = 29.43 \text{ кН}$.

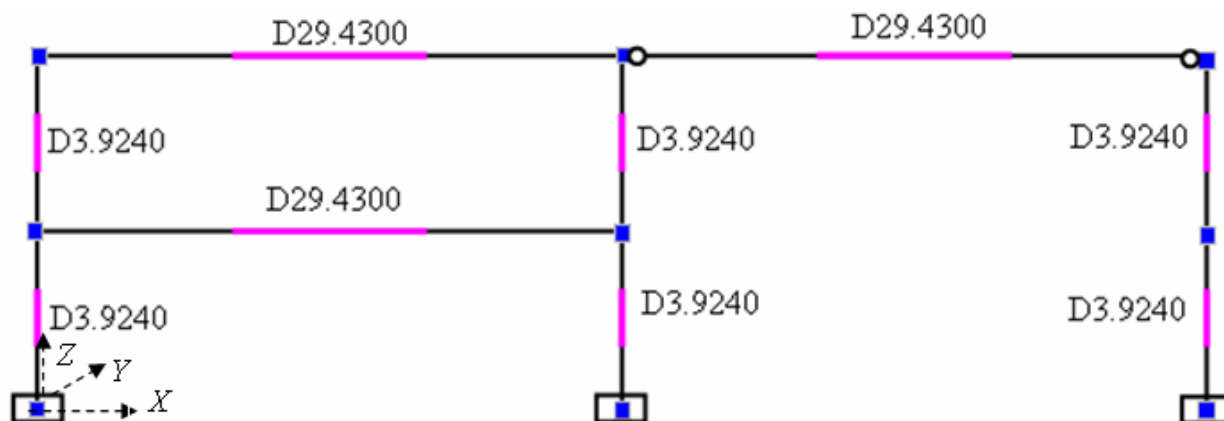
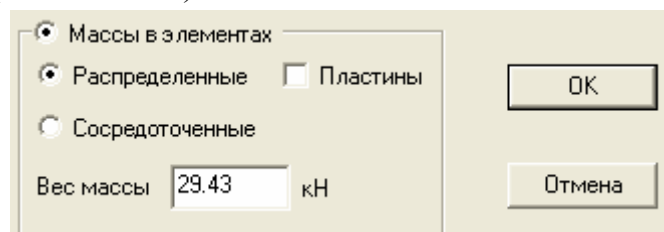

С помощью кнопок  «Инерционные массы» и  «Значения нагрузок» на панели «Фильтры отображения» на КЭ ригелей появится характерное обозначение ввода распределенной массы на ригелях рамы и значение ее «погонного веса» (см. рис. 4).

Составленное динамическое нагружение сохраним. Для этого на инструментальной панели раздела «Загружения» нажмем кнопку  «Сохранить/Добавить нагружение». Появится диалоговое окно «Сохранить нагружение» (ниже приведена его часть)

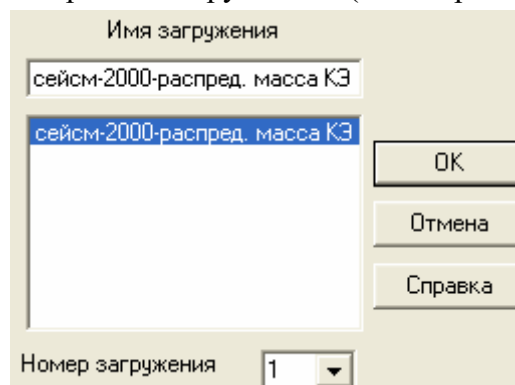

В этом окне уже будет указано имя «сейсм-2000», данное создаваемому загрузению в первом диалоговом окне для динамического загрузения. Кроме того, в нижнем окошечке с названием «Номер загрузения» уже есть номер (1) сделанного загрузения (необходимо, нажав на стрелочку, его открыть).

Заданное в окне имя (при необходимости) можно изменить, оставив номер 1 загрузения. В качестве примера уточним имя, дополнив его записью «-распред. масса КЭ». Для подтверждения заданного (или уточненного) имени нажимаем кнопку «ОК». На запрос о необходимости создать новое загрузение ответим «Нет». Снова появится картина рабочего экрана раздела «Загрузения».

Методическое указание 4

При заданном загрузении рамы, прежде чем перейти к ее расчету обратим внимание на следующее.

В программе SCAD равномерно распределенная масса КЭ приводится к точечным массам в узлах расчетной схемы рамы для МКЭ. Следовательно, *сейсмическая нагрузка в расчетной схеме, являющаяся силами инерции, передающимися от масс на раму, будет представлять собой систему сосредоточенных сил, действующих на узлы расчетной схемы МКЭ.*

Это означает, что *эпюры изгибающих моментов в раме от сосредоточенных в узлах сил будут линейными на каждом отдельном КЭ.* Следовательно, для их построения можно назначить минимальное число сечений, равное двум. Для назначения двух сечений на каждом КЭ откроем раздел «Назначения» и на инструментальной панели этого раздела

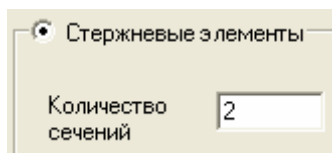

нажмем кнопку  «Назначение промежуточных сечений для вычисления усилий». Откроется диалоговое окно (ниже приведена его часть), в котором для стержневого КЭ типа 2 вводим цифру 2.



Подтвердив сделанное назначение, отменим на схеме рамы **все** КЭ.

Теперь после расчета рамы в таблице с усилиями будут приведены усилия только по концам КЭ.

Э т а п 4. Выполнение расчета и представление его результатов

Для выполнения расчета рамы при заданном загрузении заходим в раздел «Управление» и на инструментальной панели этого раздела нажмем кнопку  «Выйти в экран управления проектом». Откроется экран с «деревом проекта», на котором в разделе «РАСЧЕТ» нажмем кнопку  **Линейный**

Откроется окно, отражающее возможности программы SCAD по методике решения рассматриваемых задач. Используем это окно в представленном («по умолчанию») виде и просто нажмем кнопку «ОК» и после дополнительного запроса – опять «ОК».

**Информация об алгоритме решения задачи по расчету сооружений
на сейсмическое воздействие по линейно спектральной теории,
реализуемому в программе SCSD**

Программа SCAD реализуют известный алгоритм расчета сооружений на сейсмическое воздействие по линейно спектральной теории в соответствии с указаниями СНиП [18]. Отметим основные этапы расчета, ориентируясь на обозначения и методику решения задачи по линейно спектральной теории, приведенные в части 1 УМК и в учебном пособии [4].

1). При решении этой задачи, прежде всего, определяются собственные частоты (СЧ) и соответствующие им собственные формы колебания (СФК) рассматриваемого сооружения (в этой курсовой работе – построенной в программе SCAD расчетной схеме рамы (см. рис. 2)). С этой целью в программе SCAD решается однородная система уравнений, которая при использовании для построенной расчетной схемы МКЭ, может быть представлена в матричном виде:

$$(\mathbf{K} - \varphi_i \mathbf{M}) \bar{\mathbf{u}}_i = \mathbf{0}. \quad (1)$$

Здесь \mathbf{K} представляет собой матрицу жесткости расчетной схемы МКЭ рассматриваемого сооружения; \mathbf{M} является матрицей масс сооружения; $\bar{\mathbf{u}}_i$ – матрица-столбец, элементами которой являются перемещения узлов расчетной схемы сооружения в любой СФК сооружения по направлению степеней свободы масс; φ_i – собственные значения матрицы $\mathbf{B} = \mathbf{KM}^{-1}$; $\mathbf{0}$ – матрица-столбец с элементами, равными нулю.

Число уравнений в системе уравнений (1) равно числу учитываемых динамических степеней свободы в расчетной схеме рамы для ее динамического расчета. Это определяет и размеры матриц. Для рассматриваемой в рамы (см. рис. 2) имеем размер квадратных матриц \mathbf{M} и \mathbf{K} равный (12·12), а векторов $\bar{\mathbf{u}}_i$ и $\mathbf{0}$ – (1·12).

Таким образом, алгоритм, реализуемый в программе SCAD, содержит формирование матриц \mathbf{K} и \mathbf{M} для рассматриваемой расчетной схемы сооружения (в курсовой работе – рамы), а затем решение однородной системы уравнений (1), в результате чего определяются:

- собственные значения φ_i матрицы $\mathbf{B} = \mathbf{KM}^{-1}$;
- собственные круговые частоты $\omega_i = \sqrt{\varphi_i}$ (рад/с, 1/с);
- собственные технические частоты $f_i = \omega_i / 2\pi$ (Гц);
- собственные периоды $T_i = 1/f_i = 2\pi / \omega_i$ (с);
- перемещения масс в направлении динамических степеней свободы для выбранной расчетной схемы рамы, являющиеся элементами векторов $\bar{\mathbf{u}}_i$ и определяющие геометрический вид соответствующей i -й СФК.

Число уравнений в однородной системе уравнений (1) равно числу $n_d = 2 \cdot n_{уз}$ динамических степеней свободы, где $n_{уз}$ – число узлов стержневой системы с КЭ типа 2 (по классификации программы SCAD). Для рассматриваемой расчетной схемы МКЭ (см. рис.2) число уравнений в системе уравнений (1) равно 12.

Алгоритм решения системы уравнений (1) и определения указанных выше величин

рассмотрен в части 1 УМК и в учебном пособии [4]. В результате из системы двенадцати уравнений (1) для рассматриваемой расчетной схемы рамы (см. рис. 2) получатся спектры указанных выше величин:

$$\varphi_1 < \varphi_2 < \varphi_3 < \dots < \varphi_{11} < \varphi_{12}; \quad (2)$$

$$\omega_1 < \omega_2 < \omega_3 < \dots < \omega_{11} < \omega_{12}; \quad (3)$$

$$v_1 < v_2 < v_3 < \dots < v_{11} < v_{12}; \quad (4)$$

$$T_1 > T_2 > T_3 > \dots > T_{11} > T_{12}. \quad (5)$$

Для каждого значения собственной частоты ω_i ($i = 1, 2, 3, \dots, 11, 12$) рамы из системы уравнений (1) определяются векторы $\bar{\mathbf{u}}_i$, элементы которых представляют собой перемещения точечных масс по направлению их степеней свободы. В программе SCAD с помощью этих перемещений графически может быть построена любая СФК, интересующая расчетчика.

2). По собственным периодам T_i в соответствии со СНиП [18] с учетом категории грунта под сооружением определяются коэффициенты динамичности β_i .

3). Определяются постоянные для каждой СФК коэффициенты $\bar{\eta}_i$:

$$\bar{\eta}_i = \frac{(\bar{\mathbf{u}}_i)^T \mathbf{M} \mathbf{e}}{(\bar{\mathbf{u}}_i)^T \mathbf{M} \bar{\mathbf{u}}_i} = \frac{(\bar{\mathbf{u}}_i)^T \mathbf{G} \mathbf{e}}{(\bar{\mathbf{u}}_i)^T \mathbf{G} \bar{\mathbf{u}}_i}. \quad (6)$$

Здесь \mathbf{e} представляет собой матрицу-столбец (для рассматриваемой рамы – с 12-ю строками):

$$\mathbf{e} = \begin{bmatrix} 1 \\ 1 \\ \vdots \\ \vdots \\ 1 \end{bmatrix}. \quad (7)$$

\mathbf{G} является диагональной матрицей весов точечных масс в узлах рамы и получается умножением матрицы масс \mathbf{M} на ускорение свободного падения $g = 9.81 \text{ м/с}^2$: $\mathbf{G} = \mathbf{M} g$.

4). Для каждой СФК определяется вектор:

$$\eta_i = \bar{\eta}_i \cdot \bar{\mathbf{u}}_i. \quad (8)$$

Для этих векторов характерно равенство

$$\mathbf{e} = \sum_{i=1}^{n_d} \eta_i. \quad (9)$$

Оно показывает, что при горизонтальном сейсмическом воздействии сумма векторов η_i по всем СФК равна единичному вектору \mathbf{e} .

5). Вычисляются векторы сейсмических сил, действующих в узлах расчетной схемы рамы, где сосредоточены массы рамы. В матричной записи эти векторы можно представить в виде:

$$\mathbf{s}_i = K_1 A \beta_i K_\psi \mathbf{G} \eta_i, \quad (10)$$

где A представляет собой относительное ускорение поверхности Земли (по отношению к ускорению свободного падения g , определяемое по СЕиП [2] в зависимости от расчетной сейсмичности района строительства рассчитываемого сооружения. При расчетной

сейсмичности 7, 8, 9 баллов соответственно принимаются значения A , равные 0.1; 0.2; 0.4.

6). От полученной в каждой СФК сейсмической нагрузки в виде векторов (10) выполняется статический расчет МКЭ составленной в программе SCAD расчетной схемы рамы (см. рис.2), и определяются векторы перемещений узлов сетки КЭ расчетной схемы (в общей для всей рамы системе координат). Эти векторы можно вычислить в матричном виде по формуле

$$\mathbf{a}_i = K_1 A g \omega_i^{-2} \beta_i K_{\psi} \eta_i. \quad (11)$$

7) По полученным в МКЭ для каждой СФК векторам перемещений узлов расчетной схемы определяются перемещения узлов каждого КЭ, а по ним определяются усилия M_k, Q_k, N_k в сечениях k по концам КЭ (в местной для каждого элемента системе координат) (см. алгоритм МКЭ для плоских стержневых систем в [1, 2]).

8). При расчете сооружения по линейно спектральной теории по полученным для каждой СФК любых искомым величин (перемещений, нагрузок, усилий) определяются расчетные значения соответствующих величин с учетом суммирования по всем СФК по формуле (8) СНиП [18].

В курсовой работе поставлена задача определения только изгибающих моментов в концевых сечениях (k) КЭ расчетной схемы рамы для МКЭ (см. рис. 2). Поэтому формулу (8) СНиП [18] для определения расчетного момента $M_{кр}$ в этом сечении представим в виде:

$$M_{кр} = \sqrt{\sum_{i=1}^{n^*} M_{ki}^2}. \quad (12)$$

Как видно из формулы (12), СНиП [18] допускают, обеспечивая необходимую точность расчета, учитывать не все (n_d) СФК, а только их часть ($n^* < n_d$). В рассматриваемом примере принят вариант, когда $n^* = n_d = 12$.

Вот, примерно, такой алгоритм расчета реализуется в программе SCAD.

Возвратимся к выполнению этапа 4. После отмеченных выше операций по началу расчета появится окно, информирующее о ходе процесса решения задачи по описанному алгоритму.

Если не сделано при вводе исходной информации никаких ошибок, процесс решения закончится сообщением «ЗАДАНИЕ ВЫПОЛНЕНО». После выхода из этого окна снова открывается экран с «деревом проекта». Теперь можно перейти к выводу результатов расчета и их анализу. Это выполняется в разделе «РЕЗУЛЬТАТЫ».

Зайдем вначале в подраздел «Печать таблиц». Откроется диалоговое окно, в котором активизируем строку  Динамика.

Раздел «Динамика» содержит таблицы с результатами расчета рассматриваемой расчетной схемы рамы на этапе 3) приведенного выше алгоритма решения поставленной задачи.

Однако для того чтобы их напечатать, выполним ряд вспомогательных операций, активизируя (последовательно) клавиши, приведенные в нижней части открывшегося диалогового окна:



Нажатие клавиши «Параметры вывода» откроет промежуточное диалоговое окно

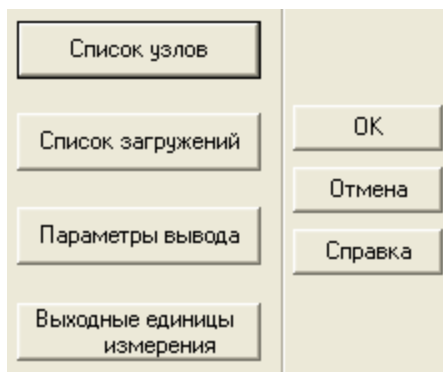

с помощью которого сначала откроем диалоговое окно по назначению в таблицах выходных единиц измерения в (в окне приведены выбранные единицы измерения)

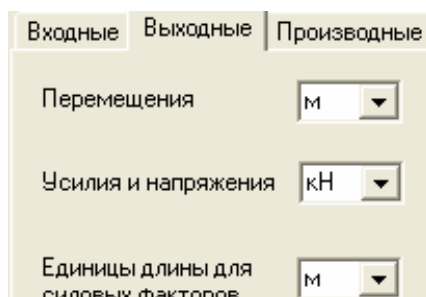

а затем диалоговое окно (ниже приведена только его часть по назначению вида (типа) результирующих таблиц и назначению выводимых величин, интересующих расчетчика.

В представленном ниже окне сделан выбор типа таблиц, использованный далее. Для выбора выводимых в этих таблицах величин вспомним информацию об основных (горизонтальных, т.е. в направлении оси X общей системы координат) перемещениях узлов рамы при горизонтальном сейсмическом воздействии.

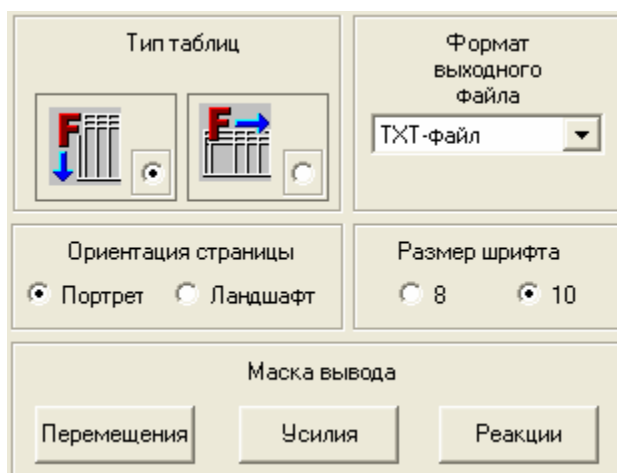

Поэтому в открывшемся после нажатия клавиши «Перемещения» диалоговом окне (ниже приведена его часть) выберем только перемещения, совпадающие по направлению с осью X:

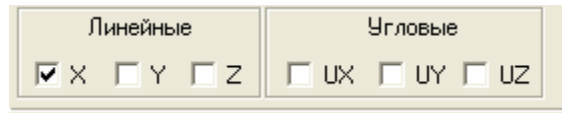

Кроме того, в курсовой работе (для сокращения ее объема) условимся приводить результаты определения только изгибающих моментов M . Поэтому, в открывшемся после нажатия клавиши «Усилия» диалоговом окне назначим только указанное усилие:



После сделанных назначений и последовательном закрытии всех диалоговых окон по назначению параметров выходных таблиц и искомым величин снова появится основное окно по подготовке и выводу таблиц с результатами расчета, в котором появится возможность открыть таблицы раздела «Динамика».

Последовательным нажатием клавиш «Формирование документа» и «Просмотр результатов» открываем следующие 4 таблицы раздела «Динамика»:

Таблица 1

РАСПРЕДЕЛЕНИЕ ВЕСОВ МАСС, кН							
	4	5	6	7	8	9	
1 -	(сейсм-2000-распредел. масса КЭ)						
X	192.2	192.2	15.69	184.4	361.	184.4	

Таблица 2

Загру:	N	СОБСТВ.	Ч А С Т О Т Ы			ПЕРИОДЫ
жение:	П/П	ЗНАЧЕНИЯ	1/С	ГЦ	С	
1	1	.1135605	8.805872	1.402209	.7131604	
	2	.0293393	34.08395	5.427381	.1842509	
	3	.0107959	92.62708	14.74953	.0677987	
	4	.0083913	119.1697	18.97606	.0526979	
	5	.006435	155.4	24.74523	.0404118	
	6	.0056563	176.7923	28.15164	.0355219	
	7	.0055773	179.2974	28.55055	.0350255	
	8	.0040112	249.2958	39.69679	.0251909	
	9	.0039302	254.4345	40.51506	.0246821	
	10	.002663	375.51	59.79459	.0167239	
	11	.0024821	402.8826	64.15328	.0155876	
	12	.0008075	1238.363	197.1916	.0050712	

Таблица 3

		Ф О Р М Ы К О Л Е Б А Н И Й, м					
		4	5	6	7	8	9
1 -	1 (сейсм-2000-распредел. масса КЭ)						
X		.4724	.4724	.3153	.9961	.9981	1.
1 -	2						
X		1.	.9999	-.0932	-.2395	-.2486	-.2579
1 -	3						
X		.0005	.0005	1.	-.0107	-.0079	-.0011
1 -	4						
X		-.0046	-.0046	-.0025	.0006	.003	.0054
1 -	5						
X		.0026	.0025	.0012	.0035	-.0017	-.0072
1 -	6						
1 -	7						
X		-.0014	-.0134	.1134	1.	.0029	-.9976
1 -	8						
X		1.	-.9999	-.0039	.0672	-.0749	.0794
1 -	9						
X		.1392	-.1393	.0466	-.9822	1.	-.9765
1 -	10						
X		.0002	.0002		.0001	8.e-5	-2.e-5
1 -	11						
X		-.0003	-.0003		-1.e-5		
1 -	12						

Таблица 4

		И Н Е Р Ц И О Н Н Ы Е Н А Г Р У З К И, кН					
		4	5	6	7	8	9
1 -	1 (сейсм-2000-распредел. масса КЭ)						
X		34.76	34.76	1.894	70.31	137.9	70.59
1 -	2						
X		41.02	41.01	-.3122	-9.424	-19.15	-10.15
1 -	3						
X		.0273	.0282	3.972	-.5007	-.7285	-.0528
1 -	4						
X		-.0002	-.0002	-1.e-5	3.e-5	.0003	.0002
1 -	5						
X		-.0001	-.0001		-.0002	.0002	.0004
1 -	6						
1 -	7						
X		-9.e-5	-.0008	.0005	.0605	.0003	-.0604
1 -	8						
X		-.0044	.0044		-.0002	.0006	-.0003
1 -	9						

(Продолжение таблицы 4)

X	.004	-.004	.0001	-.0276	.055	-.0274	
1 - 10							
1 - 11							
1 - 12							

В табл. 1 приведены значения весов точечных масс (в кН) в узлах расчетной схемы (см. рис. 2). Эти массы получены в программе SCAD приведением к узлам расчетной схемы рамы распределенных весов масс колонн и ригелей (с учетом распределенных масс плит перекрытий, опирающихся на ригели). Показано, что в результате указанного выше редактирования приведенных таблиц в них рассматриваются только горизонтальные колебания (по направлению оси X).

В табл. 3 для всех 12-и СФК приведены ординаты только горизонтальных относительных (к единице) перемещений узлов расчетной схемы рамы.

Знаки перемещений приняты в общей для всей расчетной схемы системе координат (ОСК) (см. рис. 2).

В программе SCAD по приведенным значениям относительных перемещений с учетом их знаков в ОСК могут быть построены все 12 СФК.

Учитывая значения перемещений в табл. 2, ограничимся представлением только первых двух СФК (рис. 5, 6), отвечающих соответственно первым трем собственным частотам в спектре полученных 12-и собственных частот рамы: $\omega_1 = 8.805872$ 1/с; $\omega_2 = 34.08395$ 1/с.

Табл. 4 отражает результат выполнения программой SCAD алгоритма решения задачи на этапе вычисления векторов сейсмических нагрузок (10) во всех 12-и СФК, получившихся в результате разложения по СФК векторов искомых сейсмических нагрузок, действующих в узлах расчетной схемы рамы для МКЭ.

В табл. 4 приведены величины только горизонтальных сейсмических нагрузок (в кН) на раму, соответствующие всем 12-и СФК. Знаки сосредоточенных в узлах горизонтальных сейсмических сил приняты в ОСК.



Рис. 5



Рис. 6

Анализ значений сейсмических сил, приложенных в горизонтальных направлениях в узлах расчетной схемы рамы для МКЭ (см. рис. 2), показывает, что наибольшее значение они имеют в первых двух СФК. Их действие на раму показано на рис. 7, 8.

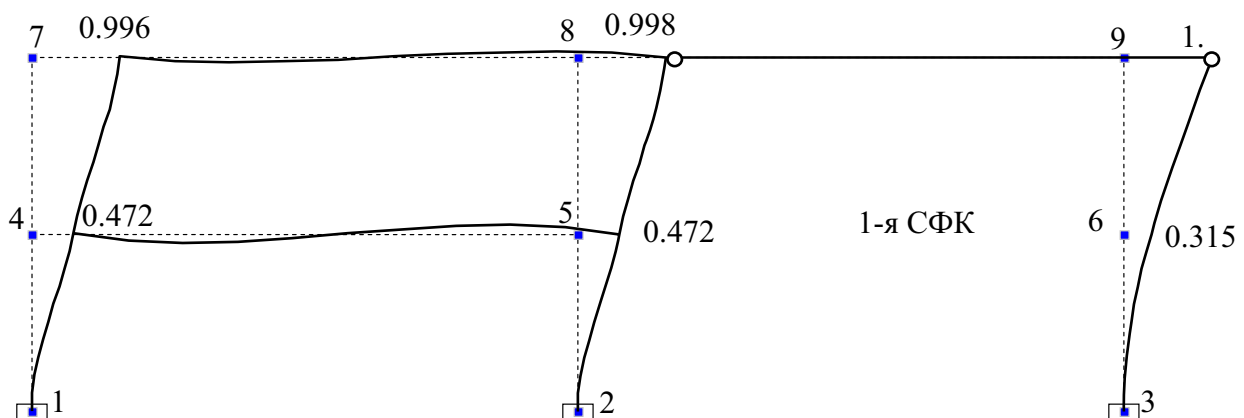

Рис. 7

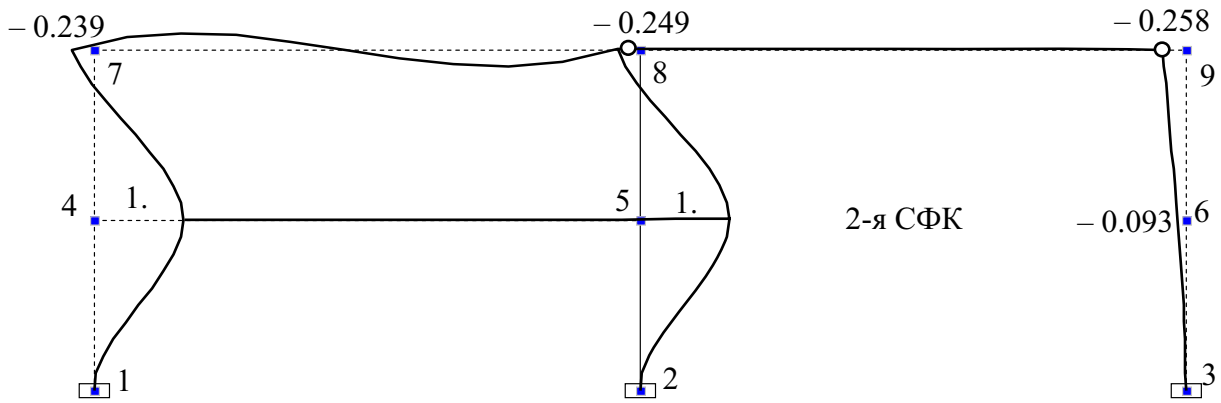

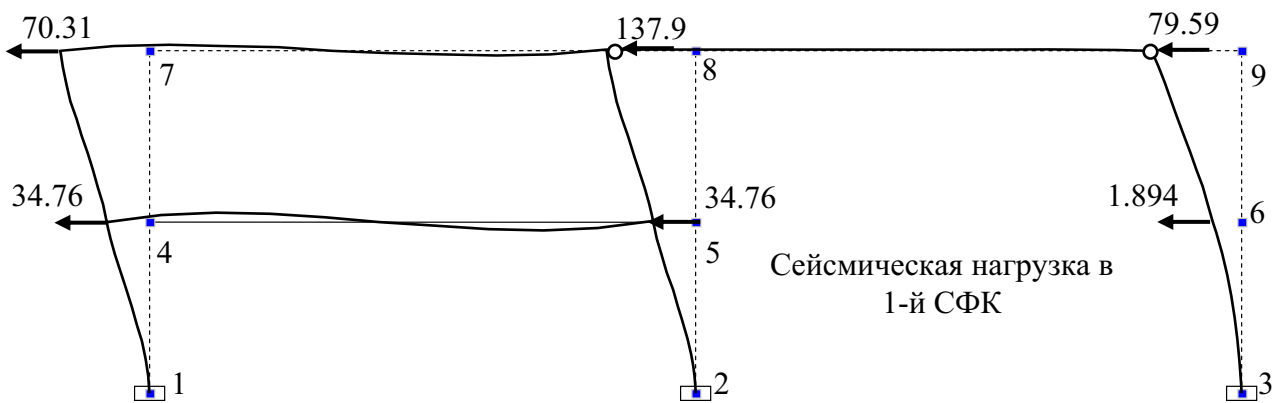

Рис. 8

После представления всех отредактированных таблиц из раздела «Динамика» в той же общей таблице, где был выбран раздел «Динамика», выбираем строку   Перемещения .

Для вывода таблицы с перемещениями узлов расчетной схемы рамы необходимо отредактировать ее такими же действиями, как это было сделано для таблиц раздела «Динамика». После редактирования получим табл. 5.

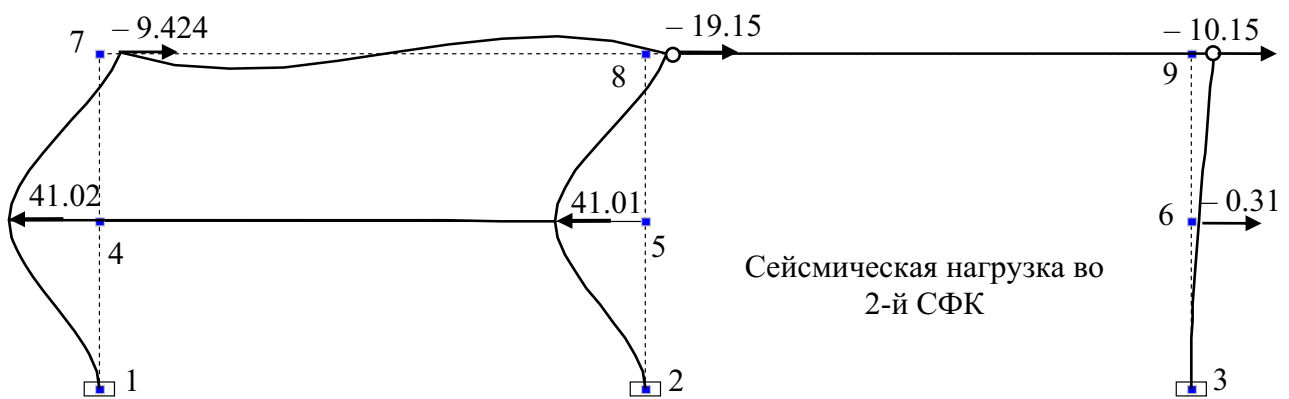
Таблица 5

		П Е Р Е М Е Щ Е Н И Я У З Л О В, м					
		4	5	6	7	8	9
1 -	1 (сейсм-2000-распредел. масса КЭ)						
X		-.022874	-.022875	-.015269	-.048233	-.048333	-.048421
1 -	2						
X		-.001801	-.001801	.000167	.000431	.000447	.000464
1 -	3						
X		-1.63e-7	-1.68e-7	-.000289	.000003	.000002	3.25e-7
1 -	4						
1 -	5						
1 -	6						
1 -	7						
X					-1.e-7		
1 -	8						
1 -	9						
1 -	10						
1 -	11						
1 -	12						

Табл. 5 отражает результат выполнения программой SCAD алгоритма решения задачи на этапе вычисления векторов перемещений (11) во всех 12-и СФК, получившихся в результате разложения по СФК вектора искомых перемещений узлов расчетной рамы (см. рис. 2) для МКЭ при сейсмическом воздействии.

В табл. 5 приведены перемещения узлов расчетной схемы рамы для МКЭ (см. рис. 2) только в горизонтальном направлении (по оси X).

Из рассмотрения табл. 5 следует, что наибольшее влияние при вычислении расчетного горизонтального перемещения любого узла рамы оказывают первые две СФК. Остальными при этом можно пренебречь. Поэтому в формуле (8) СНиП [18] (в формуле (12) данной пояснительной записки) можно принять $n^* = 2$.



Рис. 9



Рис. 10

Горизонтальные перемещения узлов расчетной схемы рамы (см. рис.2) от соответствующих сейсмических (инерционных) нагрузок в первых двух СФК (см. рис. 7 и 8) приведены на рис. 9, 10.

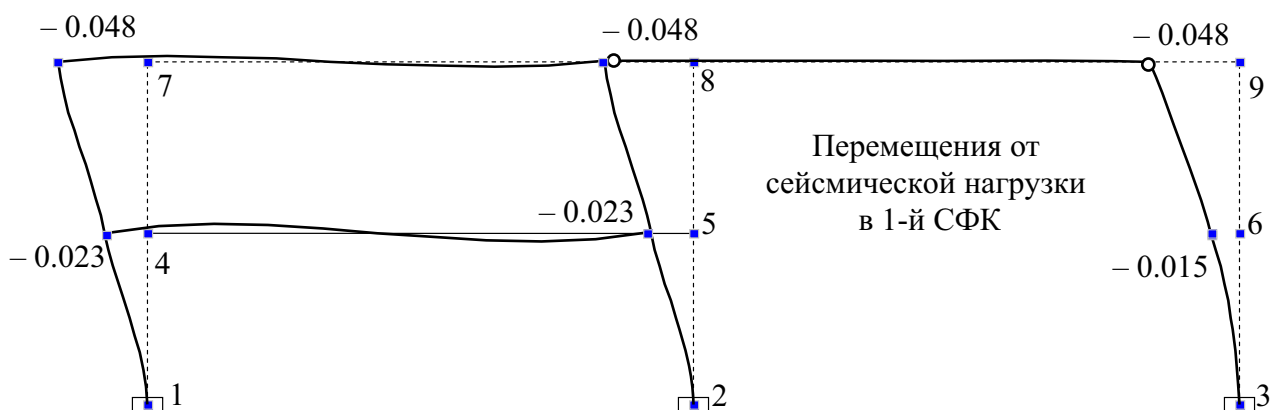
Аналогично можно отредактировать таблицу для получения усилий в назначенных концевых сечениях КЭ расчетной схемы рамы для МКЭ (см. рис. 2). Для этого в основном диалоговом окне по редактированию таблиц активизируем строку .

В результате получим табл. 6 следующего вида.

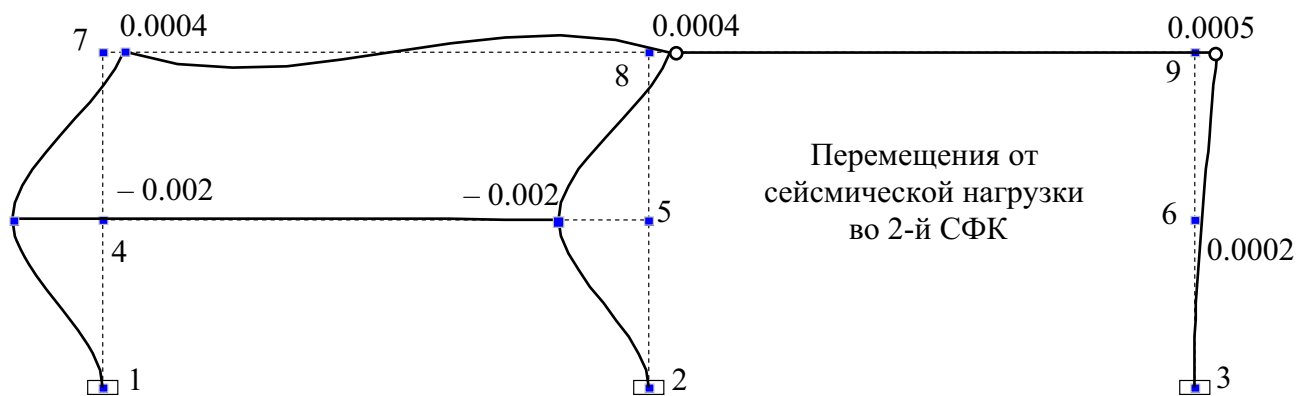
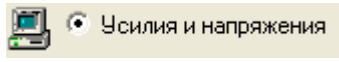
В табл. 6 приведены изгибающие моменты в концевых сечениях КЭ расчетной схемы рамы для МКЭ во всех 12-и СФК. В местной системе координат (в МСК) концевые сечения каждого КЭ имеют номера соответственно 1 и 2. В таблице 6 для каждого КЭ указаны и номера узлов в расчетной схеме и в общей системе координат (в ОСК).

В таблице 6 для каждого концевого сечения КЭ по формуле (8) СНиП [18] (по формуле (12) в данной пояснительной записке) подсчитано значение расчетного момента. Эти расчетные значения приведены в последней строке таблицы (она имеет обозначение «s1»). Они подсчитаны по указанным формулам с учетом всех 12-и СФК.

Однако, как видно (см. табл. 6), наибольший вклад в расчетные изгибающие моменты, определяемые по формуле (8) СНиП [18], имеют первые две СФК. Продемонстрируем это на примере расчетного изгибающего момента в узле 1 КЭ 1 расчетной схемы рамы (см. рис. 2).

Таблица 6

ИЗГИБАЮЩИЕ МОМЕНТЫ В КОНЦЕВЫХ СЕЧЕНИЯХ 1 И 2 КЭ (в МСК), кН·м								
002_	1-1	1-2	2-1	2-2	3-1	3-2	4-1	
	1	1	4	4	2	2	5	
	4	4	7	7	5	5	8	
1 - 1	(сейсм-2000-распредел. масса КЭ)							
М	-403.798	258.266	-231.33	290.276	-403.471	257.598	-232.382	
1 - 2								
М	-43.3194	43.3752	43.5365	-33.6153	-43.3731	43.4848	43.7091	
1 - 3								
М	-.012551	.021186	.046994	-.041467	-.009962	.015878	.038628	
1 - 4								
М	-.000101	.000132	-.000559	.000731	-.000099	.000129	-.000564	
1 - 5								
М	-.000088	.000117	-.000379	.000488	-.000085	.000112	-.000386	

M	-0.000731	0.000734
1 - 5		
M	-0.000488	0.000493
1 - 6		
1 - 7		
M	-0.001052	0.000321
1 - 8		
M	-0.000031	-0.000031
1 - 9		
M	0.000196	0.000202
1 - 10		
M	-8.29e-7	8.2e-7
1 - 11		
M	0.000006	-0.000006
1 - 12		
1 - S1		
M	-292.216	292.963

Действительно, учитывая при использовании формулы только первые две СФК, получим:

$$M_{1p} = \sqrt{\sum_{i=1}^2 M_{1i}^2} = \sqrt{(403.8)^2 + (43.3)^2} = \sqrt{163054.44 + 1874.89} = \sqrt{164929.33} = 406.115 \text{ кН}\cdot\text{м}$$

Как видим, получился такой же результат, как и в табл. 6.

На рис. 11 и 12 приведены эпюры изгибающих моментов для первых двух СФК.



Рис. 11



Рис. 12

В используемой в СНиП [18] методике ЛСТ знак расчетному моменту в каждом конкретном сечении присваивается такой же, какой имеет изгибающий момент, вносящий наибольший вклад в значение расчетного момента. Как видно (см. табл. 6), основной вклад в расчетные изгибающие моменты в рассматриваемой расчетной схеме рамы (см. рис.2) имеет первая СФК. Поэтому всем расчетным моментам присвоен такой же знак, как в первой СФК.

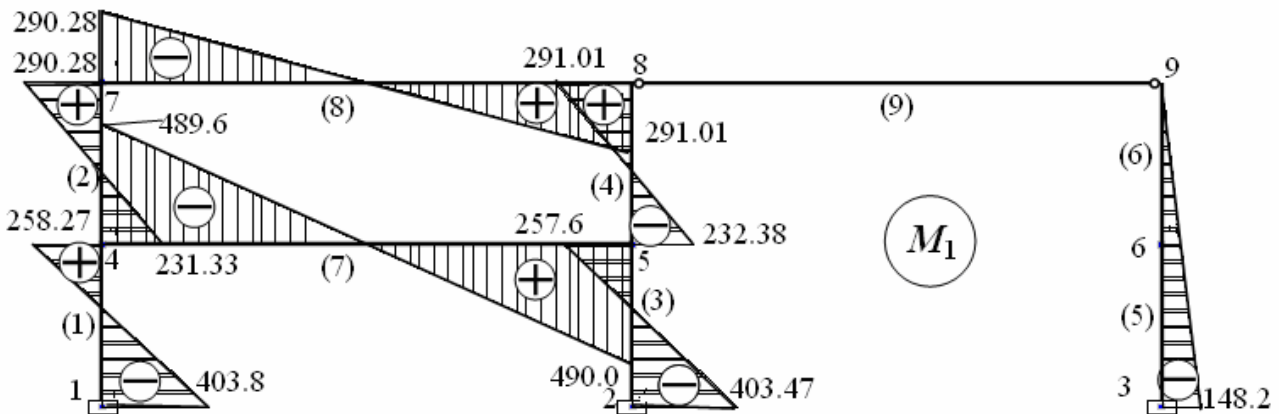
Выполнение расчета на сейсмическое воздействие заданной расчетной схемы рамы (см. рис. 2) при учете только первых двух СФК

Анализ таблиц 4, 5 и 6 соответственно с величинами нагрузок и вызванных ими перемещений и изгибающих моментов, полученных во всех 12-и СФК рассматриваемой расчетной схемы рамы (см. рис. 2), показывает возможность уменьшения выводимой информации при расчете рамы, если в самом начале составления динамического нагружения в диалоговом окне на запрос о числе учитываемых при расчете СФК ввести не число «12», как это было сделано в рассмотренном выше примере, а ввести цифру «2».

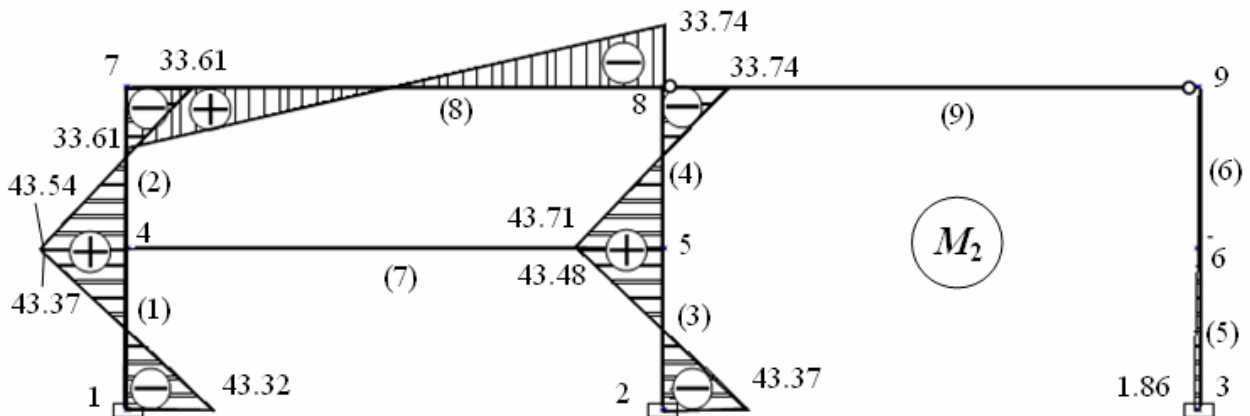
Построим такой расчет, составив новое динамическое нагружение. Для этого в разделе «Загружения» снова нажмем кнопку «Динамические воздействия» и выберем «Создание нового нагружения».

Далее, с учетом уже выполненного первого примера, выполним этот новый расчет в сокращенной форме. Ниже приведены два первых диалоговых окна диалоговых окна при задании тех же исходных данных, что и в предыдущем примере с отличием только указанного числа учитываемых СФК.

Весь остальной расчет выполним в уже рассмотренной последовательности.

Результаты расчета практически останутся без изменения. Однако резко сократится объем выводимых таблиц.

2. КОНТРОЛЬНЫЕ РАСЧЕТЫ ВРУЧНУЮ ПО ФОРМУЛАМ ЧАСТИ 1 УМК, ПОСОБИЯ [4] И СНИП [18]

Расчет, выполненный с помощью программы SCAD можно легко проверить вручную по формулам, приведенным в указанных пособиях.

2.1. Проверка ортогональности СФК

Свойство ортогональности отражено в части 1 УМК и в пособии [4] формулой (2.29):

$$(\bar{\mathbf{u}}_j)^T \mathbf{M} \bar{\mathbf{u}}_i = (\bar{\mathbf{u}}_j)^T \mathbf{G} \bar{\mathbf{u}}_i = 0.$$

Здесь $\bar{\mathbf{u}}_j$ – вектор перемещений в любой СФК с номером j ; $\bar{\mathbf{u}}_i$ – вектор перемещений в любой другой СФК с номером $i \neq j$.

Проверим соблюдение этого свойства для 1-й и 2-й СФК, полученных при расчете (см. табл. 2):

$$(0.4724 \ 0.4724 \ 0.3153 \ 0.9961 \ 0.9981 \ 1) \cdot \begin{bmatrix} 192.2 & & & & & & \\ & 192.2 & & & & & \\ & & 15.69 & & & & \\ & & & 184.4 & & & \\ & & & & 361 & & \\ & & & & & 184.4 & \\ & & & & & & \end{bmatrix} \cdot \begin{bmatrix} 1 \\ 1 \\ -0.0932 \\ -0.2395 \\ -0.2486 \\ -0.2579 \end{bmatrix} =$$

$$= (90.795 \ 90.795 \ 4.947 \ 183.681 \ 360.314 \ 184.4) \cdot \begin{bmatrix} 1 \\ 1 \\ -0.0932 \\ -0.2395 \\ -0.2486 \\ -0.2579 \end{bmatrix} = (90.785 \ 90.795 \ -0.461 \ -43.992 \ -89.574 \ -47.557) = 181.59 - 181.58 = 0.$$

Свойство ортогональности 1-й и 2-й СФК соблюдается.

2.2. Проверка равенства суммы векторов η_i для всех СФК

при горизонтальном сейсмическом воздействии единичному вектору \mathbf{e}

Это равенство определяется формулой (2.92) в части 1 УМК и в пособии [4] (формула (8) в данной пояснительной записке). Проверим это.

2.2.1. Сначала по формуле (6) данной работы подсчитаем постоянный коэффициент для 1-й СФК:

$$\bar{\eta}_1 = \frac{(\bar{\mathbf{u}}_1)^T \mathbf{M} \mathbf{e}}{(\bar{\mathbf{u}}_1)^T \mathbf{M} \bar{\mathbf{u}}_1} = \frac{(\bar{\mathbf{u}}_1)^T \mathbf{G} \mathbf{e}}{(\bar{\mathbf{u}}_1)^T \mathbf{G} \bar{\mathbf{u}}_1}.$$

При этом учтем, что результат перемножения первых двух матриц в числителе и знаменателе этого выражения уже имеется в только что рассмотренном пункте 2.1.

Тогда в числителе получим:

$$(90.795 \ 90.795 \ 4.947 \ 183.681 \ 360.314 \ 184.4) \cdot (1 \ 1 \ 1 \ 1 \ 1 \ 1)^T = 90.795 + 90.795 + 4.947 + 183.681 + 360.314 + 184.4 = 914.932.$$

В знаменателе получим:

$$(90.795 \ 90.795 \ 4.947 \ 183.681 \ 360.314 \ 184.4) \cdot (0.4724 \ 0.4724 \ 0.3153 \ 0.9961 \ 0.9981 \ 1)^T =$$

$$= 42.892 + 42.892 + 1.560 + 182.965 + 359.629 + 184.4 = 814.368.$$

Поэтому

$$\bar{\eta}_1 = \frac{914.932}{814.368} = 1.123.$$

2.2.2. Аналогично выполняем расчет для коэффициента

$$\bar{\eta}_2 = \frac{(\bar{\mathbf{u}}_2)^T \mathbf{M} \mathbf{e}}{(\bar{\mathbf{u}}_2)^T \mathbf{M} \bar{\mathbf{u}}_2} = \frac{(\bar{\mathbf{u}}_2)^T \mathbf{G} \mathbf{e}}{(\bar{\mathbf{u}}_2)^T \mathbf{G} \bar{\mathbf{u}}_2}.$$

Тогда в числителе получим:

$$(1 \ 1 \ -0.0932 \ -0.2395 \ -0.2496 \ -0.2579) \cdot \begin{bmatrix} 192.2 & & & & & \\ & 192.2 & & & & \\ & & 15.69 & & & \\ & & & 184.4 & & \\ & & & & 361 & \\ & & & & & 184.4 \end{bmatrix} \cdot \begin{bmatrix} 1 \\ 1 \\ 1 \\ 1 \\ 1 \\ 1 \end{bmatrix} =$$

$$= (192.2 \ 192.2 \ -1.462 \ -44.164 \ -90.106 \ -47.557) \cdot \begin{bmatrix} 1 \\ 1 \\ 1 \\ 1 \\ 1 \\ 1 \end{bmatrix} = (192.2 + 192.2 - 1.462 - 44.161 -$$

$$- 90.106 - 47.557) = 201.114.$$

В знаменателе получим:

$$(192.2 \ 192.2 \ -1.462 \ -44.164 \ -90.106 \ -47.557) \cdot (1 \ 1 \ -0.0932 \ -0.2395 \ -0.2496 \ -0.2579)^T =$$

$$192.2 + 192.2 + 0.136 + 10.577 + 22.490 + 12.265 = 429.868.$$

Поэтому

$$\bar{\eta}_2 = \frac{201.114}{429.868} = 0.470.$$

2.2.3. Затем для этих же СФК по формуле (8) данной работы определим векторы:

$$\eta_1 = \bar{\eta}_1 \cdot \bar{\mathbf{u}}_1 = 1.123 \cdot (0.4724 \ 0.4724 \ 0.3153 \ 0.9961 \ 0.9981 \ 1)^T = (0.530 \ 0.530 \ 0.354$$

$$1.1190 \ 1.1209 \ 1.1230)^T.$$

$$\eta_2 = \bar{\eta}_2 \cdot \bar{\mathbf{u}}_2 = 0.470 \cdot (1 \ 1 \ -0.0932 \ -0.2395 \ -0.2496 \ -0.2579)^T = (0.470 \ 0.470$$

$$- 0.0438 \ -0.1126 \ -0.1170 \ -0.121)^T.$$

2.2.4. После этого по формуле (9) работы проверяем равенство

$$\mathbf{e} = \sum_{i=1}^2 \eta_i = (0.530 \ 0.530 \ 0.0438 \ 1.1190 \ 1.1209 \ 1.1230)^T + (0.470 \ 0.470$$

$$- 0.0438 \ -0.1126 \ -0.1170 \ -0.1210)^T = (1 \ 1 \ 0.3109 \ 1.0064 \ 1.0039 \ 1.002)^T.$$

Обратим внимание на то, что для узлов 7, 8 и 9 имеем незначительную погрешность, так как она составляет менее 1%. Для получения правильного результата в узле 6 учет только двух СФК оказывается недостаточным. Как видно из анализа СФК, надо еще учесть третью СФК (рис. 13):



Рис. 13

Для третьей СФК получим:

$$\bar{\eta}_3 = \frac{(\bar{\mathbf{u}}_3)^T \mathbf{M} \mathbf{e}}{(\bar{\mathbf{u}}_3)^T \mathbf{M} \bar{\mathbf{u}}_3} = \frac{(\bar{\mathbf{u}}_3)^T \mathbf{G} \mathbf{e}}{(\bar{\mathbf{u}}_3)^T \mathbf{G} \bar{\mathbf{u}}_3}.$$

Тогда в числителе получим:

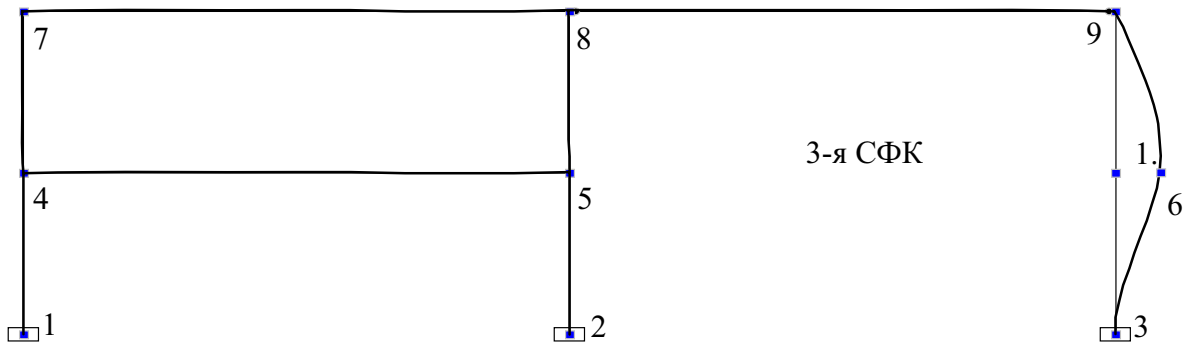
$$(0.0005 \ 0.0005 \ 1 \ -0.0107 \ -0.0079 \ -0.0011) \cdot \begin{bmatrix} 192.2 & & & & & \\ & 192.2 & & & & \\ & & 15.69 & & & \\ & & & 184.4 & & \\ & & & & 361 & \\ & & & & & 184.4 \end{bmatrix} \cdot \begin{bmatrix} 1 \\ 1 \\ 1 \\ 1 \\ 1 \\ 1 \end{bmatrix} =$$

$$= (0.096 \ 0.096 \ 15.69 \ -1.973 \ -2.852 \ -0.203) \cdot \begin{bmatrix} 1 \\ 1 \\ 1 \\ 1 \\ 1 \\ 1 \end{bmatrix} = (0.096 + 0.096 - 15.69 - 1.973 -$$

$$-2.852 - 0.203) = -20.526.$$

В знаменателе получим:

$$(0.096 \ 0.096 \ 15.69 \ -1.973 \ -2.852 \ -0.203) \cdot (0.0005 \ 0.0005 \ 1 \ -0.0107 \ -0.0079 \ -0.0011)^T =$$

$$= (0 + 0 + 15.69 + 0.0211 + 0.0225 + 0) = 15.734.$$

Поэтому

$$\bar{\eta}_3 = \frac{20.526}{15.734} = 1.304.$$

Тогда

$$\bar{\boldsymbol{\eta}}_3 = \bar{\eta}_3 \cdot \bar{\mathbf{u}}_3 = 1.304 \cdot (0.0005 \ 0.0005 \ 1 \ -0.0107 \ -0.0079 \ -0.0011)^T =$$

$$= (0 \ 0 \ 1.304 \ -0.0139 \ -0.0103 \ -0.0014)^T.$$

Добавим этот вектор в формулу (9) к вычисленным векторам для первых двух СФК:

$$\bar{\boldsymbol{\eta}}_3 = \bar{\boldsymbol{\eta}}_3 \cdot \bar{\mathbf{u}}_3 = (1 \ 1 \ 0.3109 \ 1.0064 \ 1.0039 \ 1.002)^T +$$

$$+ (0 \ 0 \ 1.304 \ -0.0139 \ -0.0103 \ -0.0014)^T =$$

$$= (1 \ 1 \ 0.993 \ 0.9925 \ 0.9936 \ 1.0006)^T.$$

Как видим, теперь условие равенства единице соблюдается с достаточной точностью для всех узлов расчетной схемы рамы, имеющих горизонтальные перемещения.

2.3. Проверка вектора сейсмических сил в 1-й СФК, действующих в узлах расчетной схемы рамы в горизонтальном направлении

В матричной записи этот вектор вычисляется по формуле (10) пособия:

$$\mathbf{s}_1 = K_1 A \beta_1 K_\psi \mathbf{G} \eta$$

Определим сначала все постоянные коэффициенты, входящие в эту формулу.

Коэффициент K_1 , учитывающий допускаемые повреждения зданий и сооружений, при расчете по программе SCAD был выбран из табл. 3* СНиП [18] для типа здания «С железобетонным каркасом без вертикальных диафрагм и связей»: $K_1 = 0.35$.

Относительное ускорение поверхности Земли A для сейсмичности района 9 баллов принимаем в соответствии со СНиП [18]: $A = 0.4$.

Коэффициент динамичности β_1 для первой СФК определяем при периоде колебаний $T_1 = 0.713 \text{ с} > 0.4 \text{ с}$ (см. п. 2.6* СНиП [2]) $\beta_1 = 2.5\sqrt{0.4/0.713} = 1.872$.

Коэффициент K_ψ при расчете по программе SCAD был выбран из табл. 6* СНиП [18] для каркасного здания: $K_\psi = 1.3$.

Тогда

$$\begin{aligned} \mathbf{s}_1 &= 0.35 \cdot 0.4 \cdot 1.872 \cdot 1.3 \begin{bmatrix} 192.2 & & & & & & \\ & 192.2 & & & & & \\ & & 15.69 & & & & \\ & & & 184.4 & & & \\ & & & & 361 & & \\ & & & & & 184.4 & \\ & & & & & & 184.4 \end{bmatrix} \begin{bmatrix} 0.53 \\ 0.53 \\ 0.354 \\ 1.1190 \\ 1.1209 \\ 1.1230 \end{bmatrix} = \\ &= 0.3407 (101.886 \quad 101.886 \quad 5.554 \quad 206.344 \quad 404.645 \quad 207.081)^T = \\ &= (34.71 \quad 34.71 \quad 1.892 \quad 70.301 \quad 137.862 \quad 70.55)^T. \end{aligned}$$

Как видим, результат расчета практически совпадает с результатом, полученным расчетом на ПК с использованием программы SCAD (см. табл. 4).

2.4. Проверка вектора горизонтальных перемещений узлов расчетной схемы рамы в 1-й СФК

В матричной записи этот вектор вычисляется по формуле (11) пособия:

$$\begin{aligned} \mathbf{a}_1 &= K_1 A g \omega_1^{-2} \beta_1 K_\psi \eta_1 = (0.35 \cdot 0.4 \cdot 9.81 \cdot 1.872 \cdot 1.3 / (8.806)^2) \cdot \\ &\cdot (0.53 \quad 0.53 \quad 0.354 \quad 1.1190 \quad 1.1209 \quad 1.1230)^T = \\ &= 0.0431 (0.53 \quad 0.53 \quad 0.354 \quad 1.1190 \quad 1.1209 \quad 1.1230)^T = \\ &= (0.0228 \quad 0.0228 \quad 0.01526 \quad 0.0482 \quad 0.0483 \quad 0.04840)^T. \end{aligned}$$

Как видим, результат расчета перемещений узлов расчетной схемы рамы (см. рис. 2) по формуле (11) работы совпадает с расчетом на ПК с использованием программы SCAD.

Выполненный контроль позволяет сделать вывод о правильности выполнения поставленной в задании к курсовой работе задаче.

Кроме того, контрольные расчеты позволяют лучше понять процедуру расчета на ПК с использованием программы SCAD.

РАБОЧАЯ ПРОГРАММА
учебно-методического комплекса
Применение программы SCAD
для решения задач динамики сооружений

Методика подготовки студентов по основам теории и практики динамических расчетов сооружений на ПК от различных динамических воздействий с использованием программы SCAD

Инженерная подготовка специалистов по направлению «Строительство» для специальности «Промышленные и гражданские сооружения» (ПГС) в области расчета сооружений на динамические воздействия с использованием современных информационно-компьютерных технологий (ИКТ) базируется на знаниях и умениях, полученных студентами специальности ПГС при изучении таких дисциплин механического цикла, как «Теоретическая механика», «Сопrotивление материалов», «Строительная механика» («Статика сооружений»).

Базовыми являются также знания и умения, полученные студентами при изучении дисциплин математического цикла «Высшая математика», «Вычислительная математика» и дисциплины «Информатика».

Теория и практика динамических расчетов сооружений на ИСФ СПбГПУ для специальности ПГС делится на следующие три части:

1. Основы динамики зданий и сооружений.
2. Основы расчета промышленных и гражданских сооружений на сейсмические воздействия.
3. Расчет сооружений АЭС на особые воздействия.

Учитывая специфику рассматриваемых вопросов все три части изучаются отдельно. Данная рабочая программа для представленного УМК в основном отвечает частям 1 и 2.

В представленном УМК приведены учебно-методические материалы, необходимые для изучения методики динамических расчетов промышленных и гражданских сооружений на ПК по определению напряженно-деформированного состояния (НДС) с использованием в учебном процессе программы SCAD.

Таковыми материалами являются: учебное пособие по основам теории и практики определения НДС от динамических воздействий с использованием программы SCAD (часть 1 УМК); задания для самостоятельных расчетных работ студентов по освоению ИКТ (часть 2 УМК); примеры выполнения заданий (часть 3 УМК); вопросы к зачетам и экзаменам (приложение 2 УМК); тесты для контроля знаний и умений студентов по изучаемой проблеме (приложение 3 УМК).

Целью обучения студентов в УМК является:

1.1. Умение составлять и анализировать расчетные схемы различных сооружений для их расчета на различные динамические воздействия.

1.2. Умение решать простейшие динамические задачи при помощи малых вычислительных средств («вручную», т.е. без использования ПК).

1.3..Умение решать динамические задачи на ПК с помощью специальных программ, используемых в проектных организациях, например программы SCAD.

1.4.Умение оценивать правильность результатов расчета.

Средствами достижения цели являются все виды занятий и контроля, указанные в таблицах программы.

1. Общие вопросы динамики сооружений

Динамические воздействия на сооружения. Опасность вибрационных воздействий на сооружения, на людей и на окружающую среду. Санитарные нормы, регламентирующие такие воздействия. Опасность ударных воздействий на сооружения. Опасность сейсмического воздействия на промышленные и гражданские сооружения.

Основная задача динамики сооружений. Виды колебаний. Собственные частоты (СЧ) и собственные формы колебаний (СФК) сооружений и их элементов. Построение различных расчетных схем для одного и того же сооружения в зависимости от постановки динамической задачи, в том числе с использованием ПК.

2. Определение собственных частот и собственных форм колебаний сооружений

Уравнения свободных незатухающих и затухающих колебаний для системы с одной степенью свободы в форме метода сил и в форме метода перемещений. Приведение их к одному виду и решение. Коэффициенты, характеризующие затухание колебаний сооружений и их элементов, используемые в инженерной практике.

Матричный вид представления систем уравнений свободных колебаний расчетных схем сооружений с несколькими степенями свободы в форме перемещений и в форме метода сил. Решение системы уравнений свободных колебаний методом разложения векторов искомым перемещений масс в расчетной схеме сооружения по СФК. Свойство ортогональности векторов перемещений масс в различных СФК.

Решение задачи по определению собственных частот и собственных форм колебаний сооружений и их элементов («модальный анализ») на ПК с использованием специальных программ, например программы SCAD.

3. Решение задач о вынужденных колебаниях системы с одной степенью свободы

Уравнения вынужденных колебаний для системы с одной степенью свободы в форме метода сил и в форме метода перемещений при действии

произвольно меняющейся во времени силы. Приведение уравнений к одному виду и представление его частного решения в виде интеграла Дюамеля.

Решение задачи об установившихся гармонических колебаниях. Представление решения с использованием коэффициента динамичности. Явление резонанса. Пример расчета на ПК с помощью программы SCAD установившихся гармонических колебаний железобетонной балки, несущей на себе работающий электродвигатель, с использованием расчетной схемы в виде системы с одной степенью свободы.

Расчет системы с одной степенью свободы на заданную акселерограмму землетрясения. Расчет сооружений на сейсмическое воздействие по нормативной методике (по действующим СН и П для обычных ПГС).

4. Решение задач о вынужденных колебаниях систем с несколькими степенями свободы методом разложения искомым величин и заданных нагрузок по СФК

Матричный вид представления систем уравнений вынужденных колебаний расчетных схем сооружений с несколькими степенями свободы в форме метода перемещений и в форме метода сил.

Метод разложения вектора искомым перемещений и вектора заданных нагрузок по СФК при установившихся гармонических колебаниях.

Пример расчета на ПК с помощью программы SCAD установившихся гармонических колебаний железобетонной балки, несущей на себе работающий электродвигатель, с использованием расчетной схемы в виде системы с несколькими степенями свободы. Реализация алгоритма метода разложения по СФК вручную.

Метод разложения вектора искомым перемещений и вектора заданных нагрузок по СФК при расчете на сейсмическое воздействие на заданную акселерограмму и по нормативной методике (по действующим СН и П для обычных ПГС).

Пример расчета ветроэнергетической установки (ВЭУ) на сейсмическое воздействие по действующим СН и П на ПК с использованием программы SCAD. Реализация алгоритма метода разложения по СФК вручную.

Расчет на ПК сооружений на ветровую нагрузку с применением программы SCAD с использованием методики действующих СН и П «Нагрузки и воздействия». Пример расчета для ВЭУ.

Самостоятельные расчетные работы на ПК с применением программы SCAD

Расчетная работа 1. Определение усилий и прогибов в железо –

бетонной балке при установившихся гармонических колебаниях.

Расчетная работа 2. Определение усилий, передающихся от ветроэнергетической установки (ВЭУ) на ее фундамент, при различных динамических воздействиях.

Расчетная работа 3. Расчет плоской поперечной рамы каркасного здания на сейсмическое воздействие по линейно-спектральной теории

Примечание. При изучении дисциплины в течение одного семестра выполняется работа 1 и частично работа 2 или 3.

Таблица 1

№	Раздел программы	Лекц.	Лаб.	С-1
		ч/нед	ч/нед	ч/нед
	Общие вопросы динамики сооружений	4	-	2
	Определение собственных частот и форм колебаний сооружений	4	4	6
	Решение задач о вынужденных колебаниях системы с одной степенью свободы	8	4	8
	Решение задач о вынужденных колебаниях систем с несколькими степенями свободы методом разложения искомым величин и заданных нагрузок по СФК	16	8	16
	Число часов в семестр:	32	16	32

Таблица 2

Виды занятий и формы контроля	8-й семестр
Лекции, (ч/нед)	2
Лабораторн. работы, (ч/нед)	1
Расчетно-проектировочные работы, (шт)	2
Зачеты, (шт)	1
Экзамены, (шт)	1

Учебные пособия

Библиографический список учебных пособий необходимых для достижения поставленных в рабочей программе целей приведен в конце части I УМК.

ВОПРОСЫ

ДЛЯ ПОДГОТОВКИ СТУДЕНТОВ К ЗАЧЕТАМ И ЭКЗАМЕНАМ

РЕШЕНИЕ ЗАДАЧ ДИНАМИКИ СООРУЖЕНИЙ С ПРИМЕНЕНИЕМ ПРОГРАММЫ SCAD

ВВЕДЕНИЕ

1. Статика и динамика сооружений.

2. Основные допущения, применяемые в динамике сооружений при составлении расчетной схемы.

3. Собственные частоты (СЧ) и собственные формы колебаний (СФК) сооружений.

4. Число степеней свободы масс в расчетной схеме сооружения.

1. СИСТЕМЫ С ОДНОЙ СТЕПЕНЬЮ СВОБОДЫ

1.1. Свободные незатухающие колебания

1.1.1. Две формы записи уравнения свободных незатухающих колебаний. Приведение их к одному общему виду.

1.1.2. Решение этого уравнения. Два вида графического представления решения.

Понятия об угловой (круговой) частоте колебаний, о технической частоте колебаний, о периоде колебаний.

1.1.3. Представление решения с помощью полной амплитуды свободных колебаний и ее сдвига по фазе по сравнению с составляющими полной амплитуды.

1.1.4. Проанализировать факторы, влияющие на частоту и период колебаний системы с одной степенью свободы.

1.1.5. Продемонстрировать способы вычисления коэффициентов жесткости и податливости системы с одной степенью свободы на примере стержневых систем.

1.2. Свободные затухающие колебания

1.2.1. Предложение Фойгта по учету силы неупругого сопротивления при рассмотренных выше двух формах записи уравнения свободных колебаний с одной степенью свободы. Приведение этих форм записи к одному общему уравнению свободных затухающих колебаний.

1.2.2. Аналитическое представление решения этого уравнения в виде двух слагаемых и с использованием понятия общей амплитуды и сдвига ее по фазе по отношению к составляющим полной амплитуды. Понятие о частоте и периоде затухающих колебаний.

1.2.3. Различные характеристики затухания колебаний, встречающиеся в технической литературе, и их взаимосвязь.

1.2.4. Пример, демонстрирующий практическое равенство частоты затухающих колебаний частоте незатухающих колебаний для строительных конструкций и сооружений.

1.2.5. Задача о свободных затухающих колебаниях ж/б балки, приведенной к системе с одной степенью свободы, вызванных мгновенным ударным импульсом. Демонстрация затухания амплитуд свободных колебаний балки как системы с одной степенью свободы.

1.3. Вынужденные колебания при произвольном силовом воздействии

1.3.1. Две формы записи уравнения вынужденных колебаний и приведения их к одному общему уравнению.

1.3.2. Общее решение уравнения вынужденных колебаний. Интеграл Дюамеля.

1.4. Действие гармонической возмущающей силы

1.4.1. Представление решения интеграла Дюамеля с помощью динамического коэффициента. Анализ изменения этого коэффициента в зависимости от изменения θ/ω_1 и

величины коэффициента неупругого сопротивления γ_H . Понятие о резонансе и резонансной зоне динамического коэффициента.

1.4.2. Продемонстрировать пример расчета ж/б балки, несущей в середине пролета работающий электродвигатель, от статических и динамических воздействий в двух видах:

а) решение вручную; б) решение с помощью программы SCAD.

1.5. Расчет на заданную акселерограмму землетрясения

Представление всех искомых величин (перемещений и ускорений массы, сейсмической нагрузки на конструкцию, усилий и напряжений) с помощью коэффициента динамичности, изменяющегося во времени.

1.6. Расчет сооружений на сейсмическое воздействие по нормативной методике.

Продемонстрировать пример расчета для расчетной схемы ВЭУ.

2. СИСТЕМЫ С НЕСКОЛЬКИМИ СТЕПЕНЯМИ СВОБОДЫ (при $n > 1$).

2.1. Два вида записи уравнений движения масс

Пояснение: Записать системы уравнений в матричном виде (по аналогии с двумя формами записи уравнения для упругой конструкции с одной степенью свободы).

2.2. Решение системы уравнений свободных незатухающих колебаний (в двух указанных видах) методом разложения искомых упругих перемещений в ряд по собственным формам колебаний). Демонстрация примера решения задачи «Модальный анализ» с использованием программы SCAD.

2.3. Свойство ортогональности СФК

2.4. Система уравнений свободных затухающих колебаний и ее решение

2.5. Система уравнений вынужденных колебаний и ее решение

2.6. Метод разложения по СФК при решении задачи об установившихся колебаниях.

Демонстрация примера решения задачи «Гармонические колебания» с использованием программы SCAD.

2.7. Расчет сооружений на сейсмическое воздействие по заданной акселерограмме землетрясения (на примере консоли с n точечными массами и произвольном в плоскости ХОZ направлении сейсмического воздействия, см.

2.8. Расчет сооружений на сейсмическое воздействие с использованием СНиП «Строительство в сейсмических районах». Демонстрация расчета с использованием программы SCAD.

ТЕСТЫ

для контроля знаний и умений студентов,
полученных в учебном процессе

1. Сколько степеней свободы (и каких) имеет точечная масса m , расположенная на пролете расчетной схемы невесомой упругой балки, изображенной на рис. 1, при изгибных колебаниях балки.



Рис. 1

Вариант ответа:

- 1). Одну: в направлении перпендикулярном оси балки.
- 2). Две: в направлении перпендикулярном оси балки и направлении вдоль ее оси.
- 3). Три: к двум степеням свободы массы, указанным в предыдущем ответе следует добавить третью степень свободы – возможность массы поворачиваться на угол θ поворота сечения балки, где расположена точечная масса.

2. Сколько степеней свободы (и каких) имеет масса m в виде жесткого диска, расположенная на пролете расчетной схемы невесомой упругой балки, изображенной на рис. 2, при изгибных колебаниях балки.

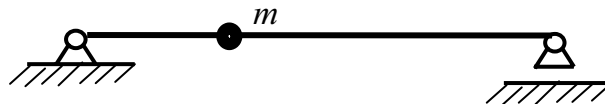

Рис. 2

Вариант ответа:

- 1). Одну: в направлении перпендикулярном оси балки.
- 2). Две: в направлении перпендикулярном оси балки и направлении вдоль ее оси.
- 3). Две: к одной степеням свободы массы, указанной в варианте 1 ответа следует добавить вторую степень свободы – возможность массы

поворачиваться на угол θ поворота сечения балки, где расположена масса.

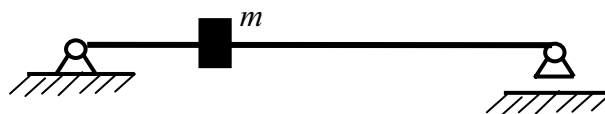
3. Сколько степеней свободы (и каких) имеет масса m в виде жесткого диска, расположенная в среднем сечении пролета расчетной схемы невесомой упругой балки, изображенной на рис. 3, при изгибных колебаниях балки.



Рис. 3

Вариант ответа:

- 1). Одну: в направлении перпендикулярном оси балки.
- 2). Две: в направлении перпендикулярном оси балки и направлении вдоль ее оси.
- 3). Две: к одной степеням свободы массы, указанной в варианте 1 ответа следует добавить вторую степень свободы – возможность массы поворачиваться на угол θ поворота сечения балки, где расположена масса.

4. Значения каких величин, характеризующих расчетную схему балки (см. рис. 1) при ее колебаниях как системы с одной степенью свободы, влияют на значение собственной частоты (СЧ) системы:

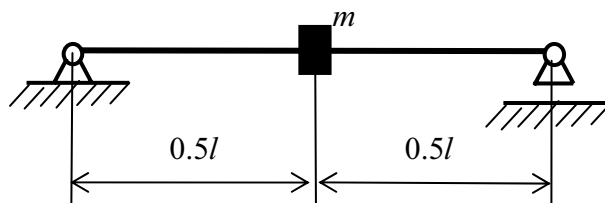
Вариант ответа:

- 1). Только значение массы m .
- 2). Значение массы m и значение коэффициента жесткости или податливости балки в направлении степени свободы массы при колебаниях.
- 3). Значение массы m и значение жесткости балки EI при ее изгибных колебаниях или жесткости EF при ее продольных колебаниях.

5. Как изменяется СЧ расчетной схемы балки как системы с одной степенью свободы (см. рис. 1) при увеличении только значения m массы:

Вариант ответа:

- 1). Значение СЧ увеличится.
- 2). Значение СЧ уменьшится.
- 3). Значение СЧ не изменится.

5. Как изменяется СЧ расчетной схемы балки как системы с одной степенью свободы (см. рис. 1) при ее изгибных колебаниях при увеличении только значения EI балки.

Вариант ответа:

- 1). Значение СЧ увеличится.
- 2). Значение СЧ уменьшится.
- 3). Значение СЧ не изменится.

6. Как изменяется СЧ расчетной схемы балки как системы с одной степенью свободы (см. рис. 1) при ее изгибных колебаниях при увеличении только коэффициента податливости балки в направлении соответствующей степени свободы балки.

Вариант ответа:

- 1). Значение СЧ увеличится.
- 2). Значение СЧ уменьшится.
- 3). Значение СЧ не изменится.

7. Изменится ли СЧ расчетной схемы балки как системы с одной степенью свободы (см. рис. 1) при ее изгибных колебаниях, если масса m и жесткость балки EI останутся без изменений, но шарнирные опоры балки будут заменены на защемляющие.

Вариант ответа:

- 1). Значение СЧ увеличится, так как увеличится коэффициент жесткости балки в направлении степени свободы массы.
- 2). Значение СЧ уменьшится, так как уменьшится коэффициент податливости балки в направлении степени свободы массы.
- 3). Значение СЧ не изменится, так как не изменилось значение массы m и значение жесткости EI балки при ее изгибе.

8. Как изменится СЧ расчетной схемы балки при ее изгибных колебаниях как системы с одной степенью свободы (см. рис. 1), если увеличится только длина балки.

Вариант ответа:

- 1). Значение СЧ увеличится при увеличении длины балки.
- 2). Значение СЧ уменьшится при увеличении длины
- 3). Значение СЧ не изменится, так как не изменилось значение массы m , значение жесткости EI балки при ее изгибе и не изменился вид опор.

9. Как изменится СЧ расчетной схемы балки при ее изгибных колебаниях как системы с одной степенью свободы (см. рис. 1), если увеличится только модуль упругости E материала балки.

Вариант ответа:

- 1). Значение СЧ увеличится при увеличении модуля E .
- 2). Значение СЧ уменьшится при увеличении модуля E .
- 3). Значение СЧ не изменится, так как не изменилось значение массы m , значение жесткости EI балки при ее изгибе и не изменился вид опор.

10. Как изменится СЧ расчетной схемы балки при ее изгибных колебаниях как системы с одной степенью свободы (см. рис. 1), если увеличится только коэффициент, характеризующий неупругое сопротивление материала балки.

Вариант ответа:

- 1). Значение СЧ увеличится при увеличении коэффициента, характеризующего неупругое сопротивление материала балки.
- 2). Значение СЧ уменьшится при увеличении коэффициента, характеризующего неупругое сопротивление материала балки.
- 3). Значение СЧ не изменится, так как не изменилось значение массы m , значение жесткости EI балки при ее изгибе и не изменился вид опор.

11. При установившихся гармонических колебаниях балки как системы с одной степенью свободы от заданной поперек оси балки гармонической силы $P(t) = P_0 \sin \theta t$ (рис. 4) для вычисления, например, максимальной амплитуды A установившихся гармонических колебаний или максимального значения изгибающего момента балки необходимо вычислить максимальное значение β динамического коэффициента.



Рис. 4

Вопрос: При каких соотношениях возмущающей частоты колебаний θ (частоты установившихся гармонических колебаний) и собственной частоты ω расчетной схемы балки как системы с одной степенью свободы оказывает наиболее сильное влияние значение коэффициента γ_H , характеризующего

неупругое сопротивление материала балки, на значение динамического коэффициента β .

Вариант ответа (сопровождать формулой для определения динамического коэффициента β при установившихся гармонических колебаниях):

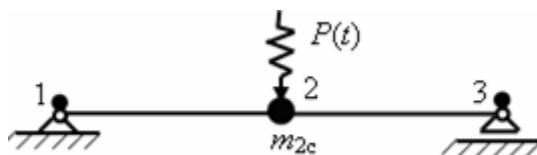
Наиболее сильное влияние коэффициент γ_n , характеризующий неупругое сопротивление материала балки, оказывает на значение динамического коэффициента β при установившихся гармонических колебаниях

1) при малых значениях возмущающей частоты θ по сравнению с собственной частотой ω балки;

2). при малых значениях собственной частотой ω балки по сравнению с возмущающей частотой θ ;

3) в резонансной зоне, когда соотношение θ/ω указанных частот близко к единице.

12. Если при решении задачи об установившихся гармонических колебаниях балки как системы с одной степенью свободы (см. рис. 4) установлено соотношение частот $\theta/\omega = 1$, означает ли это, что коэффициент динамичности будет иметь значение равное бесконечности и балка разрушится сразу в самом начале процесса колебаний?

Вариант ответа (сопровождать формулой для определения динамического коэффициента β при установившихся гармонических колебаниях):

1) Да, так как при $\theta/\omega = 1$ коэффициент динамичности будет равен $\beta = 1/\gamma_n$. Если пренебречь малым значением коэффициента неупругого сопротивления γ_n материала в реальной балке, то коэффициент динамичности станет равным бесконечности ($\beta = \infty$).

2) Нет, так как даже при коэффициенте динамичности равном бесконечному значению ($\beta = \infty$) это значение может быть достигнуто только в результате бесконечно долгой раскачки балки. Процесс раскачки балки можно остановить, удалив возмущающее воздействие в начале процесса раскачки, чтобы коэффициент динамичности не достиг опасного значения.

13. Имеются две совершенно одинаковые по параметрам ВЭУ башенного типа (по высоте башни, по размерам поперечного сечения башен, по материалам элементов и т. д.). Динамическая расчетная схема обеих ВЭУ приведена к системе с одной степенью свободы (рис. 5).

Башни одной из ВЭУ опираются на железобетонный фундамент,

расположенный на скальном основании с большим модулем деформации, а у другой – на грунтовом основании с малым модулем деформации.



Рис. 5

У какой из этих систем с одной степенью свободы собственная частота колебаний будет больше и, соответственно, период колебаний – меньше.

Вариант ответа:

1). Так как обе ВЭУ одинаковые, то они имеют соответственно одинаковую собственную частоту и период собственных колебаний.

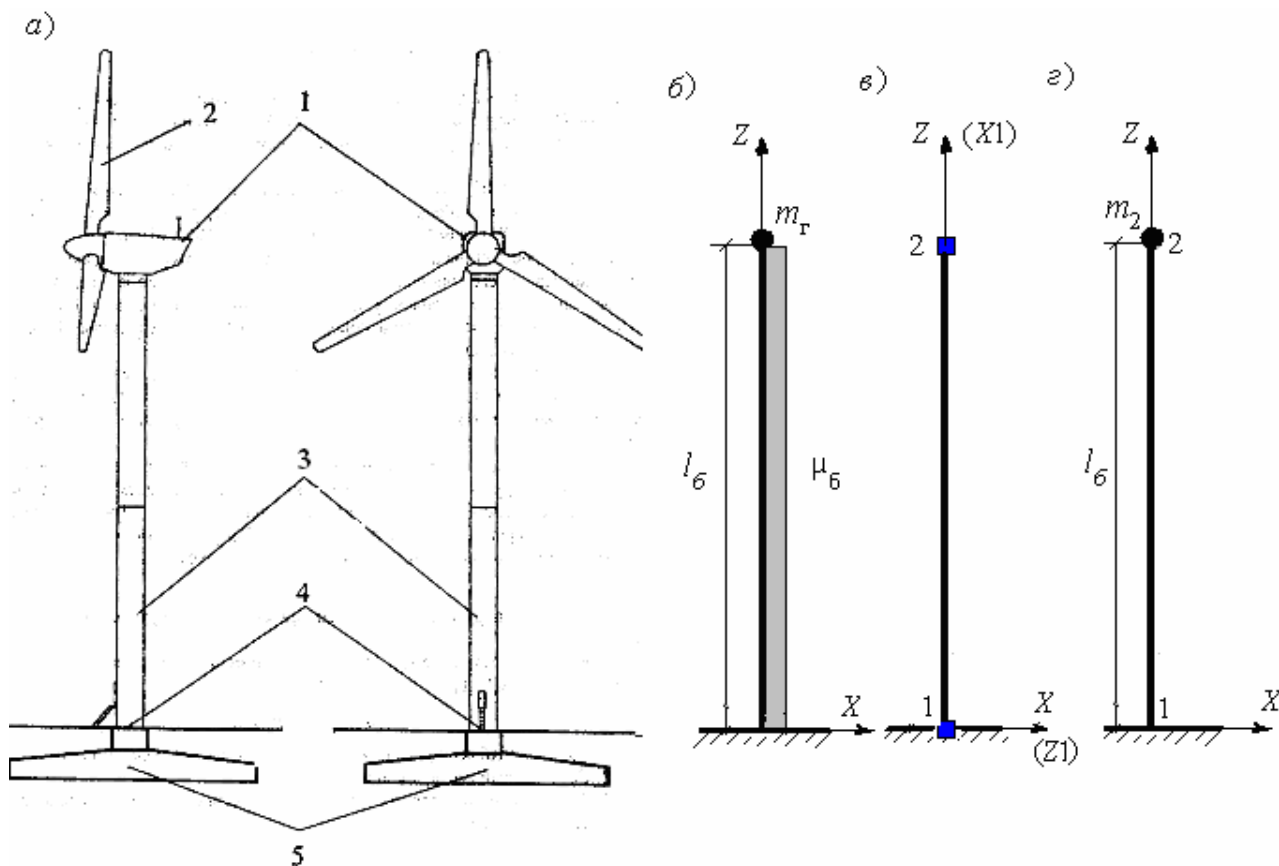
2). ВЭУ, опирающаяся на более жесткое основание будет иметь большую собственную частоту и меньший период собственных колебаний.

3) По приведенным исходным данным сравнить соответствующие величины затруднительно.

14. При исходных данных для ВЭУ, заданных в предыдущем вопросе, какая ВЭУ будет испытывать большую сейсмическую нагрузку при одинаковом сейсмическом воздействии при расчете по нормативной методике (по действующим СНиП [18]).

Вариант ответа:

1). Так как обе ВЭУ одинаковые, то на них действует одинаковая сейсмическая нагрузка.

2). Для ВЭУ, опирающейся как на основание категории I, так и основание категории II, при периоде собственных колебаний $0.1 < T < 0.4$ динамический коэффициент β , а значит и сейсмическая нагрузка имеют соответственно одинаковое значение (см. график изменения β в зависимости от T в действующих СНиП [18]).

При $T > 0.4$ с динамический коэффициент β , а, значит, и сейсмическая нагрузка имеет большее значение для ВЭУ, расположенной на грунте категории II (см. график изменения β в зависимости от T в действующих СНиП [18]).

3) По приведенным исходным данным сравнить сейсмические нагрузки на ВЭУ затруднительно.

15. Для определения спектра собственных частот однопролетной балки использовалась расчетная схема МКЭ с одной, двумя, тремя и т. д. динамическими степенями свободы. При этом балка делилась на стержневые КЭ. Распределенная масса каждого КЭ заменялась точечными массами по концам КЭ. Будут ли изменяться (и как) первая, вторая и т.д. собственные частоты расчетных схем балки при увеличении числа динамических степеней свободы расчетной схемы.

Вариант ответа:

1). Собственные частоты (СЧ) будут по своим значениям приближаться к точным значениям СЧ для балки с равномерно распределенной вдоль оси балки массой, т.е. для системы с бесконечным числом динамических степеней свободы. При этом одна и та же по номеру частота для системы с меньшим числом степеней свободы при прочих равных условиях методики составления расчетной схемы будет ниже соответствующей точной частоты.

2). Собственные частоты, имеющие одинаковый номер в спектре СЧ должны быть всегда одинаковыми. С изменением числа динамических степеней свободы в расчетной схеме балки будет изменяться только число собственных частот, так как оно равно числу динамических степеней свободы в выбранной расчетной схеме.

3) Приведенных исходных данных задачи для ответа на поставленный вопрос недостаточно.

16. При определении спектра СЧ для балки-стенки треугольной формы ее срединной плоскости, опирающейся на жесткое основание (рис. 6) использовалось три варианта разбивки срединной плоскости стенки на плоские конечные элементы треугольной формы. Предполагается, что распределенная масса каждого КЭ в расчетной схеме заменена равными точечными массами,

расположенными в узлах КЭ. При построении матриц жесткости для расчетной схемы балки-стенки предполагается линейная аппроксимация перемещений в пределах каждого треугольного конечного элемента.

Как будут изменяться собственные частоты, полученные в спектре СЧ для расчетной схемы стенки с разбивкой на меньшее число КЭ (с меньшим числом степеней свободы точечных масс, расположенных в узлах системы КЭ) при увеличении числа КЭ в расчетной схеме (при увеличении числа степеней свободы точечных масс).

Вариант ответа:

1). В отличие от предыдущего примера с рассмотрением однопролетной балки в виде тонкого стержня, для балки-стенки с заданной линейной аппроксимацией перемещений в пределах каждого плоского КЭ треугольной формы при увеличении числа таких КЭ расчетная схема становится более гибкой при ее деформировании. Поэтому с увеличением числа КЭ в расчетной схеме собственные частоты с одинаковым номером в спектре СЧ расчетной схемы будут уменьшаться по своему значению.

2). Собственные частоты, имеющие одинаковый номер в спектре СЧ должны быть всегда одинаковыми. С изменением числа степеней свободы в расчетной схеме балки изменяется только число собственных частот, так как оно равно числу степеней свободы в выбранной расчетной схеме.

3) Приведенных исходных данных задачи для ответа на поставленный вопрос недостаточно.

17. Для практического расчета сооружений на сейсмическое воздействие с распределенной по объему массой всех частей сооружения методом разложения искомым величин и сейсмического воздействия по собственным формам колебаний (СФК) необходимо это делать с учетом всего бесконечного ряда СФК?

Вариант ответа:

1). Да, поскольку указанные величины в методе расчета оказываются разложенными в ряды с бесконечным числом членов.

2). Нет, т.к. для практических целей можно использовать ограниченное число членов бесконечного ряда. Необходимое число членов выбирается с учетом достижения необходимой точности расчетов.

18. При динамическом расчете стержневых, плоских и сооружений с объемными частями обычно используется численный метод расчета с

использованием персональных компьютеров (ПК). Как же выбирается необходимое число стержневых, плоских и объемных КЭ при составлении расчетной схемы сооружения?

Вариант ответа:

1). Сооружение сразу разбивается на наибольшее возможное число КЭ (с точки зрения возможностей использования имеющегося ПК), чтобы получить наиболее точное решение.

2). Необходимо стремиться к получению решения, удовлетворяющего по точности результатов искомых величин и по затратам времени работы ПК. Кроме того, при построении расчетной схемы сооружения для выполняемого динамического расчета необходимо использовать уже имеющиеся данные при решении аналогичных задач.

19. Дана однопролетная железобетонная балка. На ее пролете располагается электродвигатель. В каком виде представляются инерционные нагрузки в каждом узле КЭ расчетной схемы при решении с помощью программы SCAD задачи об установившихся гармонических (поперечных к оси балки) колебаниях этой системы.

Вариант ответа:

1). Инерционные нагрузки выдаются в каждом узле расчетной схемы балки в каждой СФК (по их числу в расчетной схеме).

2). Инерционная нагрузка в каждом узле расчетной схемы выдается в виде двух сил (независимо от числа СФК в расчетной схеме). Даже для системы с одной степенью свободы в единственном колеблющемся узле расчетной схемы выдается два значения инерционной силы. Это связано с представлением решения в каждой СФК в виде слагаемых колебаний по косинусу и по синусу.

ОГЛАВЛЕНИЕ УМК

Предисловие.....	3
I. ОСНОВЫ ТЕОРИИ РАСЧЕТА СООРУЖЕНИЙ ПРИ РАЗЛИЧНЫХ ДИНАМИЧЕСКИХ ВОЗДЕЙСТВИЯХ И ПРИМЕРЫ РАСЧЕТА НА ПК С ИСПОЛЬЗОВАНИЕМ ПРОГРАММЫ SCAD.....	5
Введение	5
1. Системы с одной степенью свободы.....	10
1.1. Свободные незатухающие колебания.....	10
1.2. Свободные затухающие колебания.....	31
1.3. Вынужденные колебания при произвольном силовом воздействии.....	38
1.4. Действие гармонической возмущающей силы.....	39
1.5. Действие внезапно приложенной постоянной силы.....	62
1.6. Действие ударной нагрузки.....	73
1.7. Расчет на заданную акселерограмму землетрясения.....	77
1.8. Расчет сооружений на сейсмическое воздействие по нормативной методике.....	80
2. Системы с несколькими степенями свободы.....	88
2.1. Два вида записи системы уравнений свободных незатухающих колебаний масс.....	88
2.2. Решение системы уравнений свободных незатухающих колебаний масс методом разложения вектора искомых перемещений масс по векторам перемещений в СФК.....	90
2.3. Свойство ортогональности собственных форм колебаний.....	99
2.4. Система уравнений свободных затухающих колебаний и ее решение методом разложения вектора искомых перемещений масс по векторам перемещений в СФК.....	101
2.5. Система уравнений вынужденных колебаний и ее решение методом разложения вектора искомых перемещений масс и вектора заданных нагрузок по векторам перемещений в СФК.....	103
2.6. Метод разложения искомых величин по СФК при установившихся гармонических колебаниях	107
2.7. Расчет сооружений на сейсмическое воздействие по заданной акселерограмме землетрясения	116
2.8. Расчет сооружений на сейсмическое воздействие по СНиП методом разложения искомых величин и сейсмической нагрузки по СФК.....	117
Библиографический список.....	123
2. УЧЕБНЫЕ ЗАДАНИЯ ПО РАСЧЕТНЫМ РАБОТАМ.....	124
1. Определение прогибов железобетонной балки и изгибающих моментов в ее сечениях при установившихся гармонических колебаниях.....	124
2. Динамические расчеты ВЭУ с использованием программы SCAD.....	126
3. Расчет поперечной несущей рамы каркасного здания на сейсмическое воздействие по линейно-спектральной теории.....	128
3. ПРИМЕРЫ ВЫПОЛНЕНИЯ РАСЧЕТНЫХ РАБОТ НА ПК С ИСПОЛЬЗОВАНИЕМ ПРОГРАММЫ SCAD ПО ОПРЕДЕЛЕНИЮ НДС СООРУЖЕНИЙ ОТ РАЗЛИЧНЫХ ДИНАМИЧЕСКИХ ВОЗДЕЙСТВИЙ	131
3.1. Расчетная работа 1.....	132
3.2. Расчетная работа 2.....	154
3.3. Расчетная работа 3.....	183
ПРИЛОЖЕНИЕ 1. РАБОЧАЯ ПРОГРАММА УЧЕБНО-МЕТОДИЧЕСКОГО КОМПЛЕКСА «ПРИМЕНЕНИЕ ПРОГРАММЫ SCAD ДЛЯ РЕШЕНИЯ ЗАДАЧ ДИНАМИКИ СООРУЖЕНИЙ».....	213
ПРИЛОЖЕНИЕ 2. ВОПРОСЫ ДЛЯ ПОДГОТОВКИ СТУДЕНТОВ К ЗАЧЕТАМ И ЭКЗАМЕНАМ.....	218
ПРИЛОЖЕНИЕ 3. ТЕСТЫ ДЛЯ КОНТРОЛЯ ЗНАНИЙ И УМЕНИЙ, ПОЛУЧЕННЫХ СТУДЕНТАМИ В УЧЕБНОМ ПРОЦЕССЕ.....	220
ОГЛАВЛЕНИЕ УМК.....	229

ФЕДОРОВ Михаил Петрович
ТАНАНАЕВ Анатолий Васильевич
ЛАЛИН Владимир Владимирович
КОНСТАНТИНОВ Игорь Алексеевич
ЧУСОВ Александр Николаевич
ЛАЛИНА Ирина Игоревна

**ИНФОРМАЦИОННО-КОМПЬЮТЕРНЫЕ
ТЕХНОЛОГИИ В СТРОИТЕЛЬСТВЕ**

**Применение программы SCAD
для решения задач динамики сооружений**

Учебно-методический комплекс

Под редакцией чл. корр. РАН
М.П. Федорова

Лицензия ЛР № 020593 от 07.08.97

Налоговая льгота – Общероссийский классификатор продукции
ОК 005 – 93, т. 2; 95 3005 – учебная литература

Подписано в печать 16.04.2009. Формат 60×84/16
Усл. печ. л. 10,25. Уч.- изд. л. 10,25. Тираж 200 . Заказ 301 .

Отпечатано с готового оригинал-макета, предоставленного авторами,
в типографии Издательства Политехнического университета,
195251, Санкт-Петербург, Политехническая, 29.